

Conecta • Cerniera per ante in legno

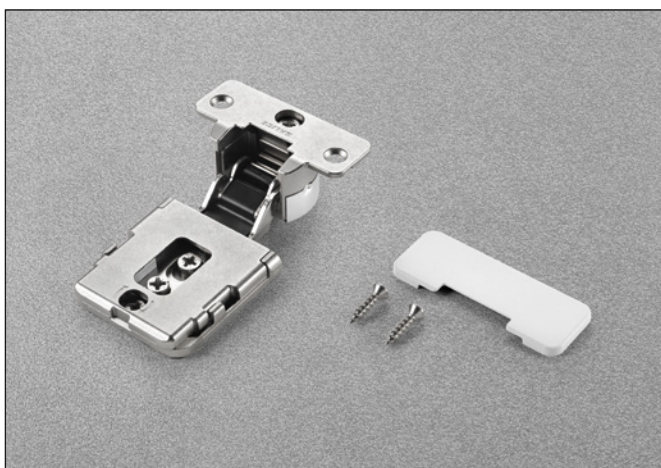

Informazioni tecniche

Cerniera Conecta CQA3JE a scomparsa con inserimento ad incasso nell'anta e nel fianco

Fissaggio rapido dell'anta al fianco
 Profondità della scatola metallica 22 mm
 Distanza di foratura dal bordo anta al centro del foro fissa a 10 mm
 Diametro 35 mm
 L = 3,5 mm
 Apertura 94°

Spazio occorrente per l'apertura dell'anta

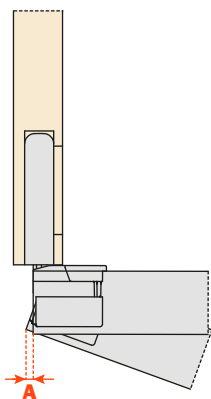

T=	25	26	27	28	29	30
A=	2.4	3.1	4.0	4.7	5.5	6.3

Applicazione nel fianco e rientro dell'anta

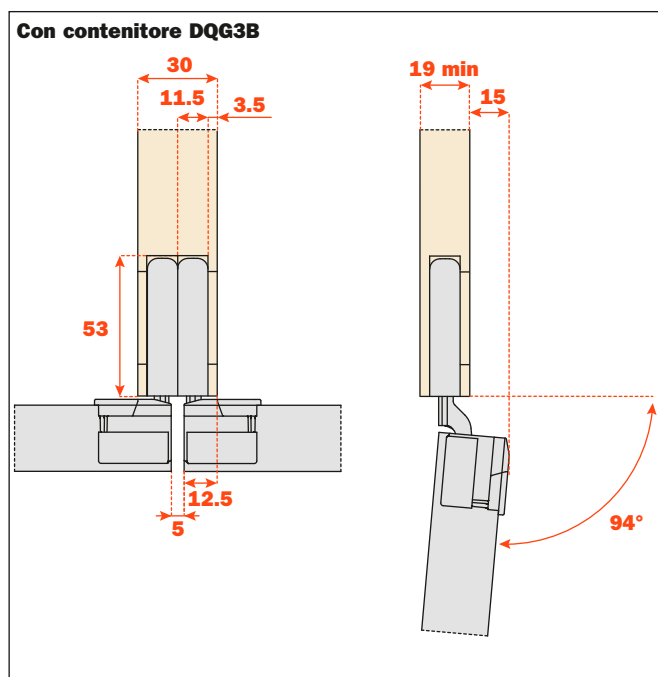
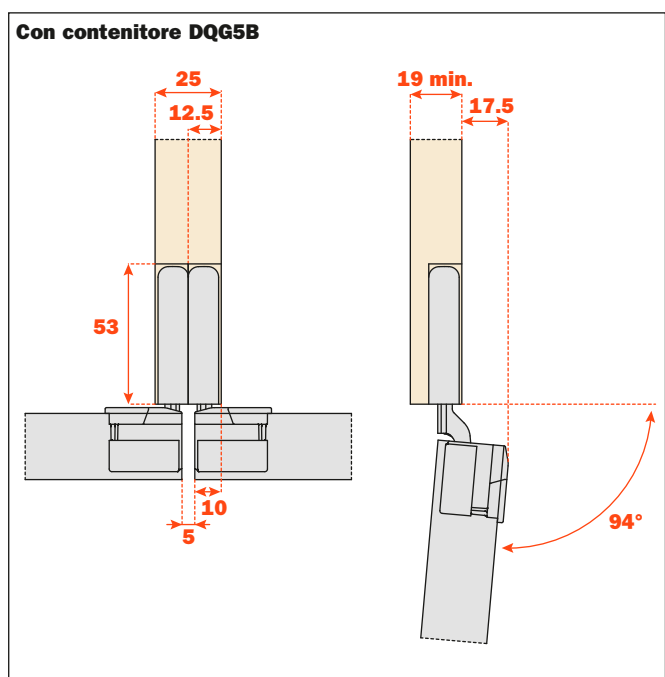

Lavorazione del mobile

Contenitore DQG5B



- Per applicazione singola
- Per applicazione gemellare su fianco di spessore 25 mm

Da avvitare sul fianco:

- Applicazione singola con viti Euro foratura $\varnothing 5 \times 16$ mm
- Applicazione gemellare con viti a cannocchiale $\varnothing 5$ mm (passante)
- Viti di fissaggio e placchette di copertura comprese nella confezione dell'imballo singolo
- Viti di fissaggio incluse nell'imballo industriale

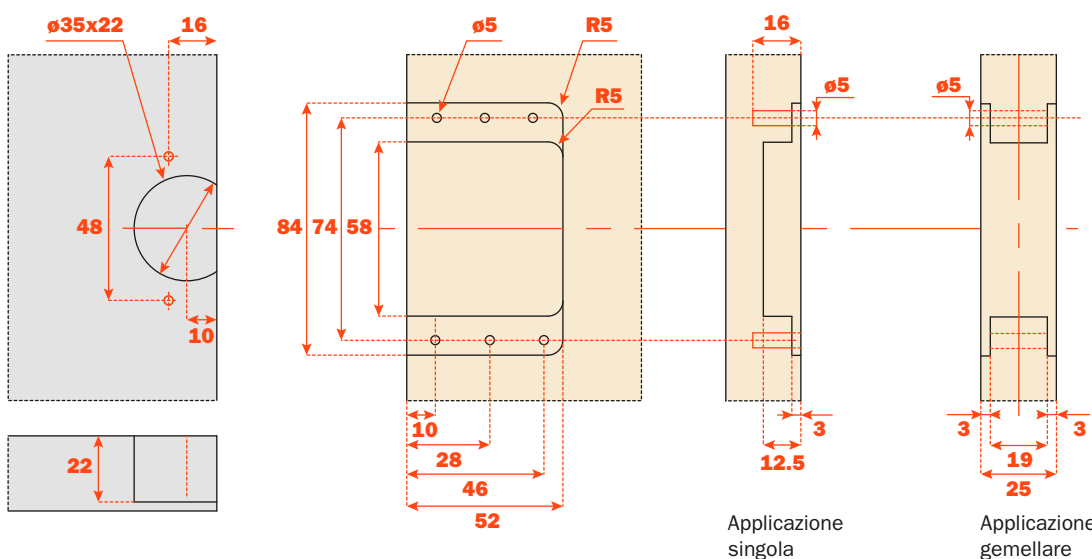

Contenitore DQG3B

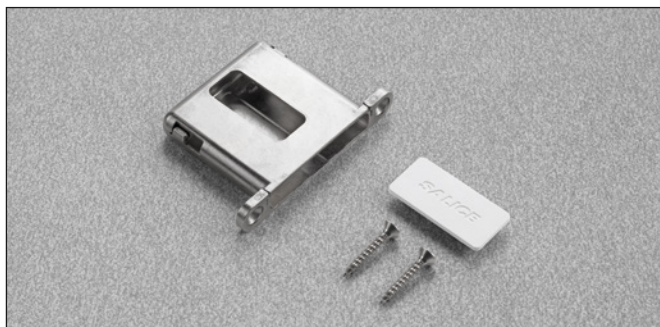

- Per applicazione singola
- Per applicazione gemellare su fianco di spessore 30 mm

Da avvitare sul fianco:

- Applicazione singola e gemellare con viti $\varnothing 4 \times 25$ mm
- Viti di fissaggio e placchette di copertura comprese nella confezione dell'imballo singolo
- Viti di fissaggio incluse nell'imballo industriale

