



**Mover - Mover Flat**

***SALICE***



## Mover



Mover è un sistema di scorrimento verticale per pensili che permette di arrestare l'anta in qualsiasi punto della sua corsa.

Sistema innovativo e dalla grande funzionalità, Mover consente l'apertura del pensile eliminando la presenza di doppie spalle o contrappesi, a favore di un design pulito ed elegante.

Mover permette la regolazione verticale dell'anta e trova applicazione in diversi ambienti. Particolarmente apprezzato in cucina e bagno per la sua facilità e praticità di utilizzo, il sistema è spesso utilizzato per mobili bar nel living.



**Mover**



**Informazioni tecniche**

Sistema di scorrimento verticale.

Dimensione ante:

- larghezza 900, 1200, 1800 e 2400 mm;
- altezza 480 e 600 mm.

Spessore fianco:

- 18 e 19/20 mm.

Regolazione:

- verticale  $\pm 3$  mm.

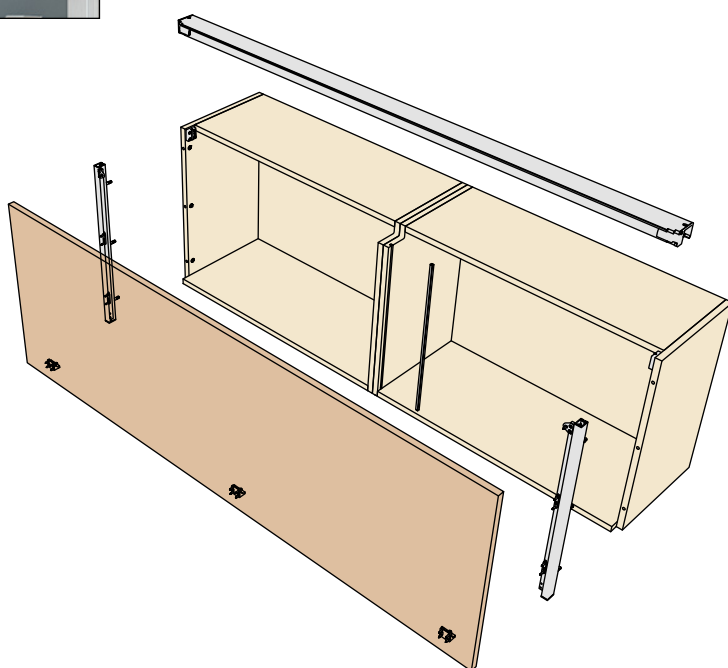

**Componenti del sistema**

Profilo orizzontale portante.

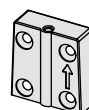
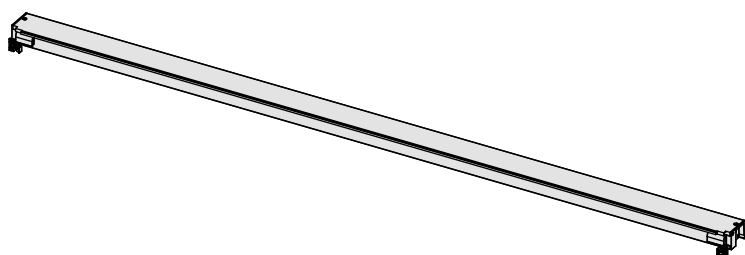

Supporti per il fissaggio per il profilo base.



Tiranti ed eccentrici per il fissaggio delle guide.

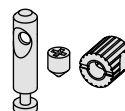

Coppia di guide telescopiche ad estrazione totale.

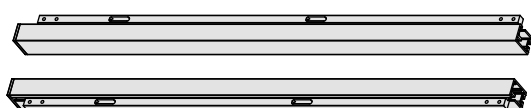

Fine corsa superiore e inferiore.

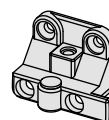

Profilo guida di scorrimento per spalla centrale.  
Solo per le versioni con anta da 1800 mm e 2400 mm.



Ganci per l'applicazione dell'anta al mobile.



Sistema da 900 mm e 1200 mm; altezza 480 mm e 600 mm.

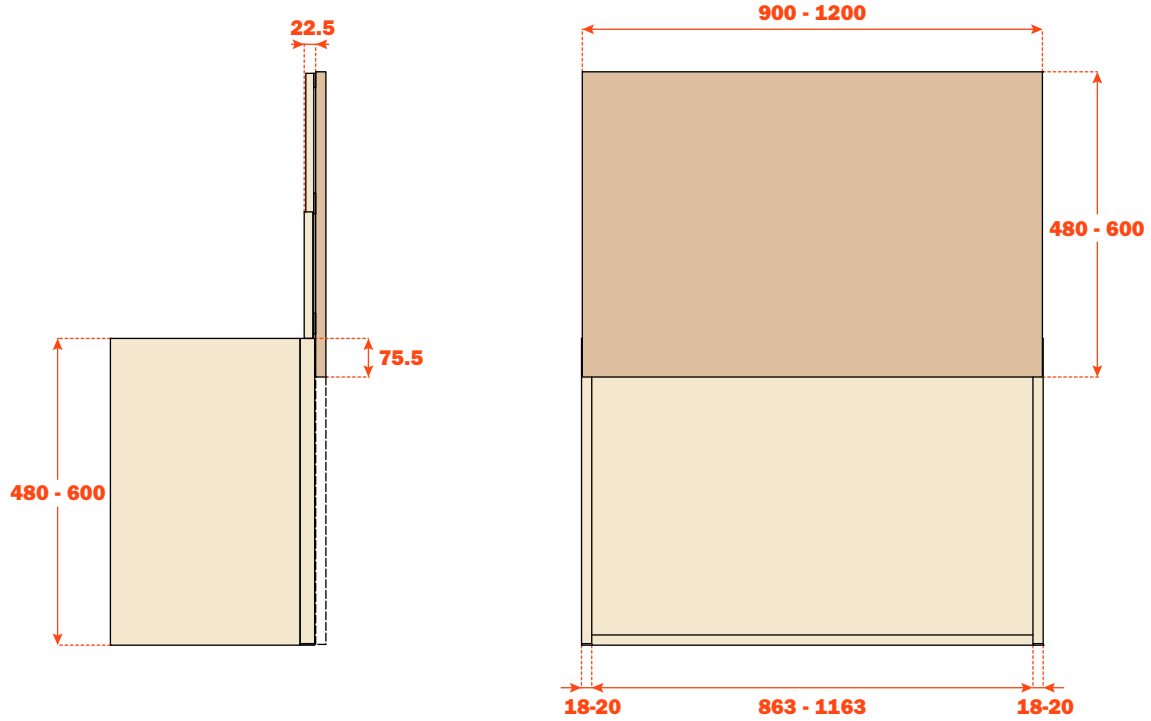

Sistema da 1800 mm e 2400 mm necessita di una terza guida e una lavorazione di scarico sulla spalla centrale; altezza 480 mm e 600 mm.

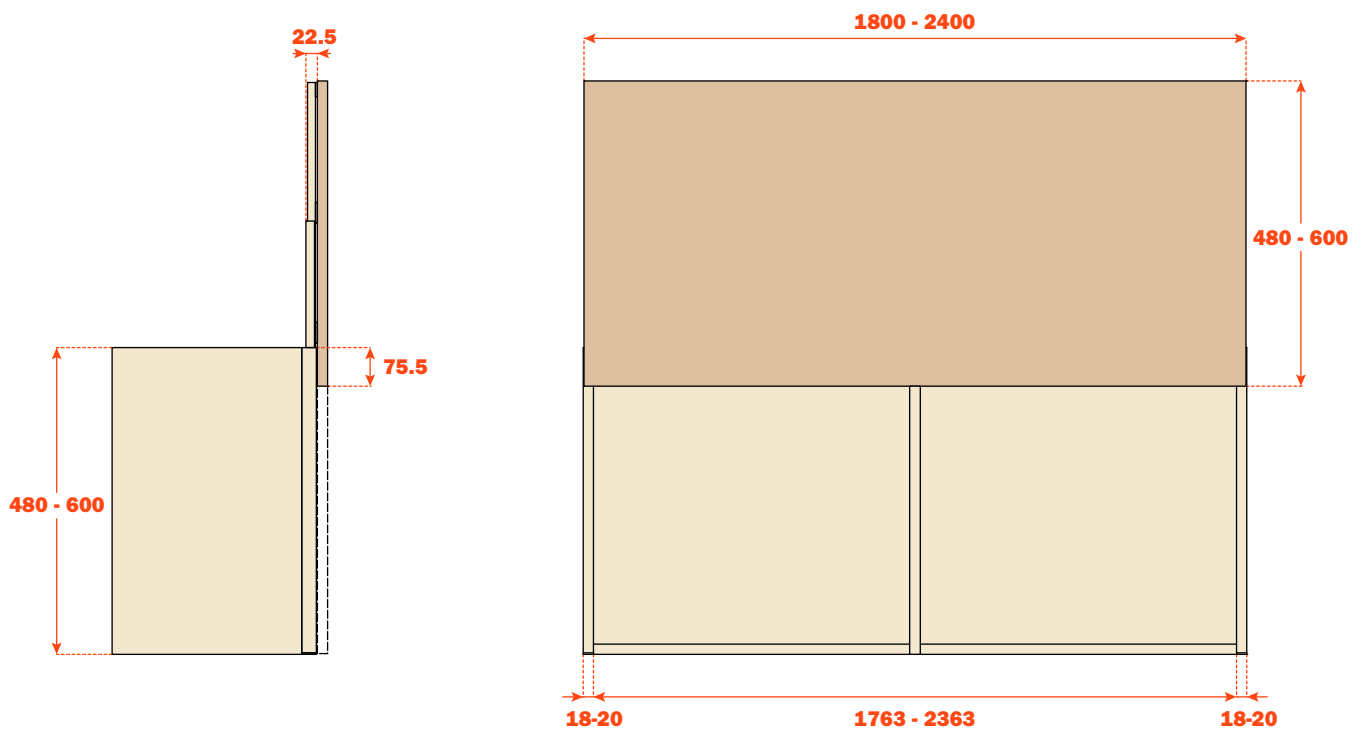

**Mover - Sistema per mobili di larghezza 900 mm e 1200 mm - altezza 480 mm**

Lavorazione per il fissaggio del sistema sul fianco del mobile

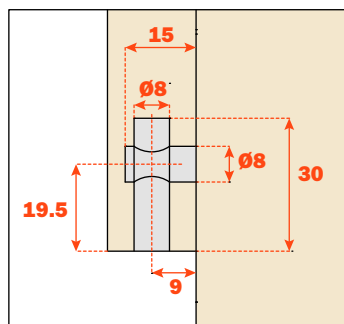
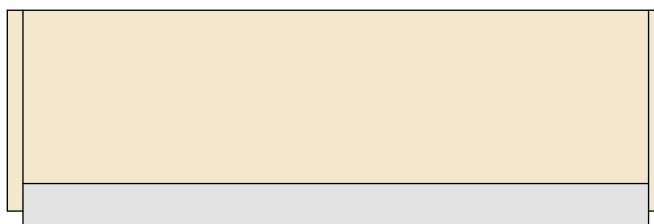
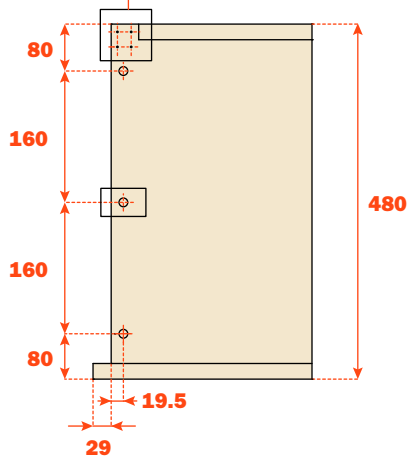
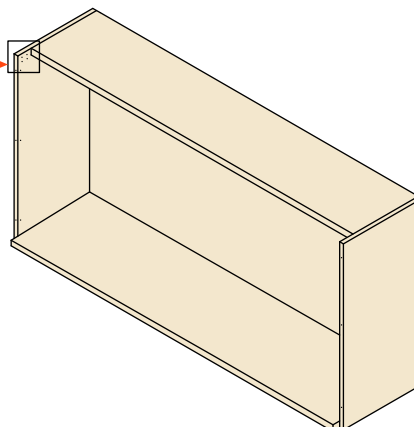
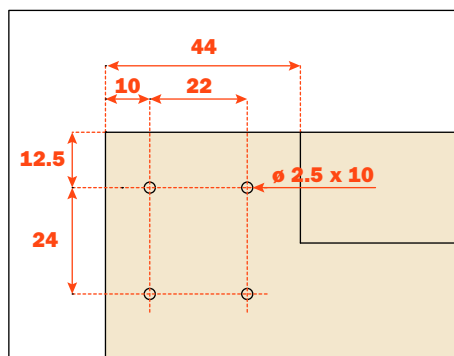

Lavorazione per il fissaggio della guida sul fianco da 18 mm

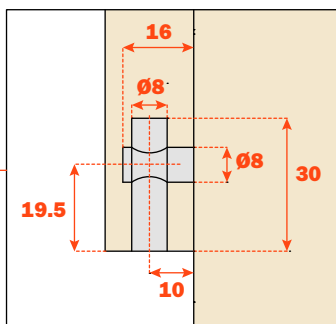

Lavorazione per il fissaggio della guida sul fianco da 19/20 mm

Lavorazione per il fissaggio del sistema sul fianco del mobile

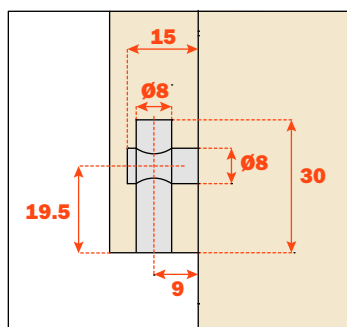
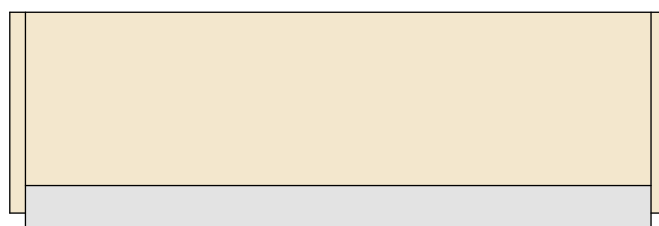
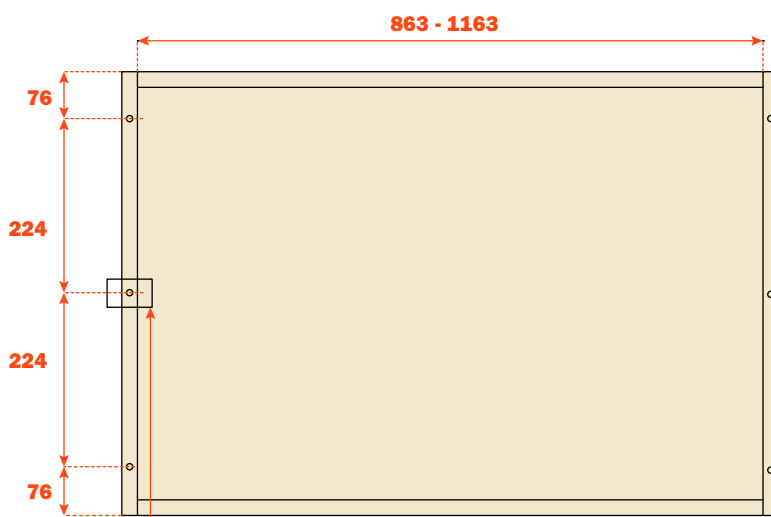
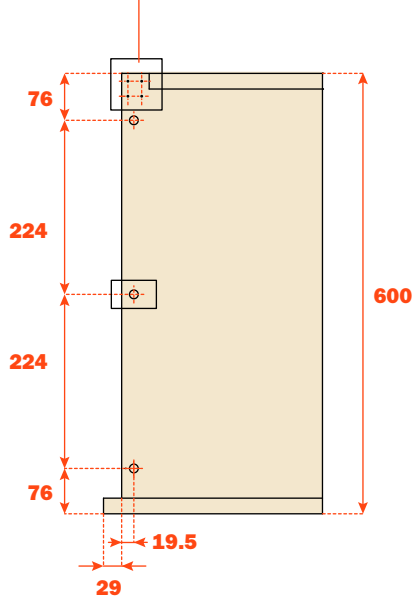
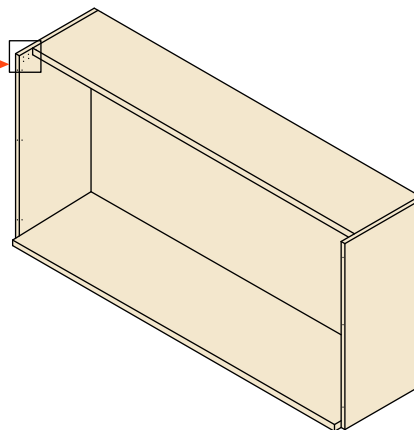
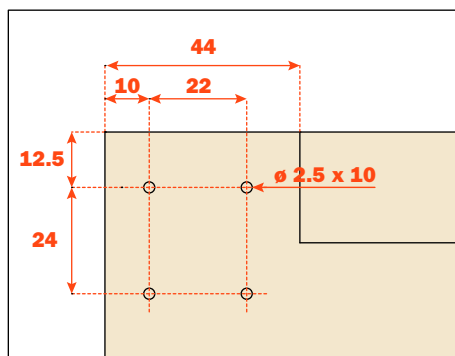

Lavorazione per il fissaggio della guida sul fianco da 18 mm

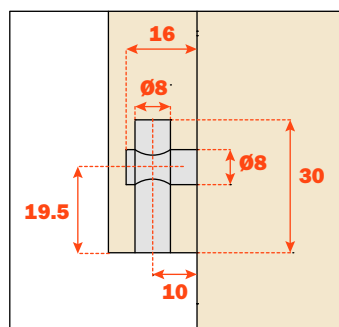

Lavorazione per il fissaggio della guida sul fianco da 19/20 mm



**Mover - Sistema per mobili di larghezza 1800 mm e 2400 mm - altezza 480 mm**

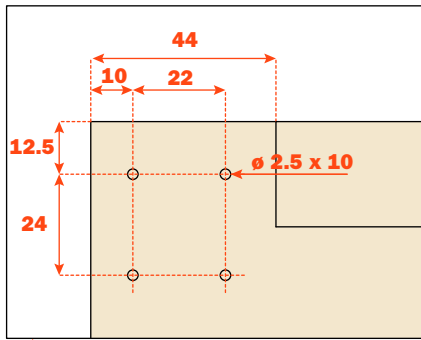

Lavorazione per il fissaggio del sistema sul fianco del mobile

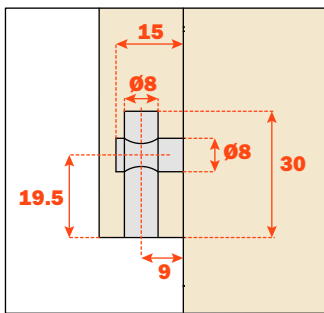
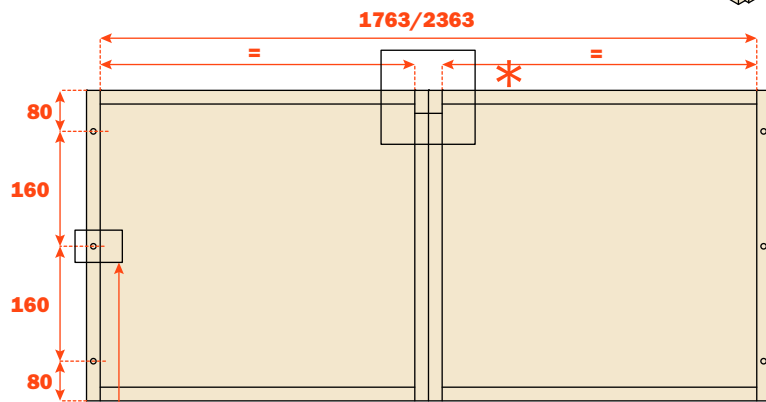
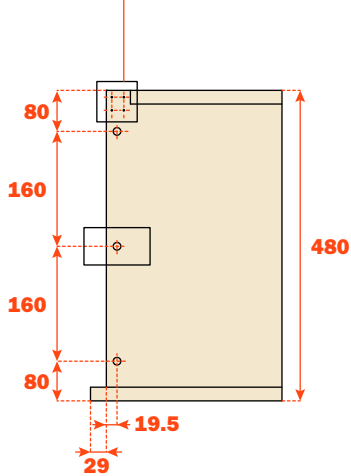
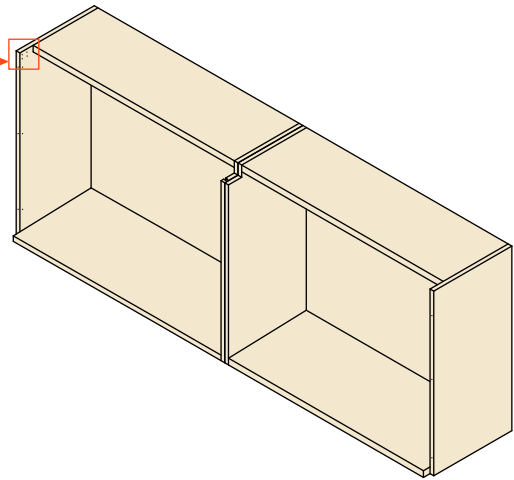

Lavorazione per il fissaggio della guida sul fianco da 18 mm

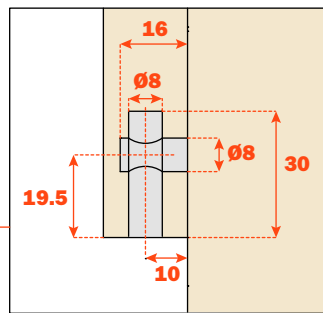

Lavorazione per il fissaggio della guida sul fianco da 19/20 mm

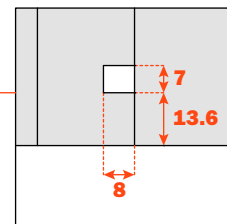

Lavorazione per il fissaggio della guida sul fianco del mobile

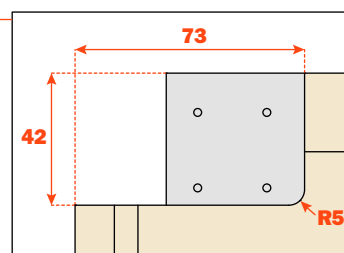
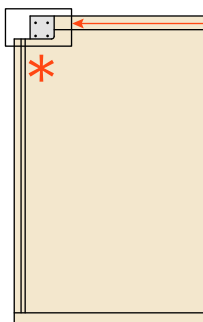

Lavorazione per l'incasso del sistema sulle spalle interne



**Sistema per mobili di larghezza 1800 mm e 2400 mm - altezza 600 mm**

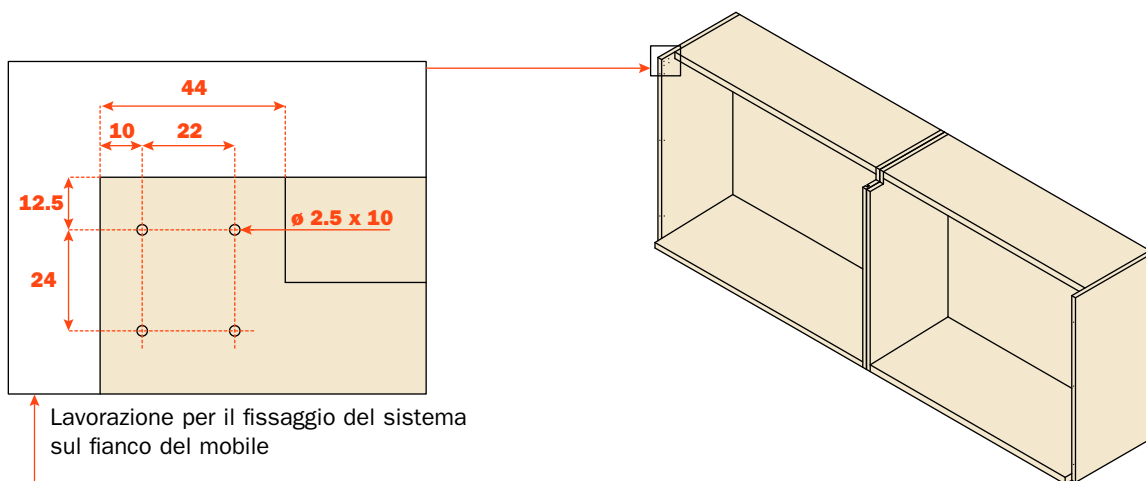

Lavorazione per il fissaggio del sistema sul fianco del mobile

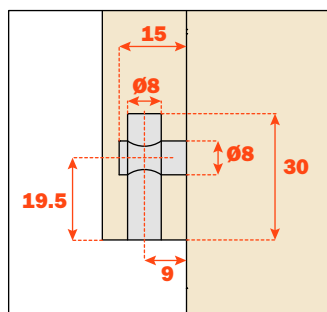
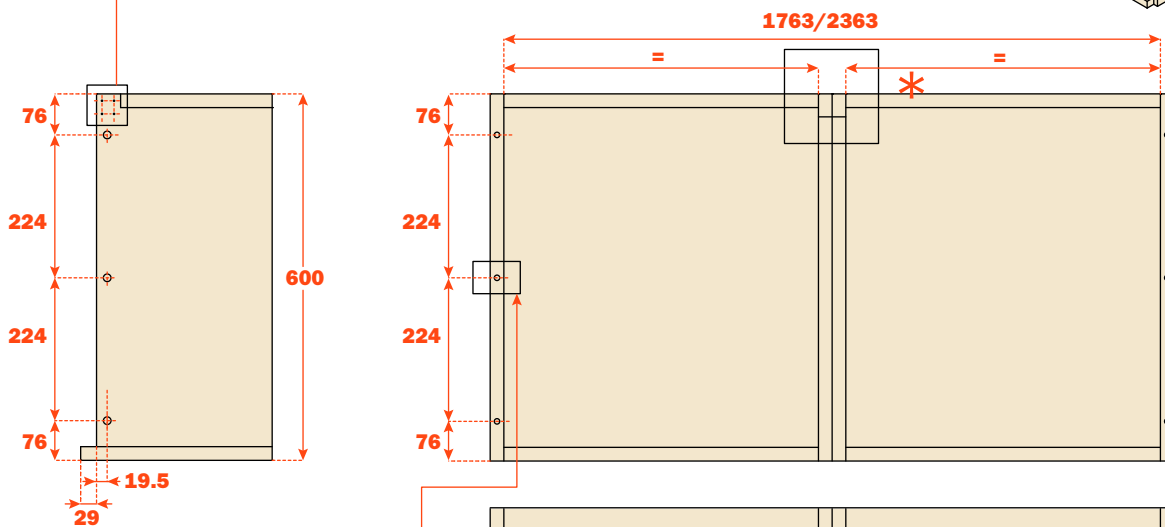

Lavorazione per il fissaggio della guida sul fianco da 18 mm

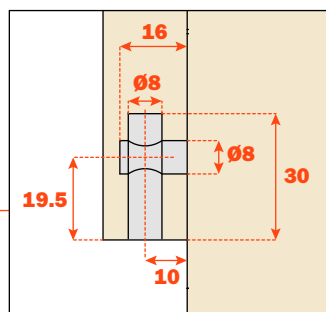

Lavorazione per il fissaggio della guida sul fianco da 19/20 mm

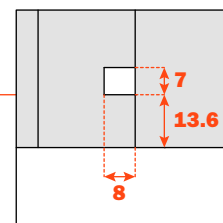

Lavorazione per il fissaggio della guida sul fianco del mobile

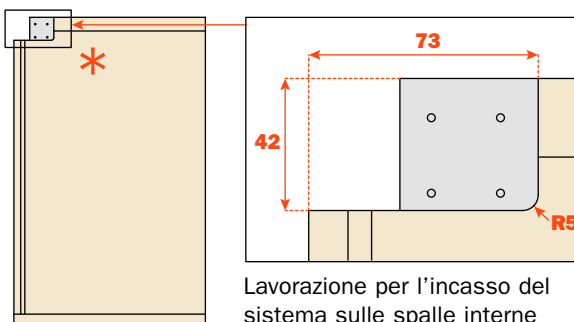

Lavorazione per l'incasso del sistema sulle spalle interne

**Mover - Lavorazione anta**

**Quote di foratura con fianchi da 18 mm**

**Quote di foratura con fianchi da 19/20 mm**

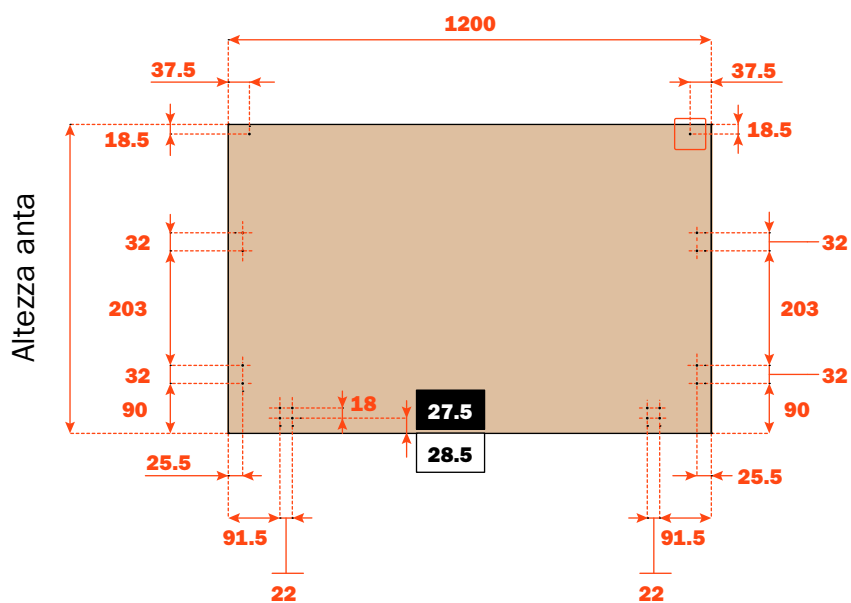
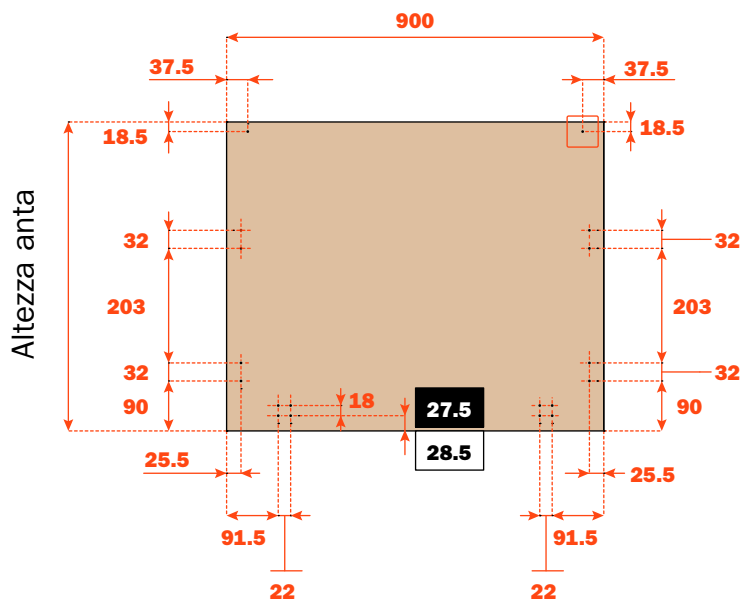

**Quote di foratura con fianchi da 18 mm**

**Quote di foratura con fianchi da 19/20 mm**

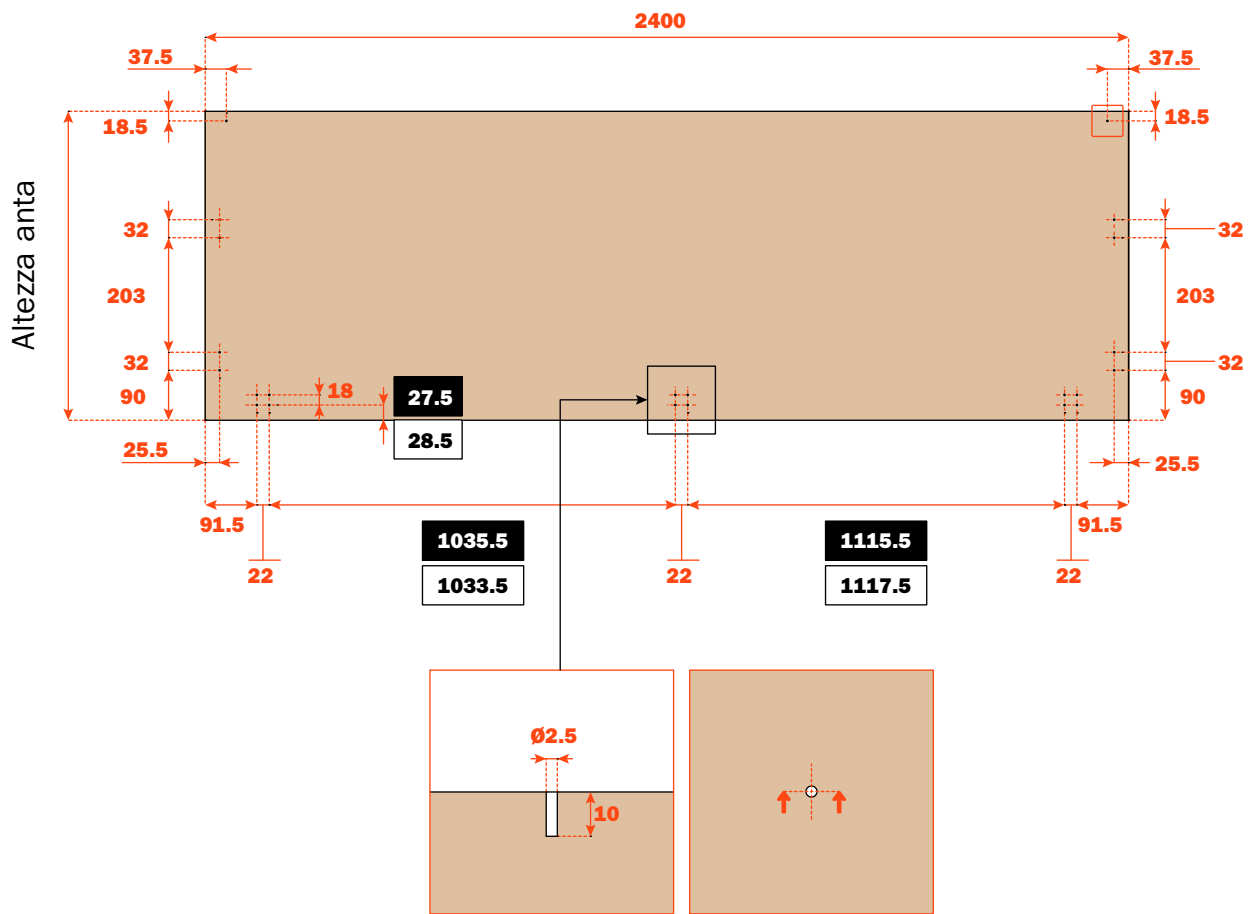
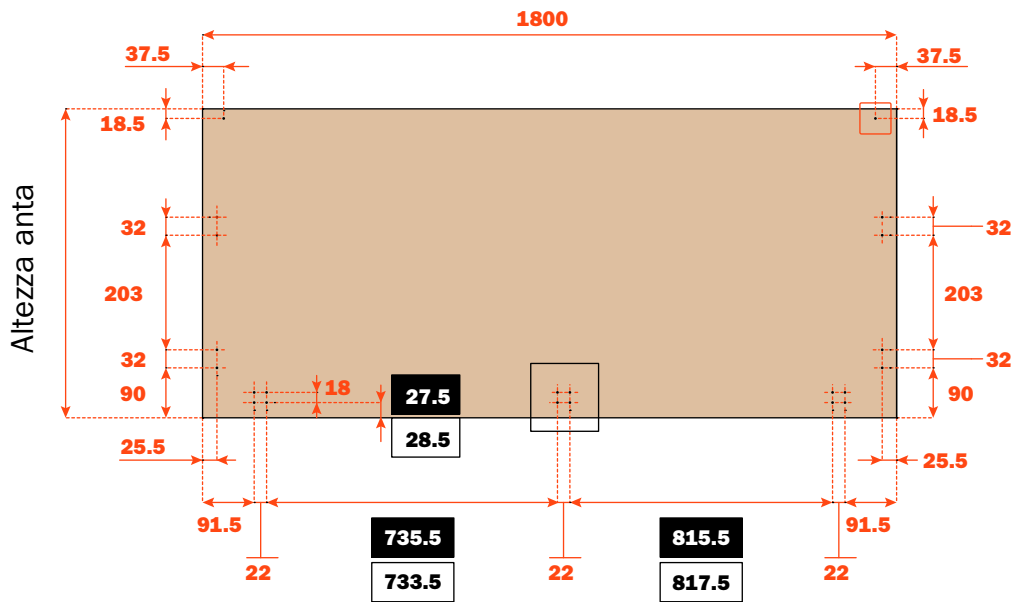

## Mover - Istruzioni di montaggio

Fissare sulle spalle laterali i supporti (3) per il profilo base (1).

Applicare sul bordo anteriore delle spalle laterali, la coppia di guide ad estrazione totale (4) con i tiranti ed eccentrici in dotazione nel blister della ferramenta.

Applicare la guida di scorrimento alla spalla centrale (5) nelle versioni da 1800 mm e da 2400 mm.

Inserire il profilo base (1) sui supporti laterali (3) già fissati alle spalle e fissarlo ad essi con le viti in dotazione.

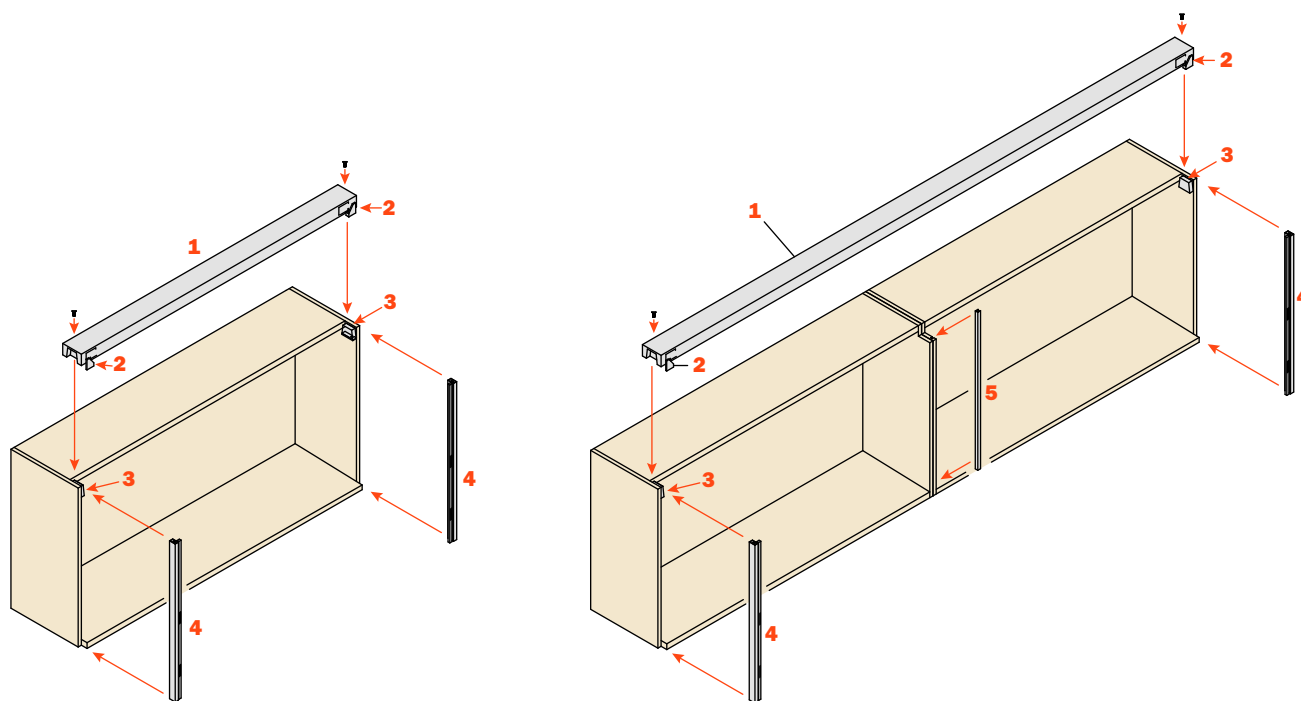

Sfilare dalle guide ad estrazione totale (4) le guide di scorrimento (3). Fissare su quest'ultime le staffe (5) con le viti in dotazione. Fissare nella parte superiore delle guide di scorrimento (3) l'elemento di fissaggio ante (2) con le viti in dotazione.

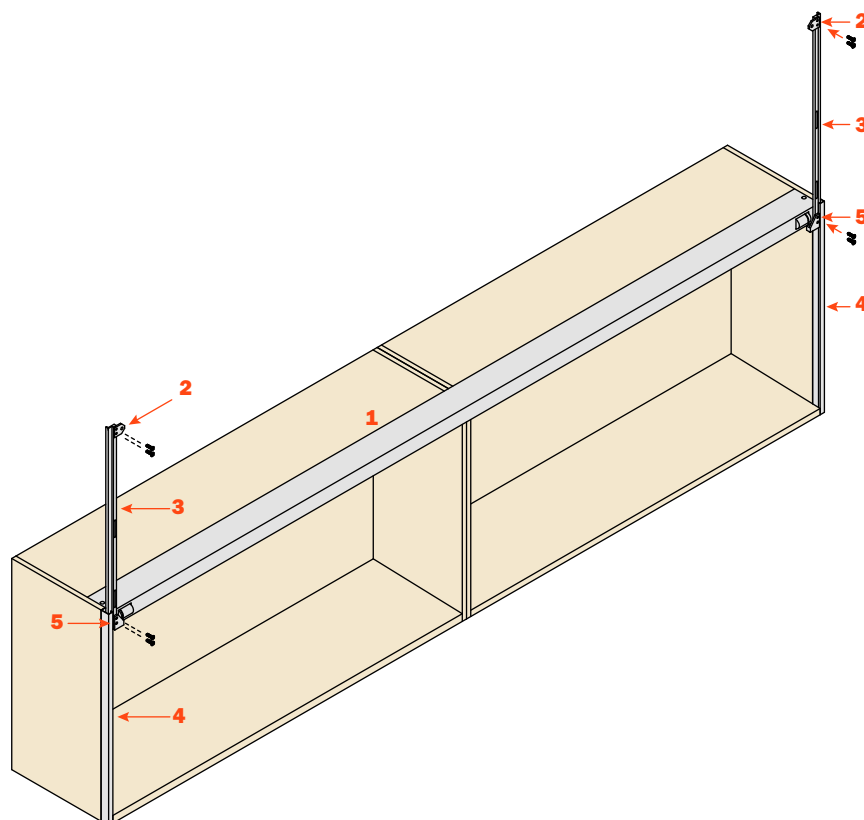

Fissare i 4 ganci (1) sul lato interno dell'anta (2) con viti autofilettanti per legno.

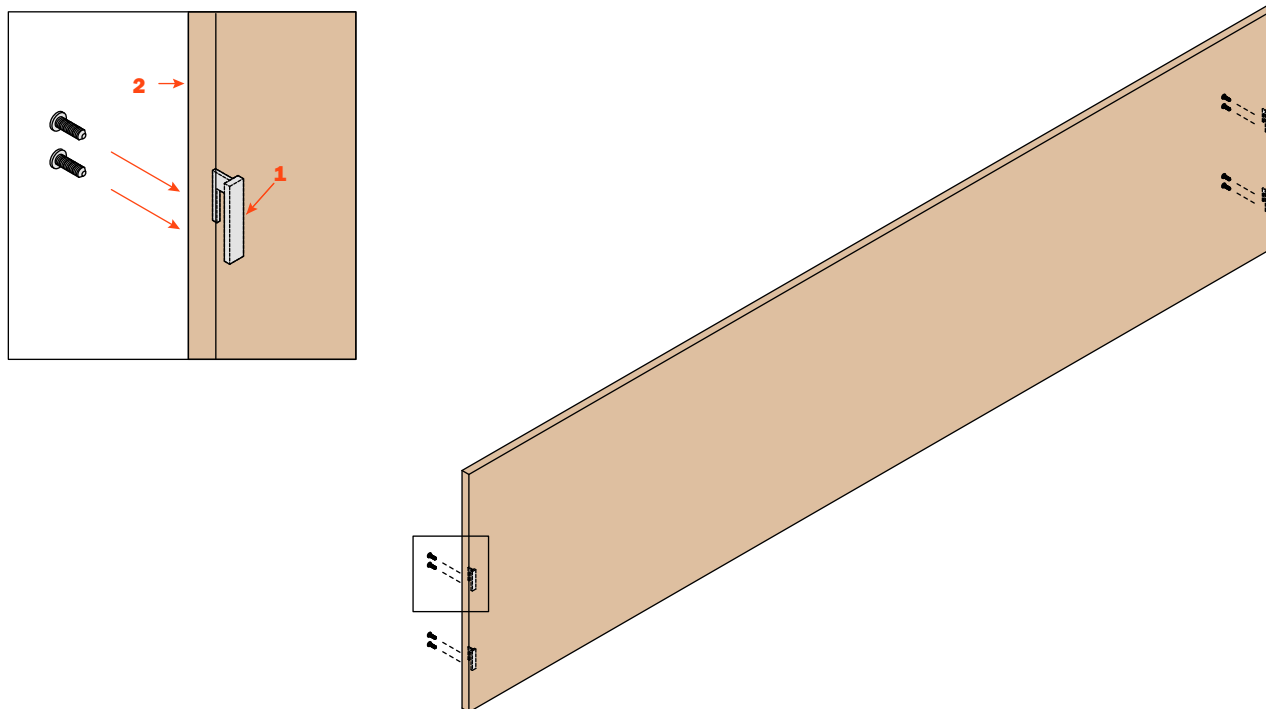

Applicare l'anta (1) alle guide di scorrimento (2) agganciando i 4 ganci (4) alle asole (3) ricavate sulle guide di scorrimento (2).

Con molta cautela far scorrere l'anta verso il basso fino a consentire il bloccaggio definitivo dell'anta (1) con le viti in dotazione all'elemento di fissaggio (5).

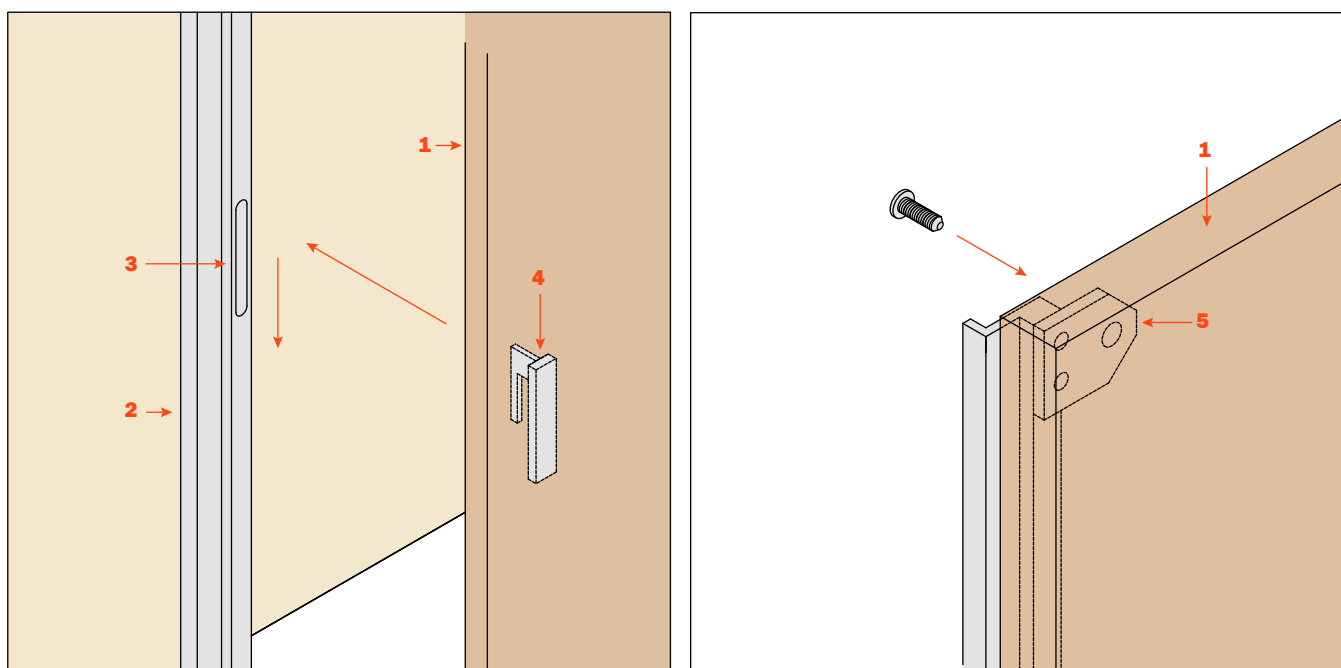

## Mover - Istruzioni di montaggio e regolazioni

Fissare gli elementi laterali con paracolpi (1) sull'anta, nei fori predisposti, con viti autofilettanti legno di adeguata lunghezza. Nelle versioni da 1800 mm e 2400 mm, fissare l'elemento centrale (2), privo di paracolpi, avendo cura di posizionarlo con il cursore nella guida centrale. In questo modo le ante di maggior lunghezza mantengono un migliore allineamento.

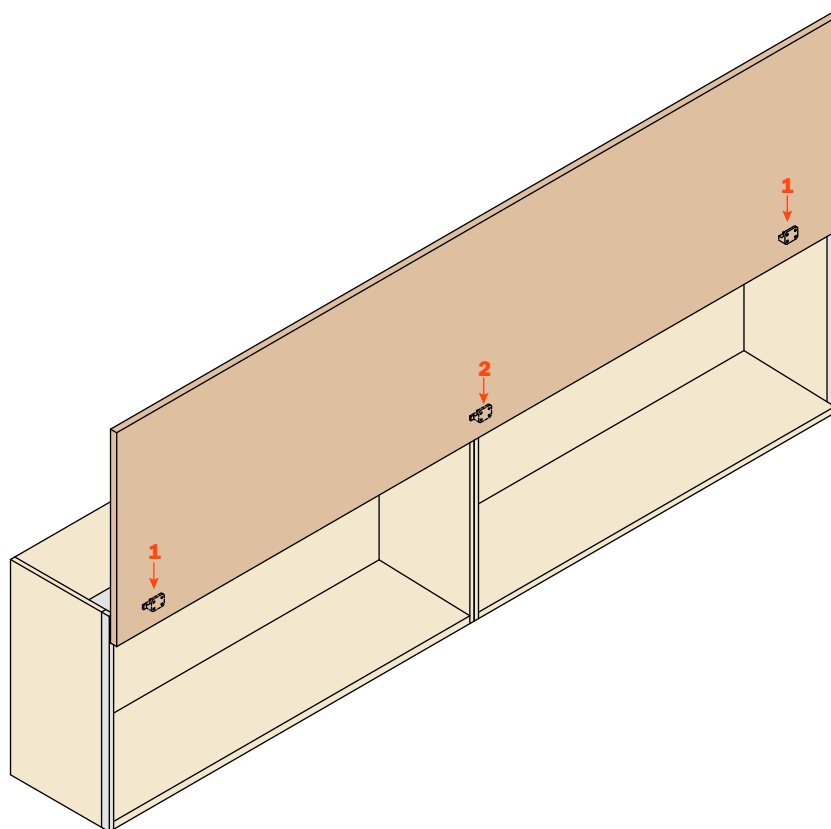

### Regolazione dell'anta.

L'anta in posizione di chiusura tende a salire.

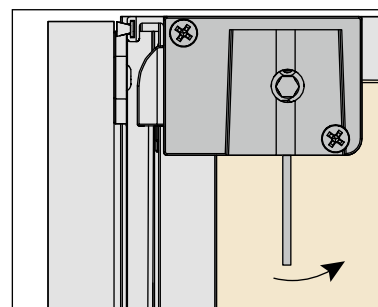
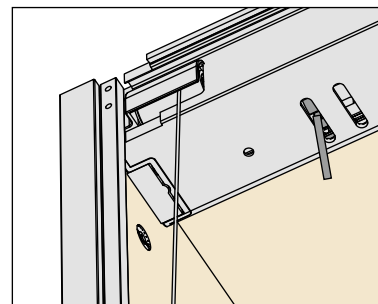
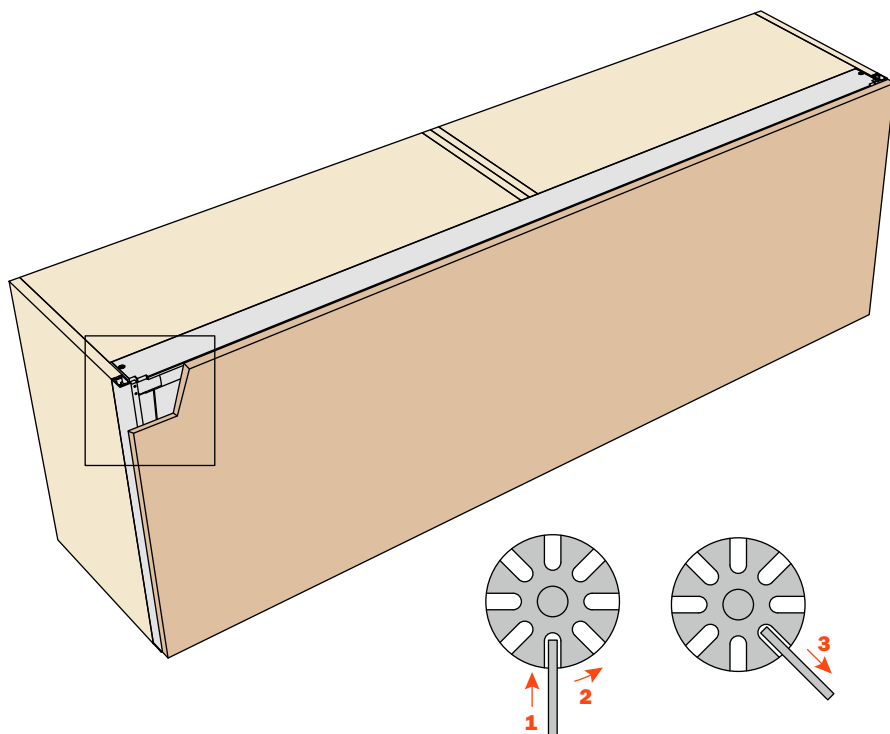

### Regolazione dell'anta.

L'anta in posizione di apertura tende a scendere.

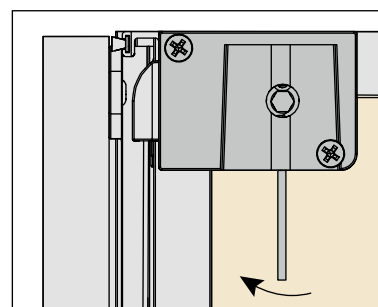
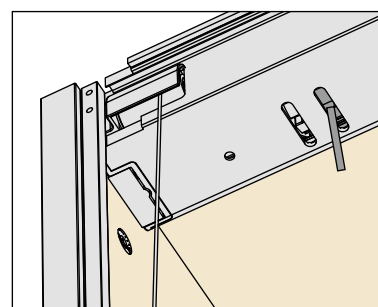
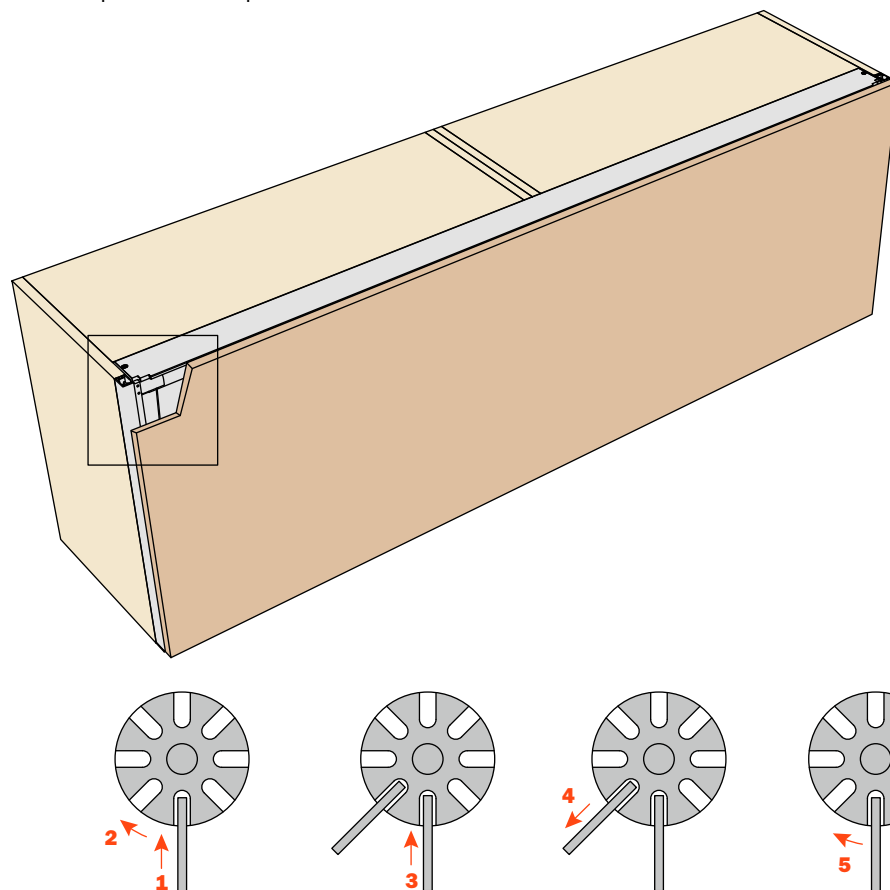



## Mover - Regolazioni

### Parallelismo tra anta e struttura.

La presenza di questo inconveniente sta ad indicare una diversa lunghezza tra il cavo di destra e di sinistra. Regolare quindi con un cacciavite a taglio (max 6 mm) il grano inserito all'interno delle staffette di fissaggio fino ad ottenere un ottimale allineamento tra anta e struttura. La regolazione massima è di  $\pm 2$  mm per non far uscire il grano dalla staffa.

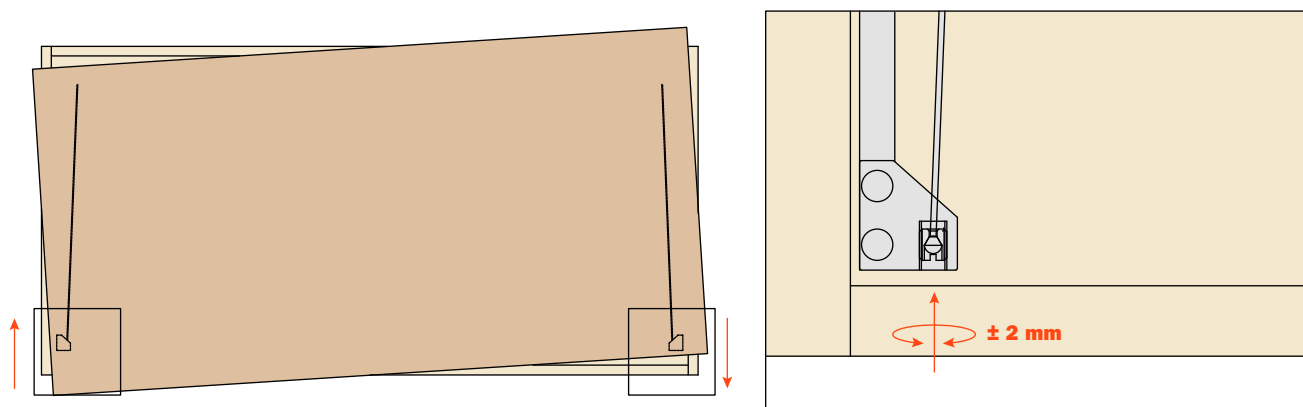

### Regolazione dell'anta in altezza.

Togliere i paracolpi in gomma dagli arresti laterali ed agire sui grani posti all'interno con la chiave esagonale da 4 mm fino ad avvenuta regolazione. Infine riposizionare i paracolpi.

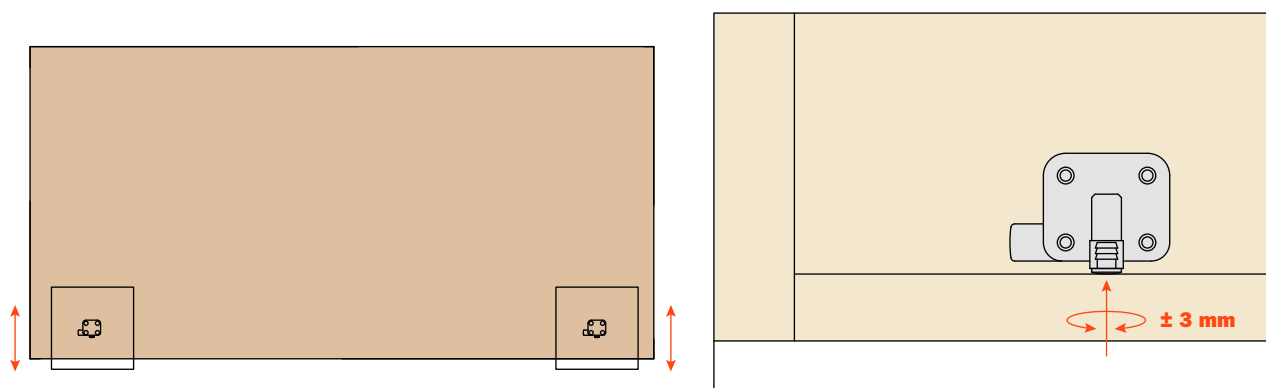

## Composizione codice

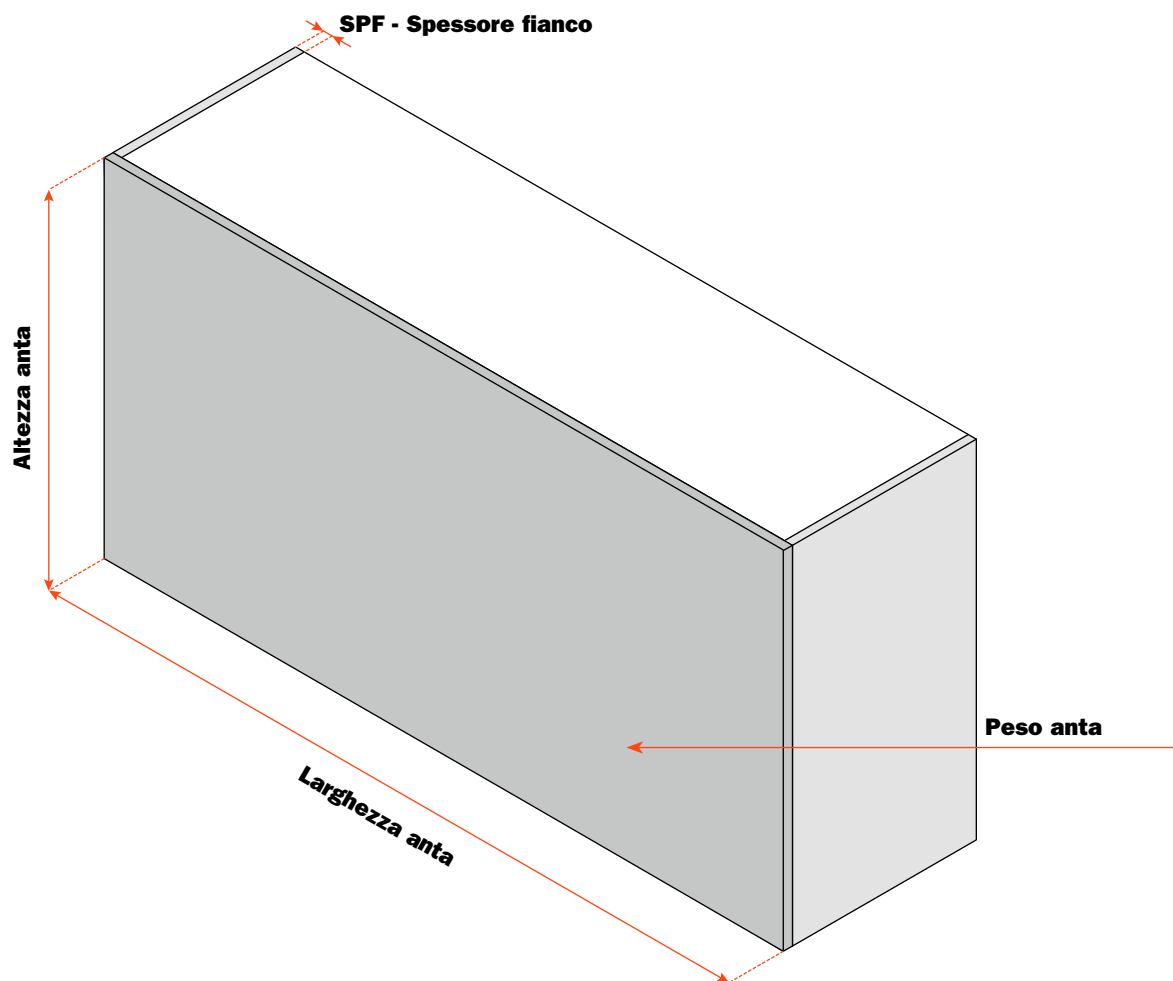

Altezza anta	Articolo	Spessore fianco (mm)	Larghezza anta (mm)	Peso anta (kg)
480 mm	VE2809004818	18	900	6 - 8
	VE2812004818	18	1200	7 - 9
	VE2818004818	18	1800	10 - 12
	VE2824004818	18	2400	15 - 17
	VE2809004820	19/20	900	6 - 8
	VE2812004820	19/20	1200	7 - 9
	VE2818004820	19/20	1800	10 - 12
	VE2824004820	19/20	2400	15 - 17
600 mm	VE2809006018	18	900	6 - 8
	VE2812006018	18	1200	10 - 12
	VE2818006018	18	1800	15 - 17
	VE2824006018	18	2400	21 - 23
	VE2809006020	19/20	900	6 - 8
	VE2812006020	19/20	1200	10 - 12
	VE2818006020	19/20	1800	15 - 17
	VE2824006020	19/20	2400	21 - 23





## **Mover Flat**



## Mover Flat



La semplicità e l'eleganza di un'anta a scorrimento verticale verso il basso, unita alle prestazioni funzionali di un sistema innovativo e versatile.

Mover Flat offre la possibilità di creare vani richiudibili su librerie, mobili ufficio, zone cucina e ovunque si voglia sfruttare la praticità di uno spazio che possa essere elegantemente nascosto dietro un pannello scorrevole.

La compattezza di una soluzione i cui movimenti di apertura e chiusura si svolgono su binari verticali si adatta perfettamente all'installazione, anche in spazi particolarmente ridotti, dove la classica anta a battente sarebbe poco pratica.

Il meccanismo, dalla portata regolabile, può gestire ante con altezze variabili da 480 a 628 mm e una larghezza fino a 2400 mm, nella sua versione più grande.

Lo scorrimento su guide estremamente silenziose garantisce un movimento fluido e intuitivo in ogni situazione.

A rendere Mover Flat un sistema versatile e pratico sono anche gli ingombri minimi del meccanismo che consentono l'installazione anche su mobili con una profondità ridotta.



## Mover Flat



### Informazioni tecniche

Sistema di scorrimento verticale verso il basso.

Dimensione ante:

- larghezza 900, 1200, 1800 e 2400 mm;
- altezza da 480 a 628 mm.

Spessore fianco:

- 18 e 19/20 mm.

Regolazione:

- verticale  $\pm 3$  mm.

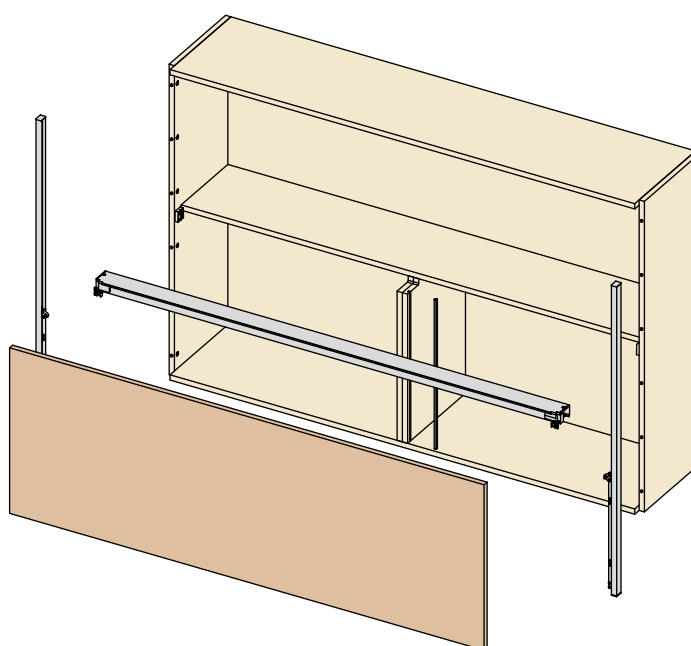

### Componenti del sistema

Profilo orizzontale portante.

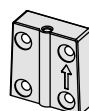
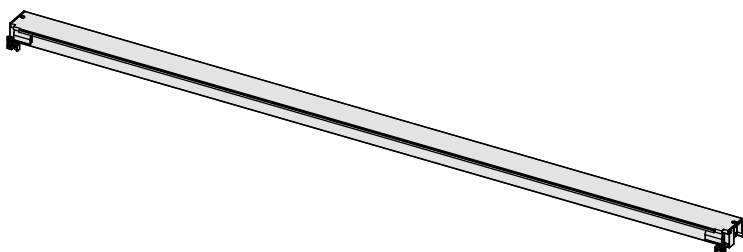

Supporti per il fissaggio per il profilo base.



Coppia di guide da tagliare a misura.

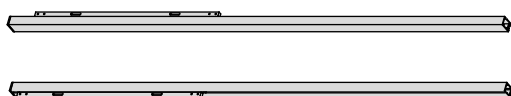

Tiranti ed eccentrici per il fissaggio delle guide.

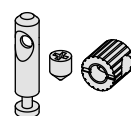

Profilo guida di scorrimento per spalla centrale.  
Solo per le versioni con anta da 1800 mm e 2400 mm.

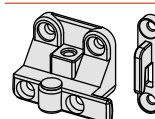

Fine corsa superiore e inferiore.  
Ganci per l'applicazione dell'anta al mobile.



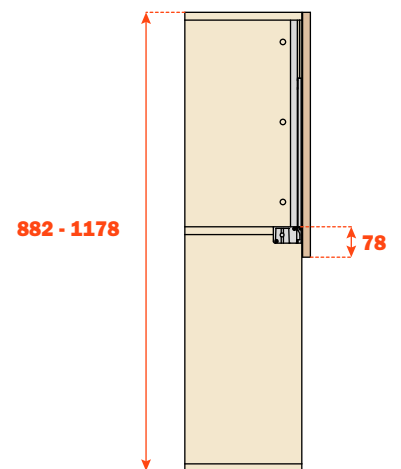
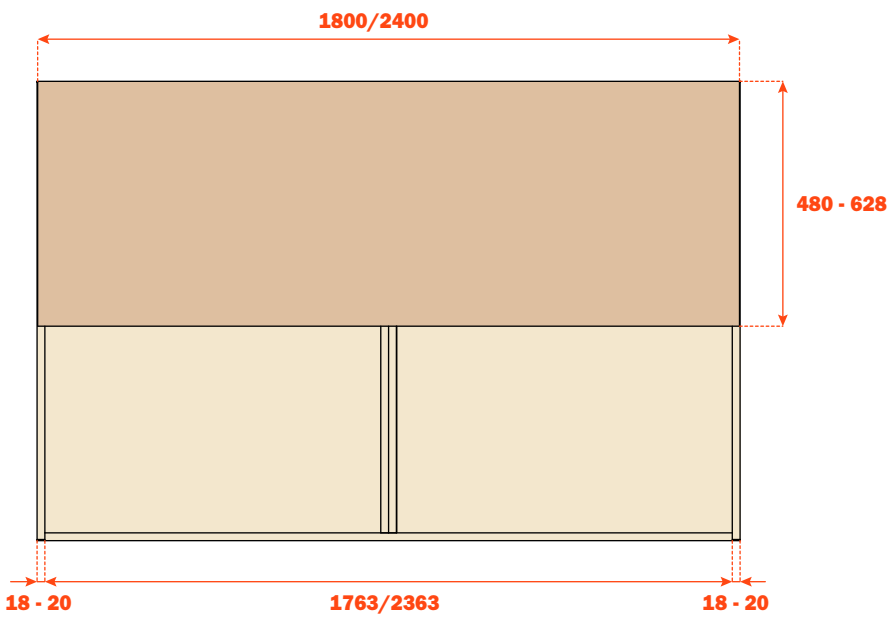
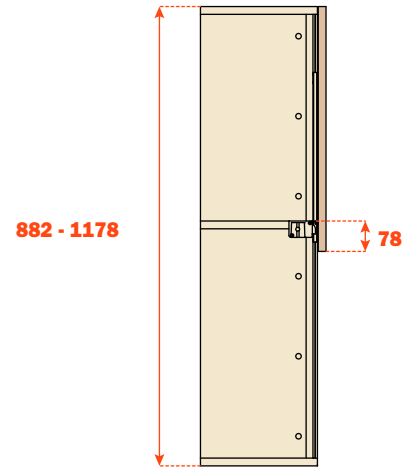
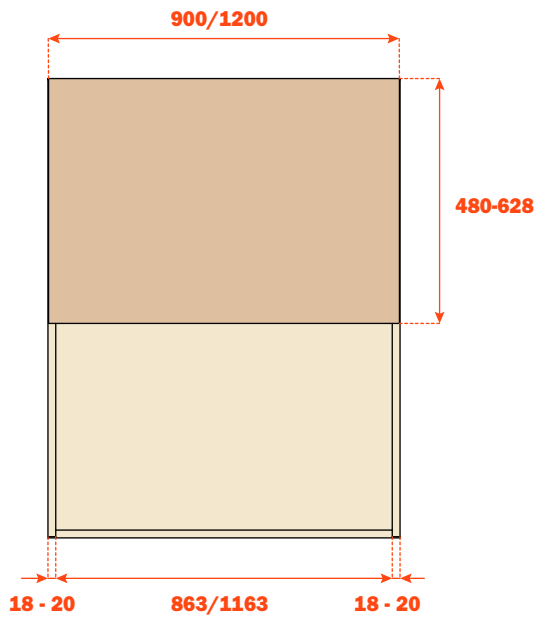

**Mover Flat - Lavorazione mobile**

Lavorazione per il fissaggio del sistema sul fianco del mobile

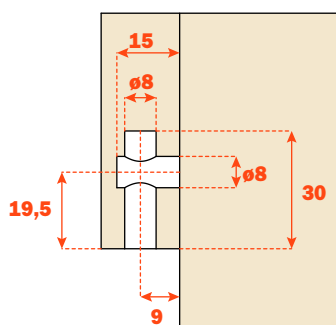
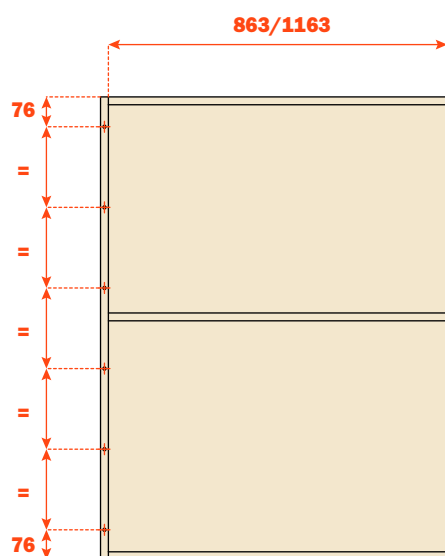
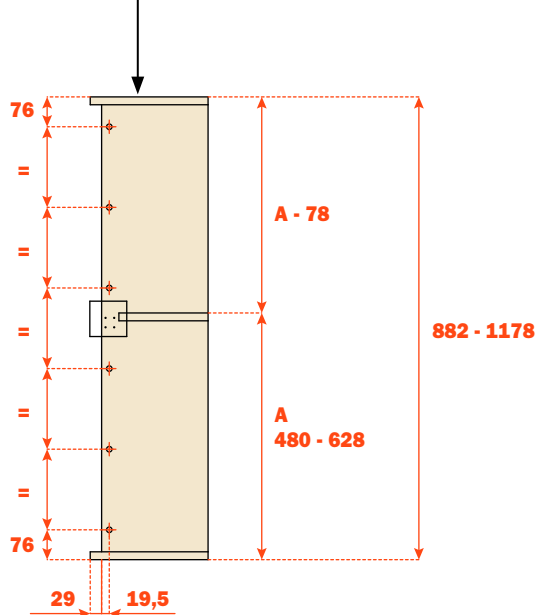
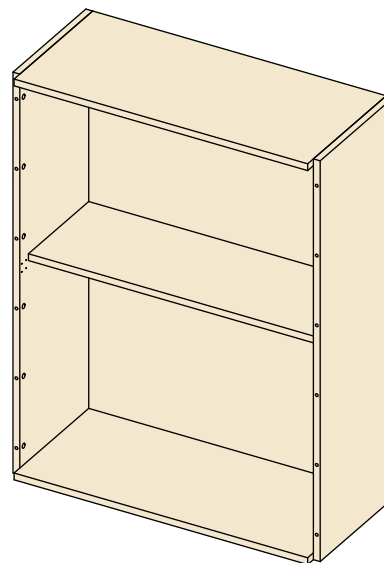
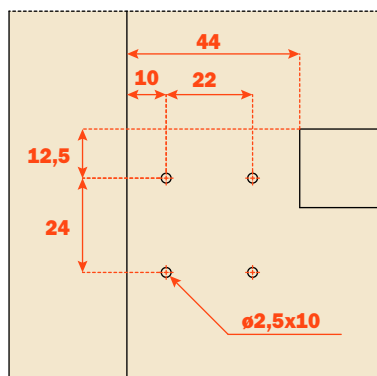

Lavorazione per il fissaggio della guida sul fianco da 18 mm

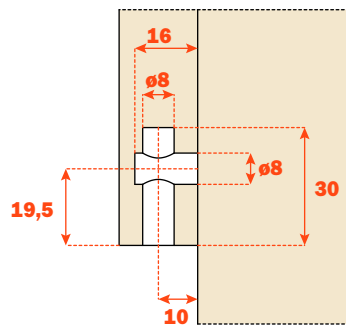

Lavorazione per il fissaggio della guida sul fianco da 19/20 mm

# Lavorazione anta

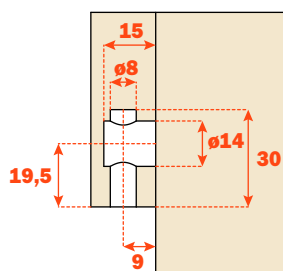
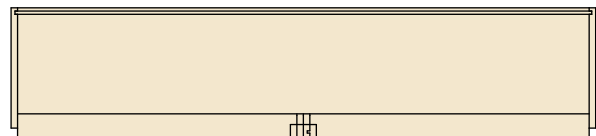
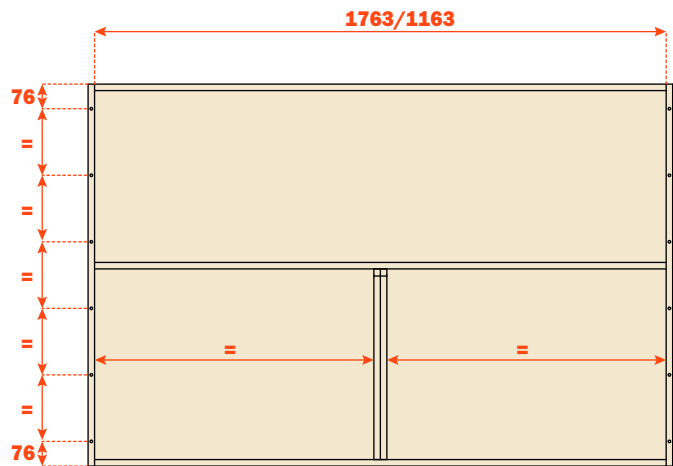
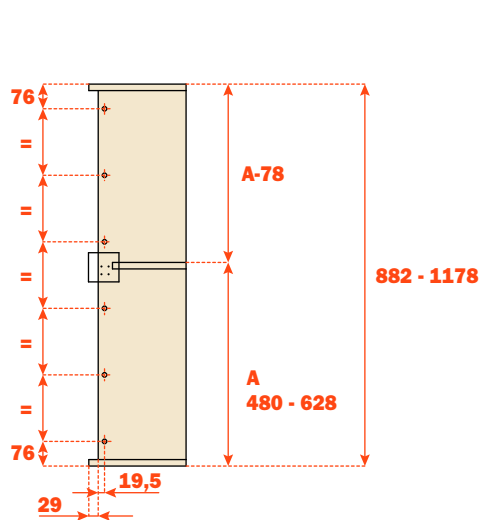
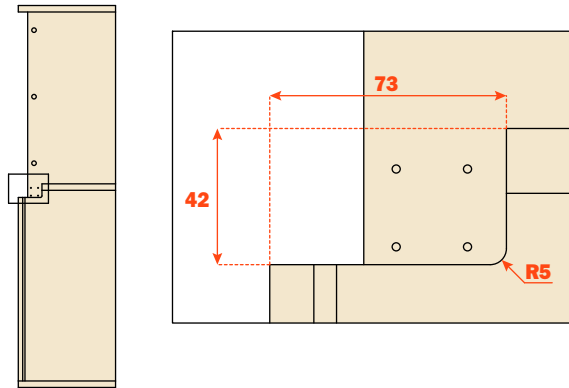
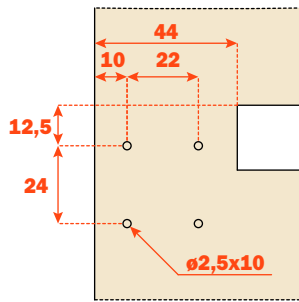

Lavorazione per il fissaggio della guida sul fianco da 18 mm

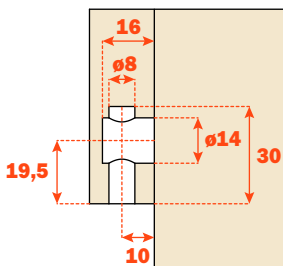

Lavorazione per il fissaggio della guida sul fianco da 19/20 mm

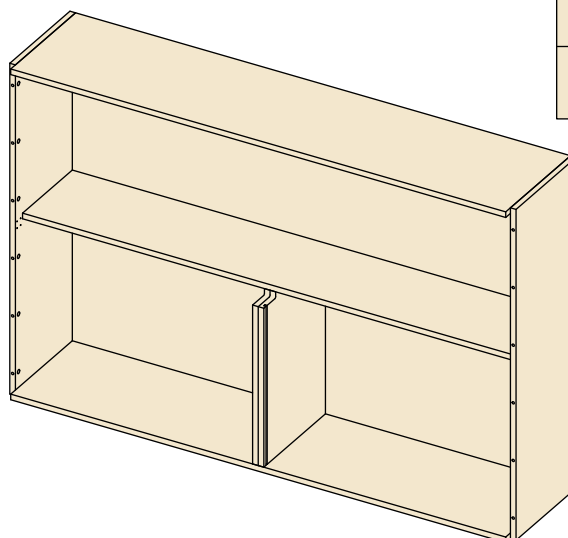
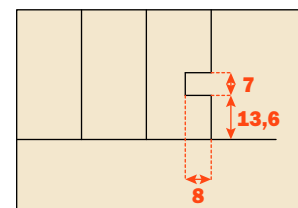

**Mover Flat - Lavorazione anta**

**Quote di foratura con fianchi da 18 mm**

**Quote di foratura con fianchi da 19/20 mm**

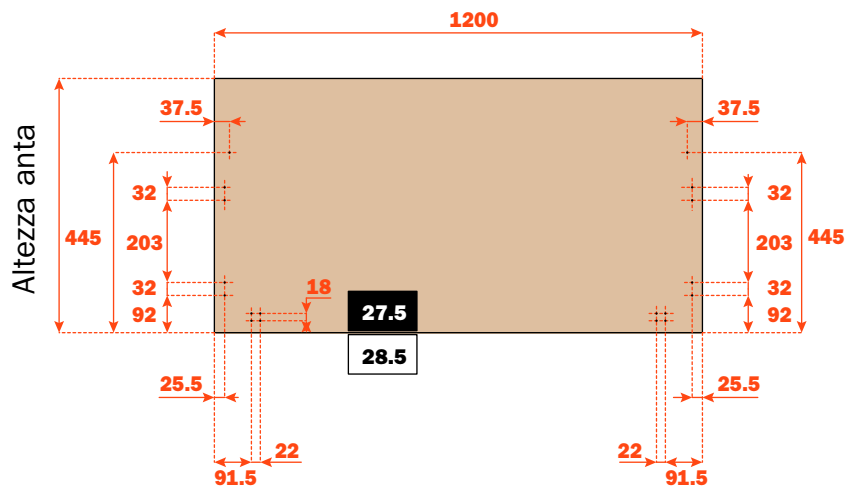
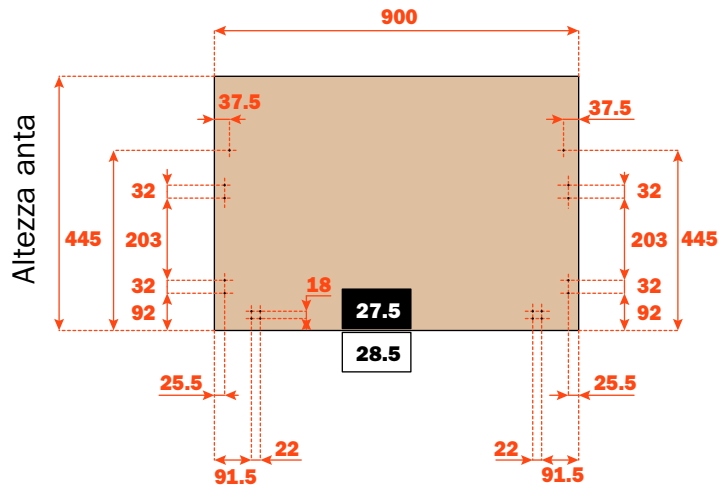

**Quote di foratura con fianchi da 18 mm**

**Quote di foratura con fianchi da 19/20 mm**

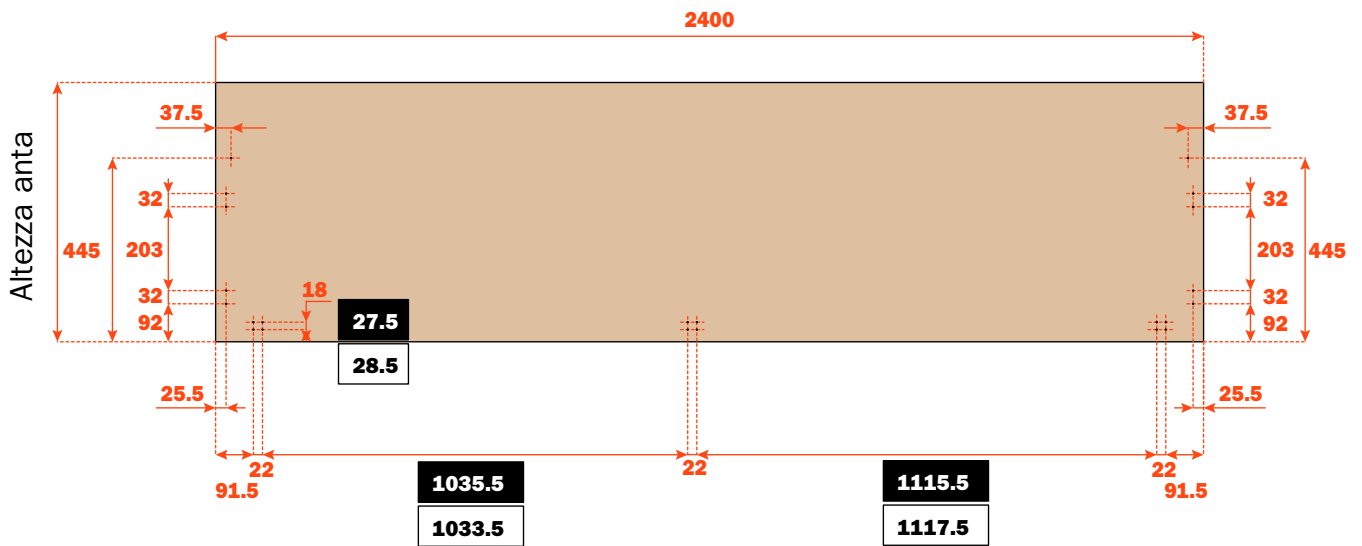
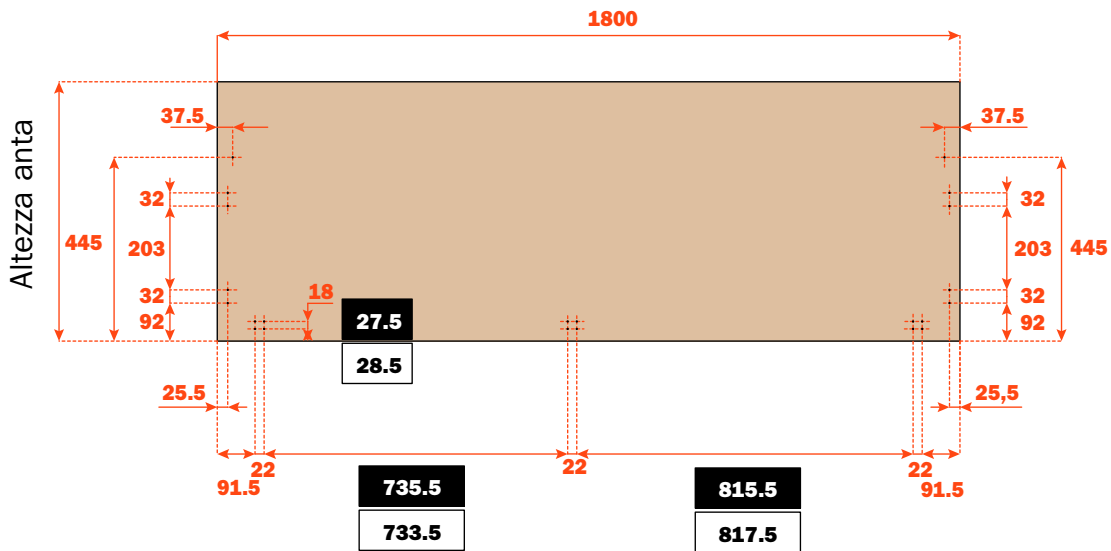

**Mover Flat - Istruzioni di montaggio**

Tagliare le guide laterali alla misura desiderata, dal lato dove il tappo di chiusura non è applicato.

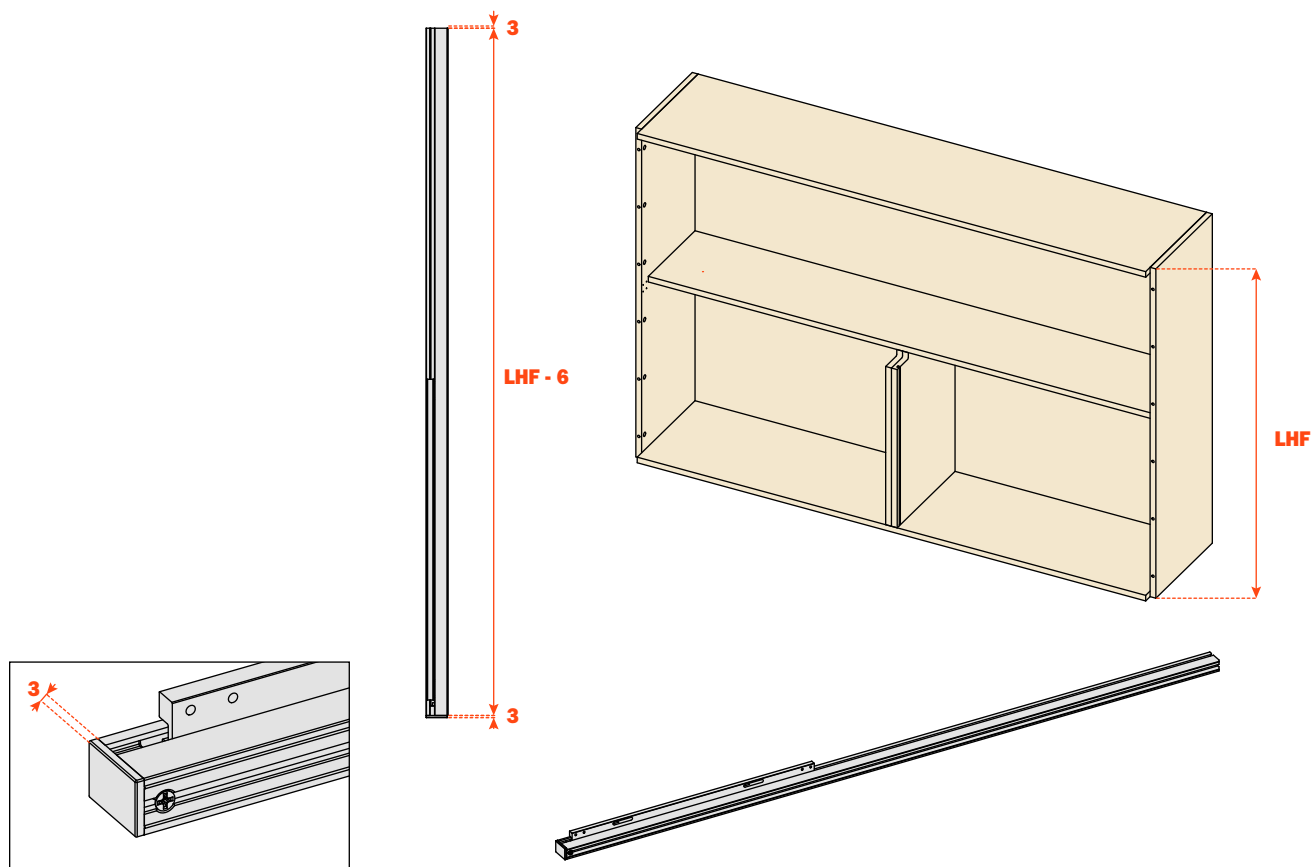

Fissare sulle spalle laterali i supporti per il profilo base e inserire gli eccentrici in dotazione nel blister della ferramenta.

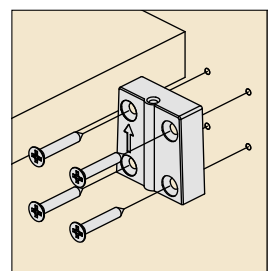
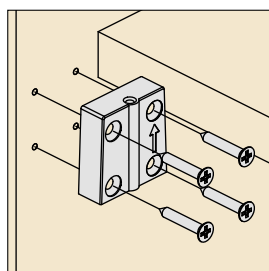
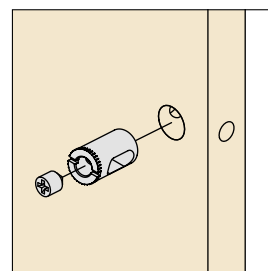
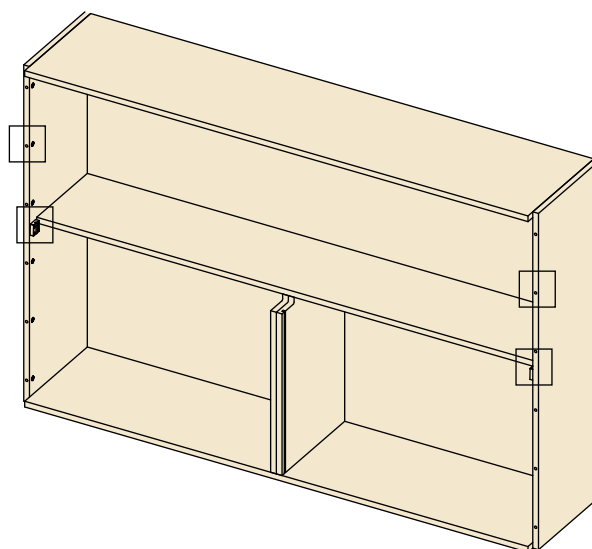
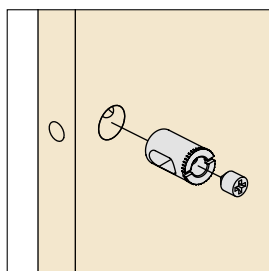

Inserire i tiranti nelle guide laterali ed applicarle alle spalle laterali attraverso gli eccentrici inseriti in precedenza.  
Applicare la guida di scorrimento alla spalla centrale nelle versioni da 1800 mm e da 2400 mm.

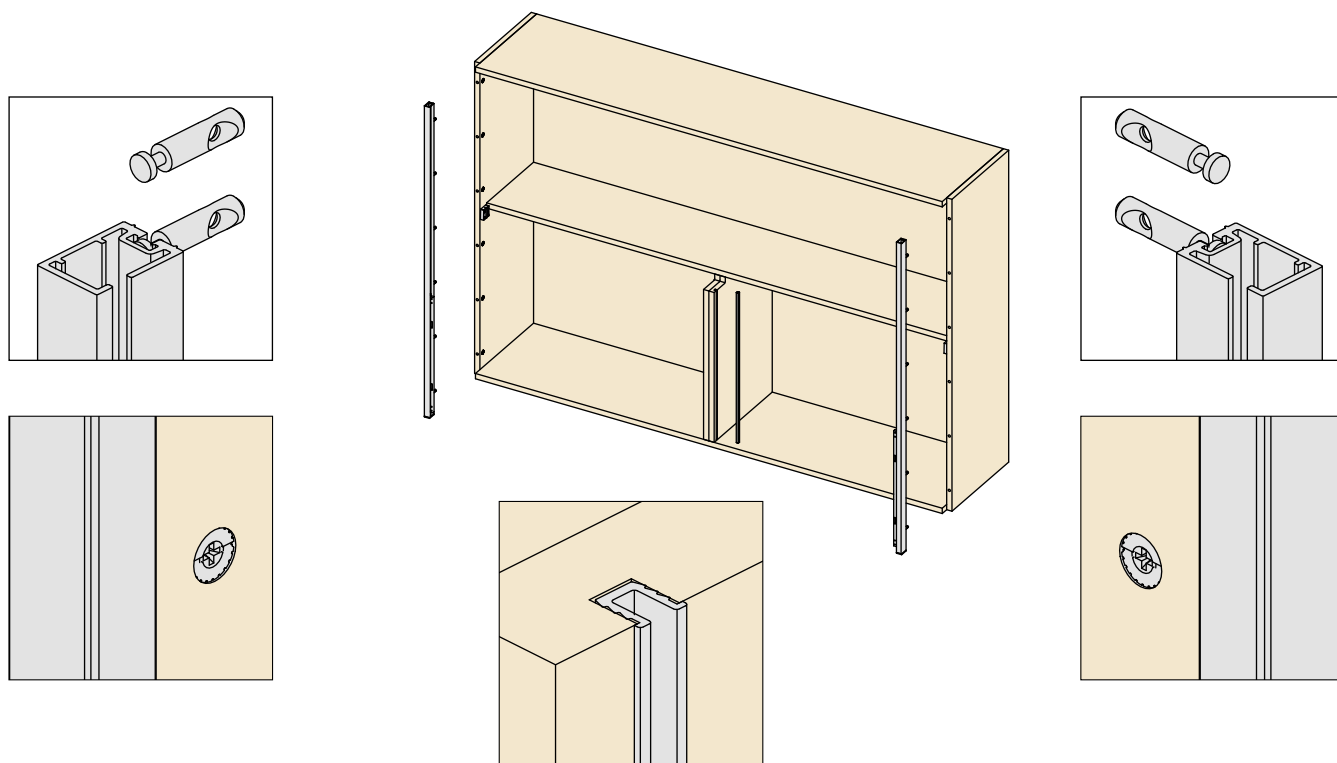

Inserire il profilo base sui supporti laterali già applicati alle spalle e fissarlo ad essi con le viti in dotazione.

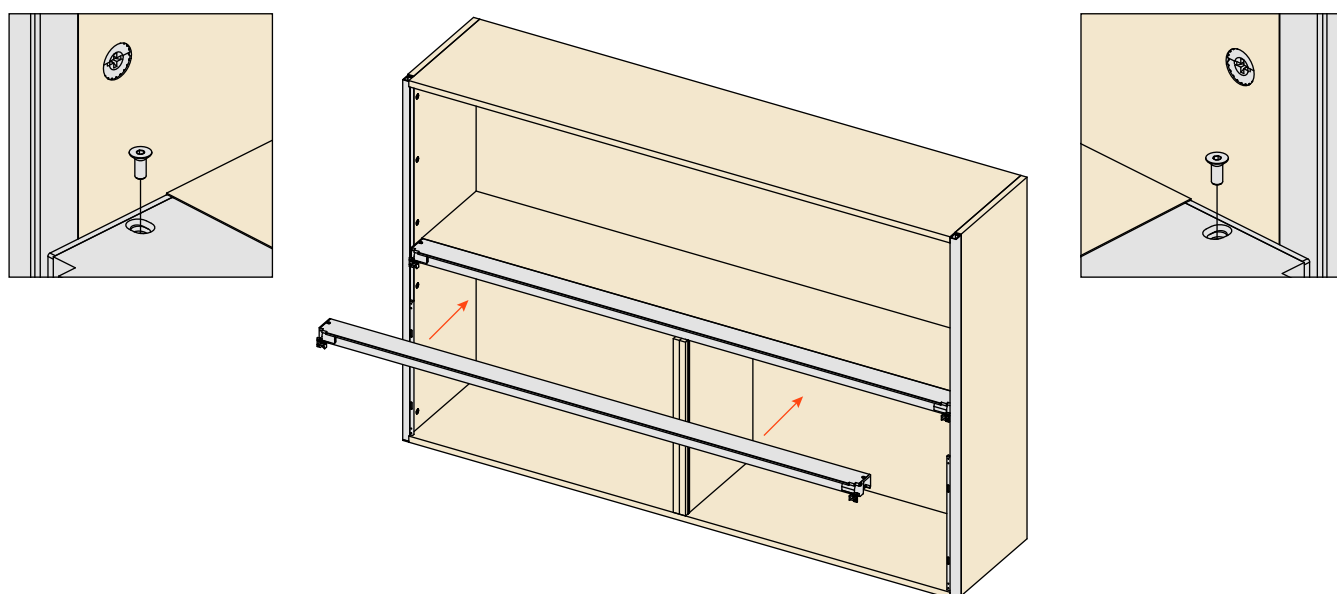



## Mover Flat - Istruzioni di montaggio

Fissare sulle guide di scorrimento le staffe con le viti in dotazione.

Fissare nella parte superiore delle guide di scorrimento l'elemento di fissaggio ante con le viti in dotazione.

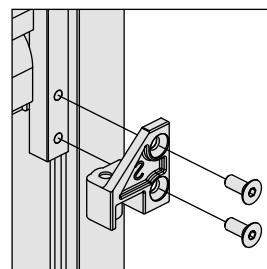
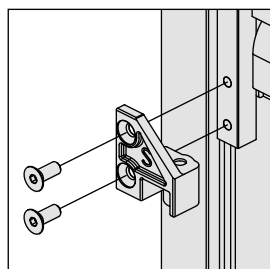
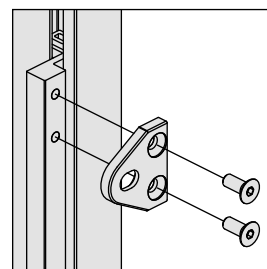
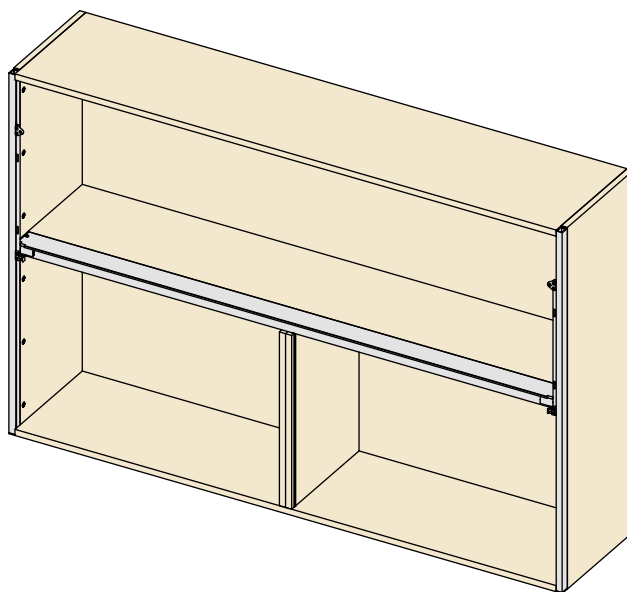
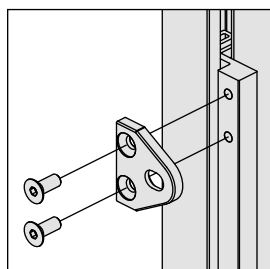

Fissare i 4 ganci sul lato interno dell'anta con viti autofilettanti per legno.  
 Applicare l'anta alle guide di scorrimento agganciando i 4 ganci alle asole ricavate sulle guide di scorrimento.

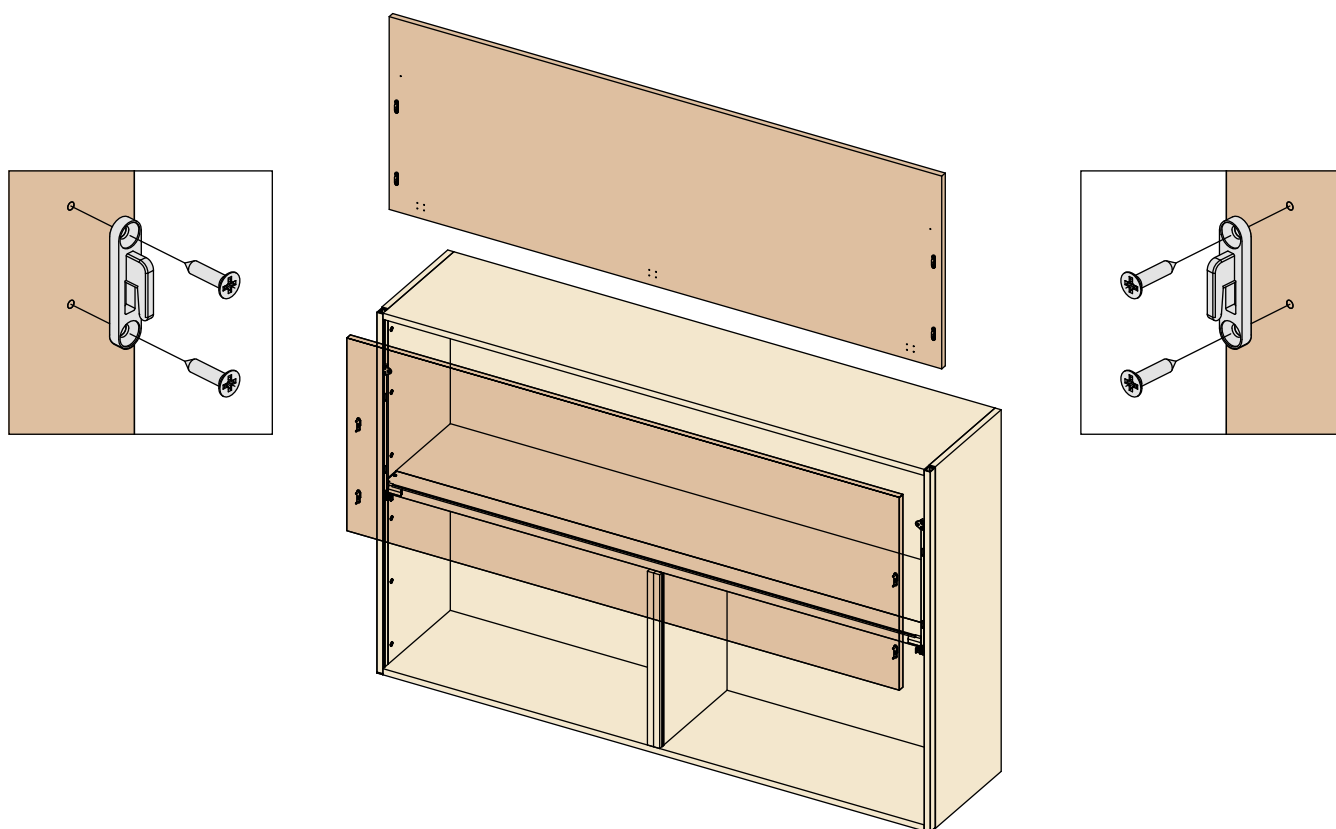

Con molta cautela far scorrere l'anta verso il basso fino a consentire il bloccaggio definitivo dell'anta all'elemento di fissaggio con le viti in dotazione.

Fissare gli elementi laterali con paracolpi sull'anta, nei fori predisposti, con viti autofilettanti legno di adeguata lunghezza. Nelle versioni da 1800 mm e 2400 mm, fissare l'elemento centrale, privo di paracolpi, avendo cura di posizionarlo con il cursore nella guida centrale.

In questo modo le ante di maggior lunghezza manterranno un migliore allineamento.

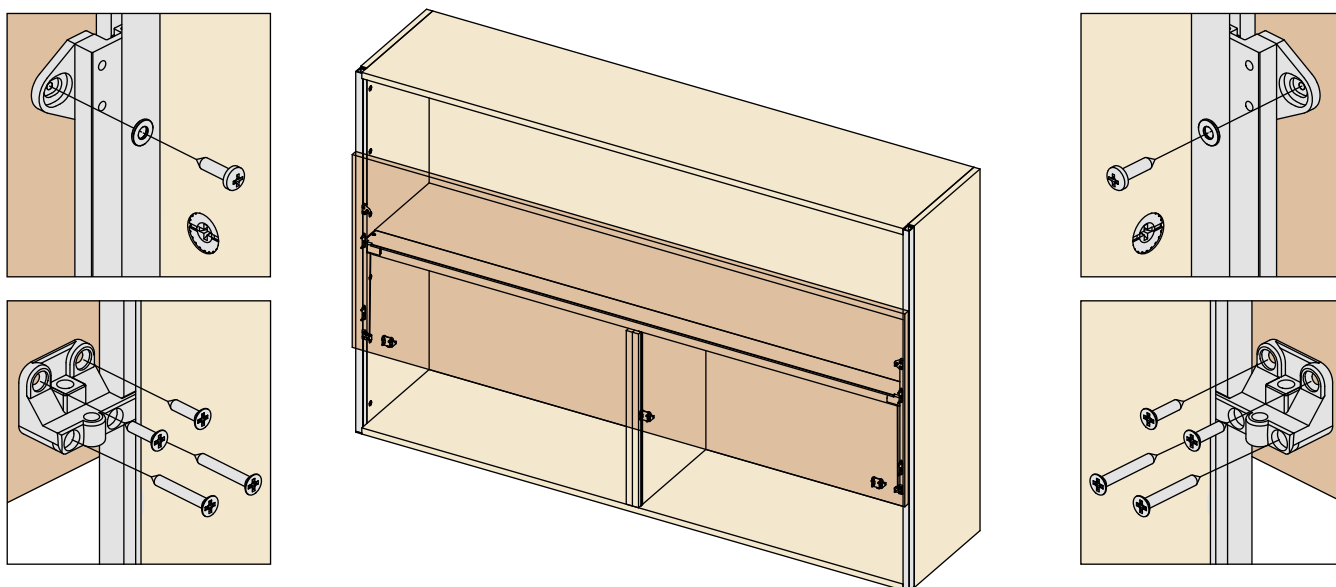

## Mover Flat - Istruzioni di montaggio

Inserire nella parte superiore delle guide laterali, i tappi di chiusura.

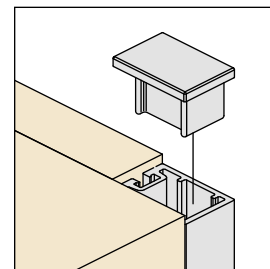
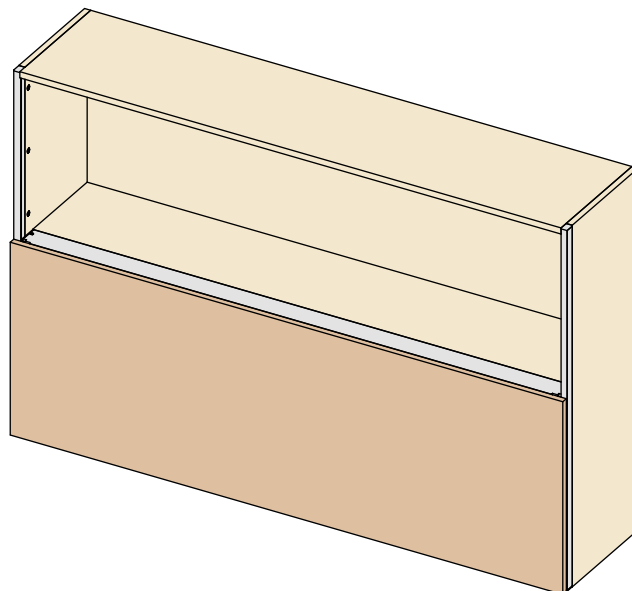
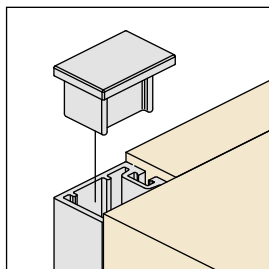

Messa in bolla del mobile.

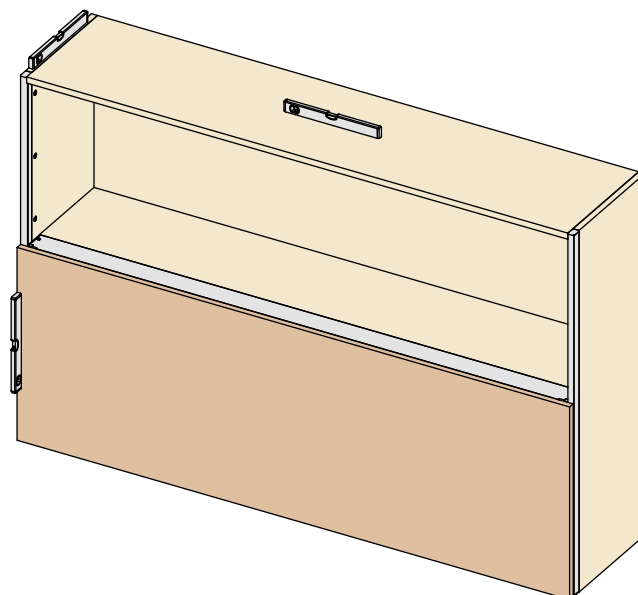

## Regolazioni

### Regolazione dell'anta.

L'anta in posizione di apertura tende a scendere.

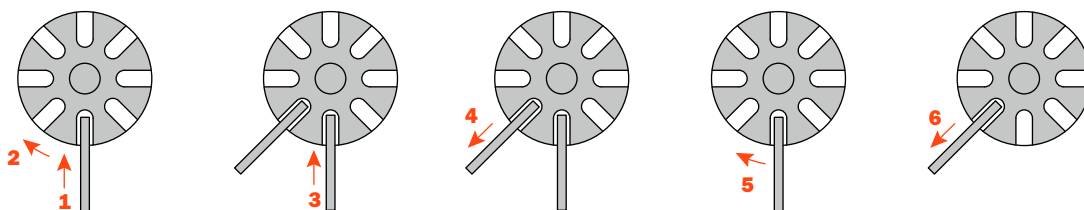
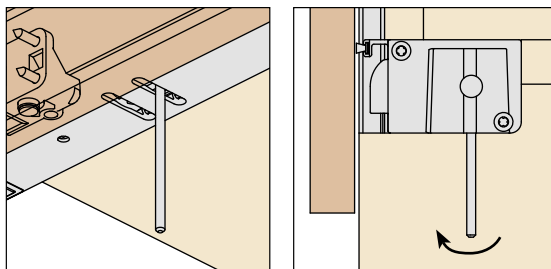
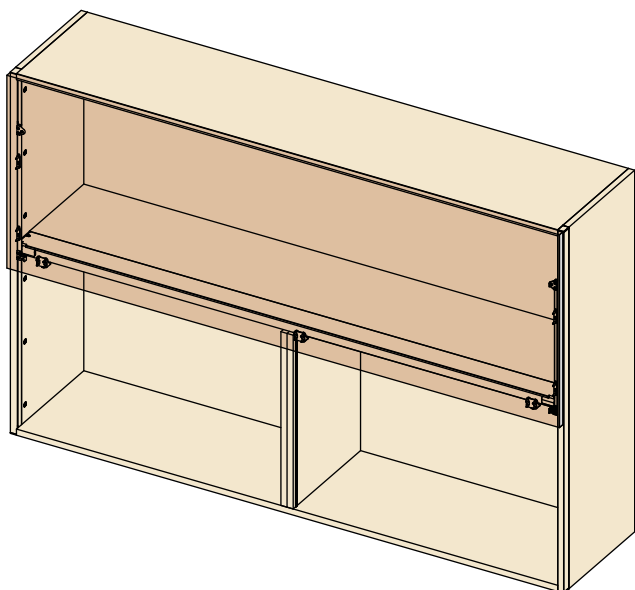

### Regolazione dell'anta.

L'anta in posizione di chiusura tende a salire.

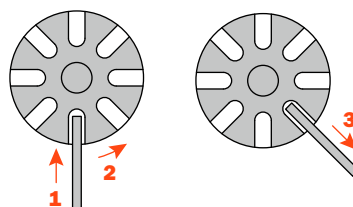
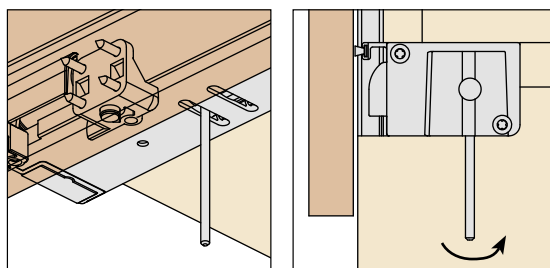
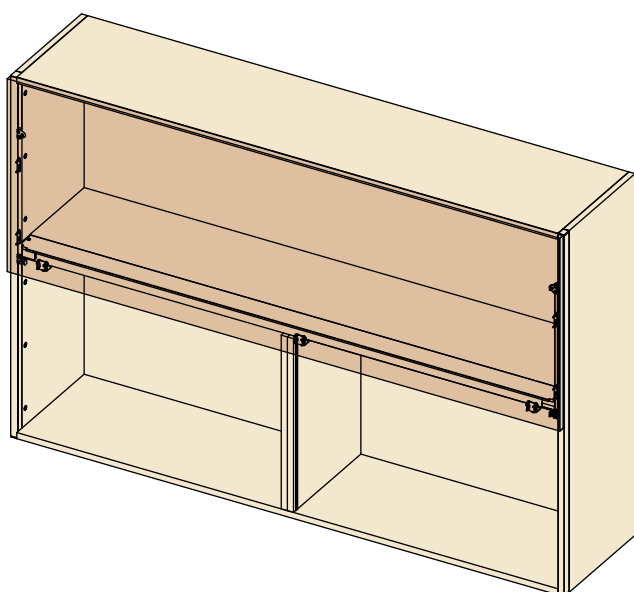

## Mover Flat - Regolazioni

### Parallelismo tra anta e struttura.

La presenza di questo inconveniente sta ad indicare una diversa lunghezza tra il cavo di destra e di sinistra. Regolare quindi con un cacciavite a taglio (max 6 mm) il grano inserito all'interno delle staffette di fissaggio fino ad ottenere un ottimale allineamento tra anta e struttura. La regolazione massima è di  $\pm 2$  mm per non far uscire il grano dalla staffa.

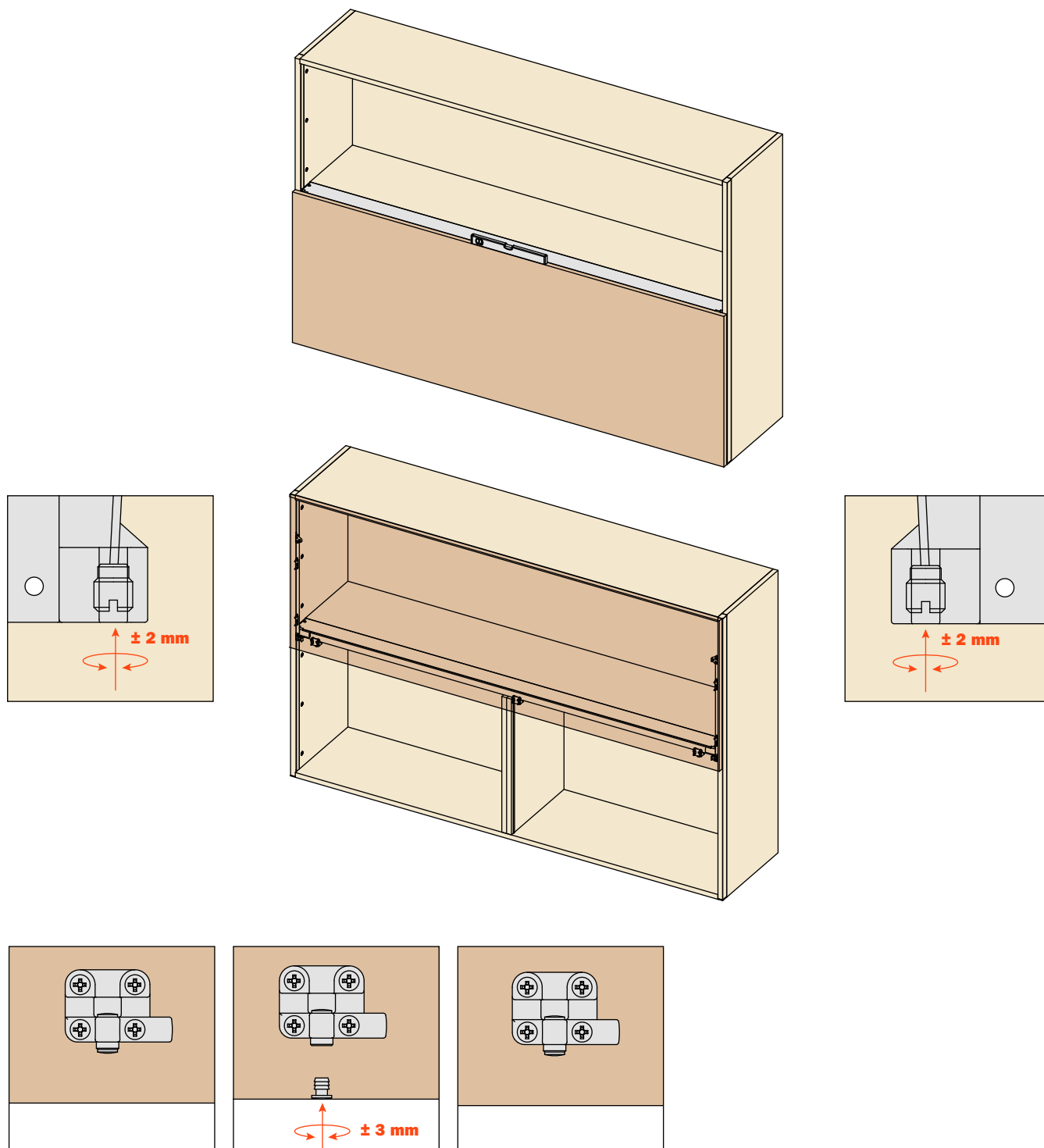

### Regolazione dell'anta in altezza.

Togliere i paracolpi in gomma dagli arresti laterali ed agire sui grani posti all'interno con la chiave esagonale da 4 mm fino ad avvenuta regolazione. Infine riposizionare i paracolpi.

## Composizione codice

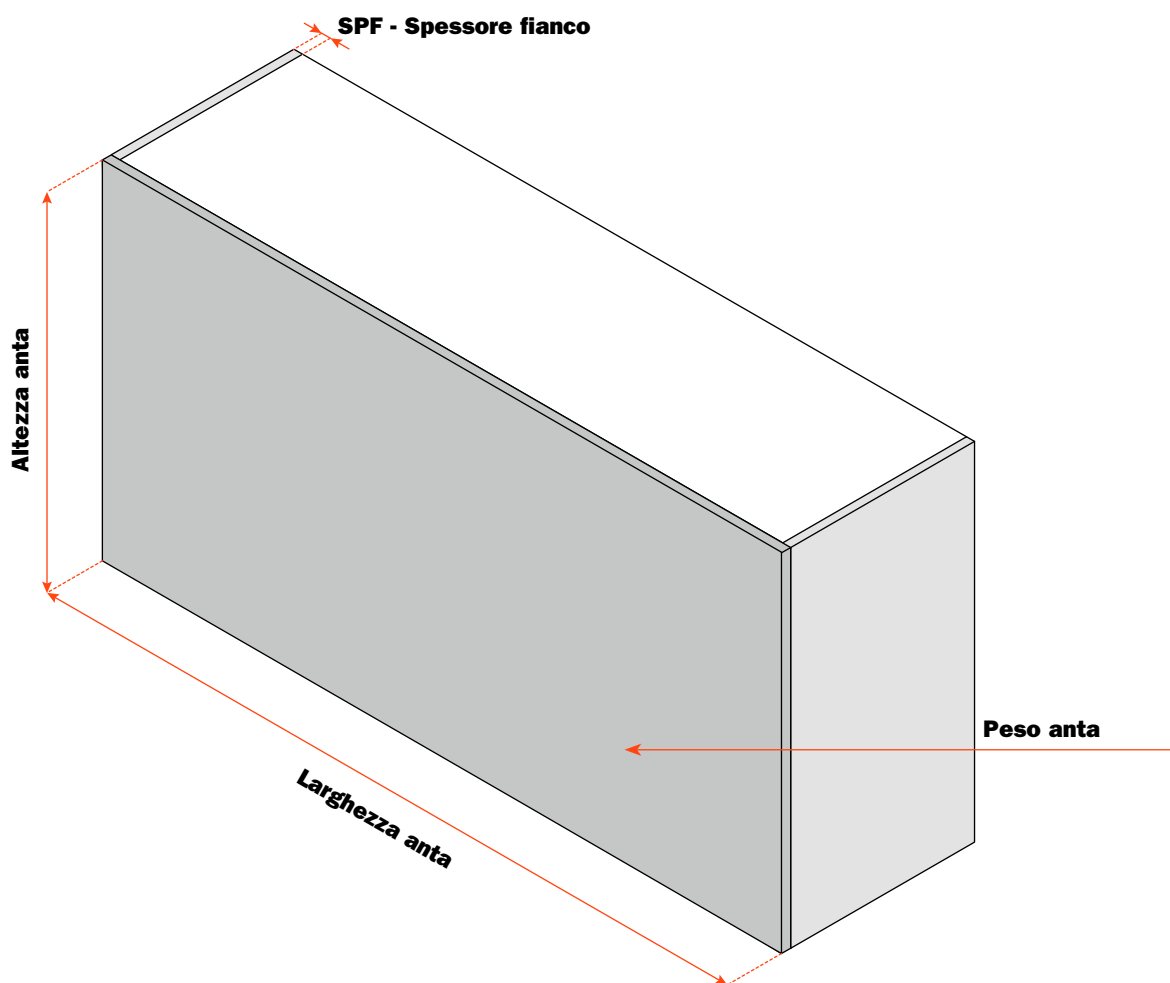

Articolo	Spessore fianco (mm)	Larghezza anta (mm)	Peso anta (kg)
VE28MFL090018A1	18	900	6 - 8
VE28MFL120018A1	18	1200	10 - 12
VE28MFL180018A1	18	1800	15 - 17
VE28MFL240018A1	18	2400	21 - 23

Articolo	Spessore fianco (mm)	Larghezza anta (mm)	Peso anta (kg)
VE28MFL090020A1	19/20	900	6 - 8
VE28MFL120020A1	19/20	1200	10 - 12
VE28MFL180020A1	19/20	1800	15 - 17
VE28MFL240020A1	19/20	2400	21 - 23







## SEDI E UNITA' PRODUTTIVE

### ARTURO SALICE S.p.A.

#### SEDE PRINCIPALE

VIA PROVINCIALE NOVEDRATESE, 10  
22060 NOVEDRATE (COMO) ITALIA  
TEL. 031 790424 - FAX 031 791508  
info.salice@salice.com  
www.salice.com

### ARTURO SALICE S.p.A.

VIA ARISTIDE MERLONI, 11  
61036 COLLI AL METAURO (PU) ITALIA  
TEL. 0721 899800  
FAX 0721 897980  
info.salice@salice.com  
www.salice.com

### BORTOLUZZI SISTEMI S.p.A.

VIA CADUTI 14 SETTEMBRE 1944, 45  
32100 BELLUNO (BL) ITALIA  
TEL. 0437 930866  
FAX 0437 931442  
info@bortoluzzi.com  
www.salice.com

### NUOVA ATIM S.r.l.

VIA IV NOVEMBRE, 52  
20019 SETTIMO MILANESE (MI) ITALIA  
TEL. 02 33503203  
FAX 02 33516514  
info@atimspa.com  
www.atimspa.com

## FILIALI

### DEUTSCHE SALICE GMBH

RUDOLF DIESEL STR. 10  
74382 NECKARWESTHEIM  
TEL. 07133 9807-0  
FAX. 07133 9807-16  
info.salice@deutschesalice.de  
www.salice.com

### DEUTSCHE SALICE GMBH

VERKAUFSBÜRO NORD  
RINGSTRASSE 36/A30 CENTER  
32584 LÖHNE  
TEL. 05731 15608-0  
FAX. 05731 15608-10  
vknord@deutschesalice.de  
www.salice.com

### SALICE UK LTD.

KINGFISHER WAY  
HINCHINGBROOKE BUSINESS PARK  
HUNTINGDON CAMBS PE 29 6FN  
TEL. 01480 413831  
FAX. 01480 451489  
info.salice@saliceuk.co.uk  
www.salice.com

### SALICE FRANCE S.A.R.L.

285 RUE DE GOA ZAC LES 3 MOULINS  
06600 ANTIBES  
TEL. 0493 330069  
FAX. 0493 330141  
info.salice@salicefrance.com  
www.salice.com

### SALICE ESPAÑA, S.L.U.

C/ AIGUAFREDA 4, P.I. AMETLLA PARK  
08480 L'AMETLLA DEL VALLÈS (BARCELONA)  
TEL. 0034 938 46 88 61  
info.salice@saliceespana.es  
www.salice.com

### SALICE PORTUGAL UNIP. LDA

**SHOWROOM:**  
TV SÁ E MELO 161 FA  
4470-116 MAIA - PORTO  
TEL: 00351 224 154 221  
Info@saliceportugal.pt  
www.salice.com

**ARMAZÉM:**  
VIA ROTA DOS MÓVEIS I 399  
4585-325 GANDRA

### SALICE CHINA (SHANGHAI) CO. LTD.

RM 602, 6/F, TOWER 1,  
3688 YINGGANG DONG ROAD  
QINGPU DISTRICT  
201703 SHANGHAI, CHINA  
TEL. 021 3988-9880  
info.salice@salicechina.com  
www.salicechina.com

### SALICE INDIA PVT. LTD.

1001 & 1002, 10TH FLOOR,  
CENTRUM, PLOT NO. C-3,  
OPP. WAGLE PRABHAG SAMITI OFFICE,  
MIDC AREA, WAGLE INDUSTRIAL ESTATE,  
THANE - 400604, MAHARASHTRA  
TEL. 022 20812050  
info@saliceindia.com  
www.salice.com

### SALICE CANADA INC.

3500 RIDGEWAY DRIVE,  
UNIT#1  
MISSISSAUGA, ONTARIO, L5L 0B4  
TEL. 905 820 8787  
FAX. 905 820 7226  
info.salice@salicecanada.com  
www.salicecanada.com

### SALICE AMERICA INC.

2123 CROWN CENTRE DRIVE  
CHARLOTTE NC. 28227  
TEL. 704 841 7810  
FAX. 704 841 7808  
info.salice@saliceamerica.com  
www.saliceamerica.com



# **ARTURO SALICE S.p.A.**

## **SEDE PRINCIPALE**

VIA PROVINCIALE NOVEDRATESE, 10  
22060 NOVEDRATE (COMO) ITALIA  
TEL. 031 790424 - FAX 031 791508

info.salice@salice.com  
www.salice.com



**Contenuti digitali**

DOCASS007ITA Ed. 07 - 05/2025

