

## Informações técnicas

### COMPOSIÇÃO DO MECANISMO

- Perfis em alumínio: liga 6060T5, anodizados fosco.
- Rodízios de deslizamento: rolamentos para alta velocidade.
- Carrinhos superiores e inferiores em chapa pintada.
- Componentes internos: plástico e zamak.

### CARACTERÍSTICAS DAS PORTAS

- Peso máximo por porta 70 kg.  
Com kit de potencialização 100 kg (uniformemente distribuído).
- Espessura subdividida em 6 categorias:
  - 1: até 23 mm;
  - 2: até 26 mm;
  - 3: até 30 mm;
  - 4: até 35 mm;
  - 5: até 40 mm;
  - 6: até 50 mm.
- Altura do piso: 17 mm ou 33 mm.
- Material:
  - a) madeira ou derivados;
  - b) quadro em metal e vidro.

### Largura mínima da porta individual Glow Easy:

- 2 portas 600 mm;
- 3 portas 670 mm;
- 2 e 3 portas com kit de reforço 1000 mm.

### Largura mínima da porta individual Glow+:

- 2 portas 600 mm;
- 3 portas 830 mm;
- 2 e 3 portas com kit de reforço 1000 mm.

- Regulagem da porta: vertical +5 / -0 mm.

### TIPOLOGIA DE ABERTURA

- Disponível para uma, duas, três ou mais portas, cada uma amortizada tanto na abertura como no fechamento.



## Glow Easy

Características principais

Desaceleração das portas na abertura e no fechamento com amortecedor a óleo.

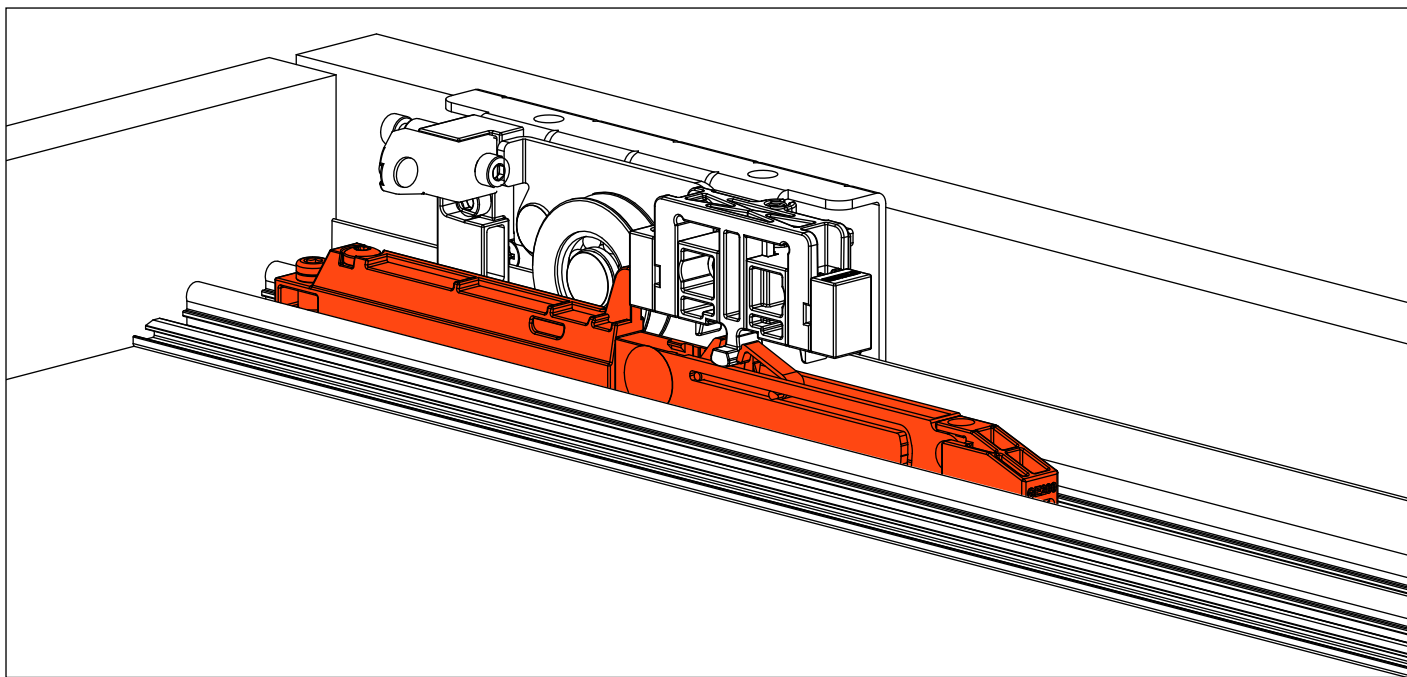

Pino ativador extremamente fácil de montar e reposicionar.

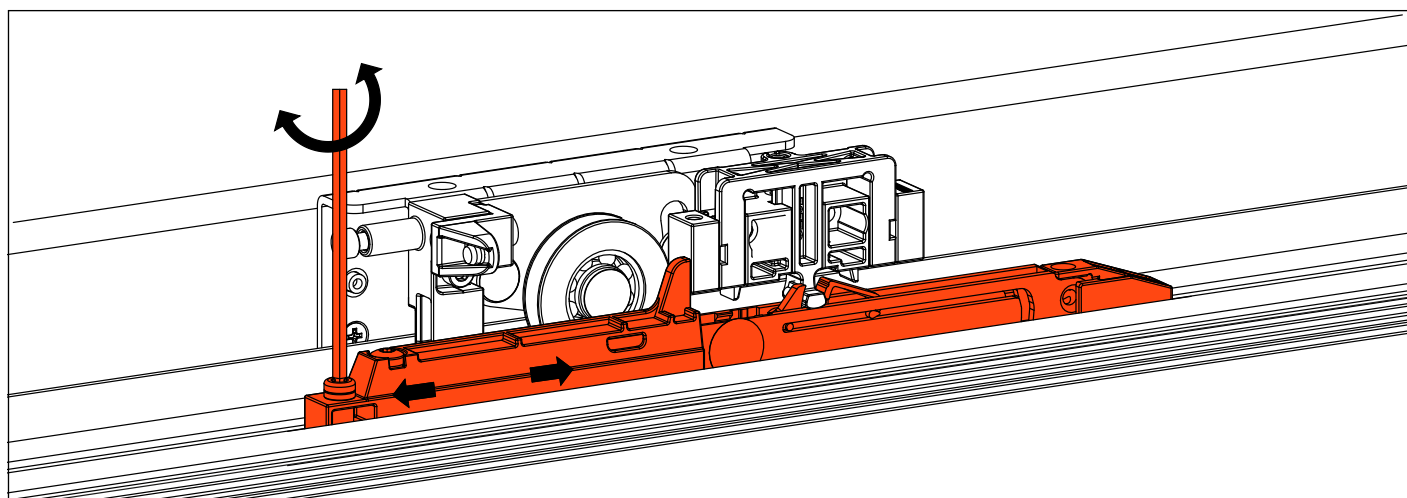

Gancho automático, com rearme, entre o carrinho e o amortecedor.

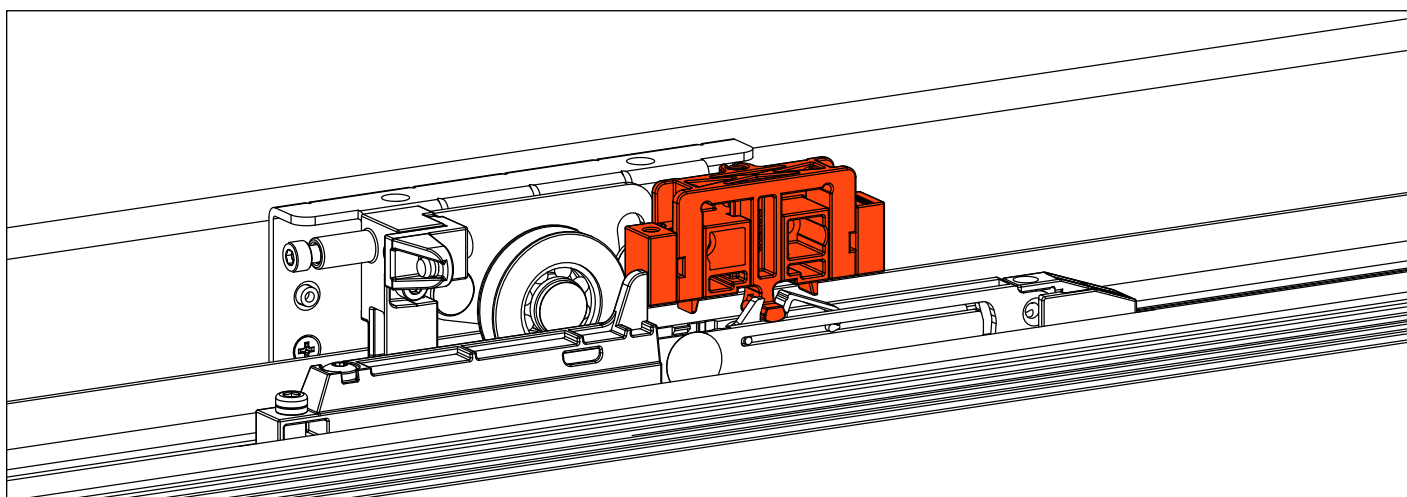

**Glow+**  
Características principais

Inovador amortecedor magnético que garante um movimento fluido e silencioso.

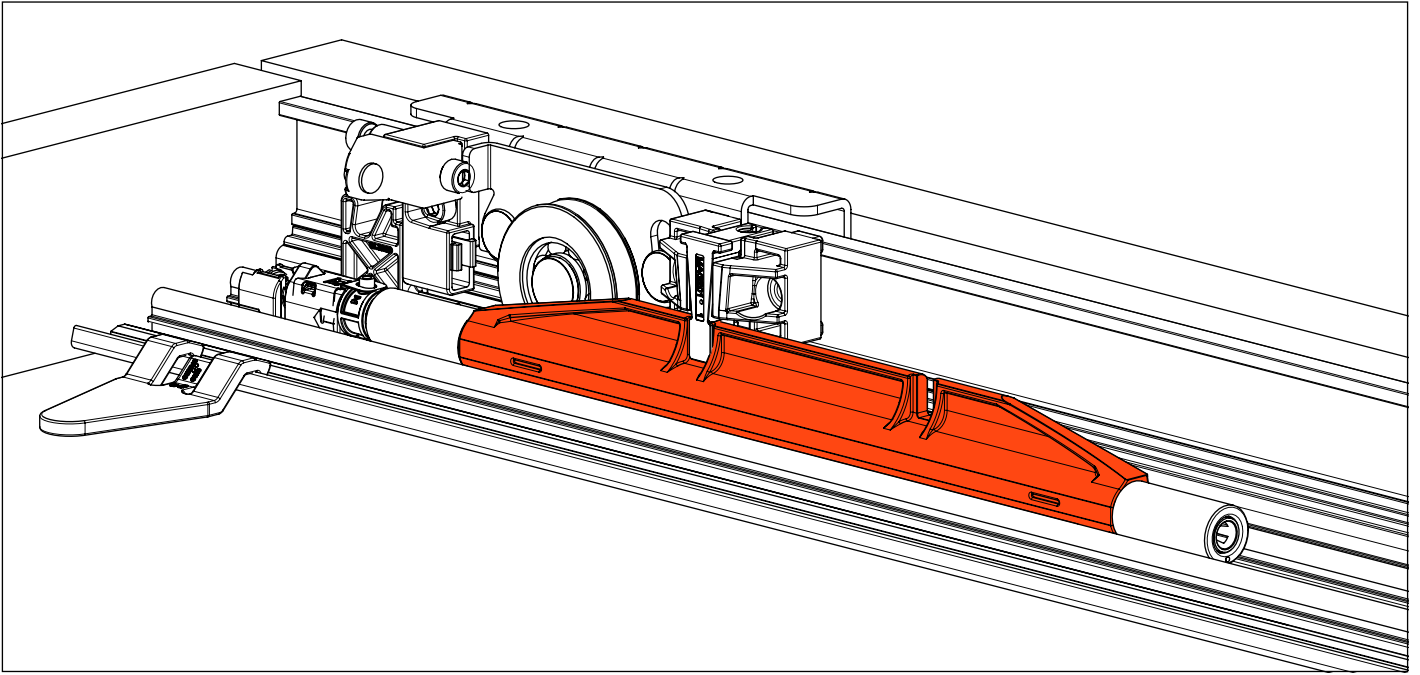

Pino ativador extremamente fácil de montar e reposicionar.

Gancho automático, com rearme, entre o carrinho e o amortecedor.

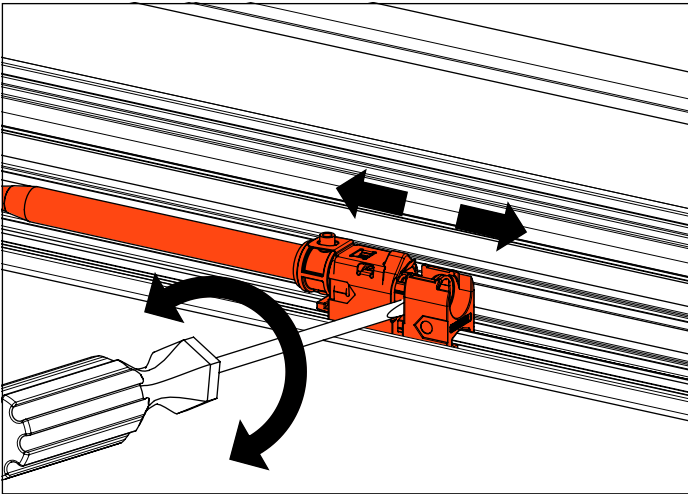

Cobertura frontal do mecanismo com gancho magnético.

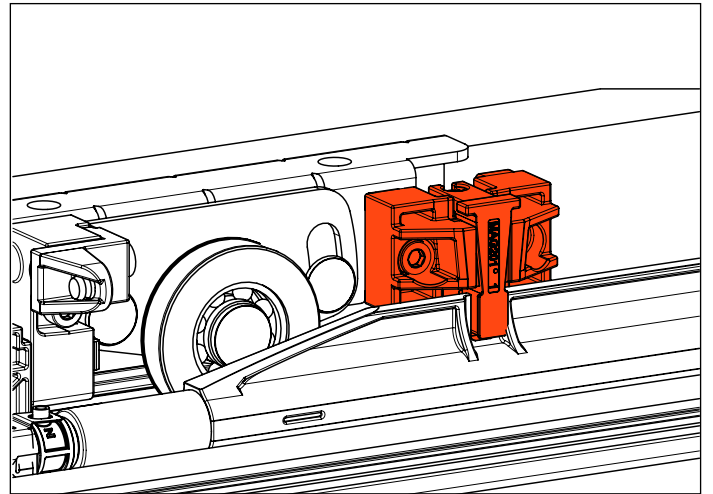

Instalação dos trilhos mediante clip com montagem a pressão.

