

## Informations techniques

### COMPOSITION DU MÉCANISME

- Profilés en aluminium : alliage 6060T5, anodisés argent.
- Galets de coulissement : roulements pour grande vitesse.
- Ferrures de coulissement : supérieurs et inférieurs : pièce en métal peinte.
- Composants internes : plastique et zamak.

### CARACTÉRISTIQUES DES PORTES

- Poids maximum par porte 70 kg.  
Avec kit de renforcement 100 kg (Réparti de manière uniforme).
- Épaisseur subdivisée en 6 catégories :
  - 1: jusqu'à 23 mm ;
  - 2: jusqu'à 26 mm ;
  - 3: jusqu'à 30 mm ;
  - 4: jusqu'à 35 mm ;
  - 5: jusqu'à 40 mm ;
  - 6: jusqu'à 50 mm.
- Hauteur du sol : 17 mm ou 33 mm.
- Matériaux :
  - a) bois ou produits dérivés ;
  - b) cadre en métal ou en verre.

### Largeur minimale d'une porte Glow Easy :

- 2 portes 600 mm ;
- 3 portes 670 mm ;
- 2 et 3 portes avec kit de renforcement 1000 mm.

### Largeur minimale d'une porte Glow+ :

- 2 portes 600 mm ;
- 3 portes 830 mm ;
- 2 et 3 portes avec kit de renforcement 1000 mm.

- Réglage de la porte : vertical +5/-0 mm.

### TYPES D'OUVERTURES

- Disponible à une, deux, trois ou plusieurs portes, chacune amortie tant en fermeture qu'en ouverture.



## Glow Easy

Caractéristiques principales

Décélération des portes à l'ouverture et à la fermeture avec amortisseur à huile.

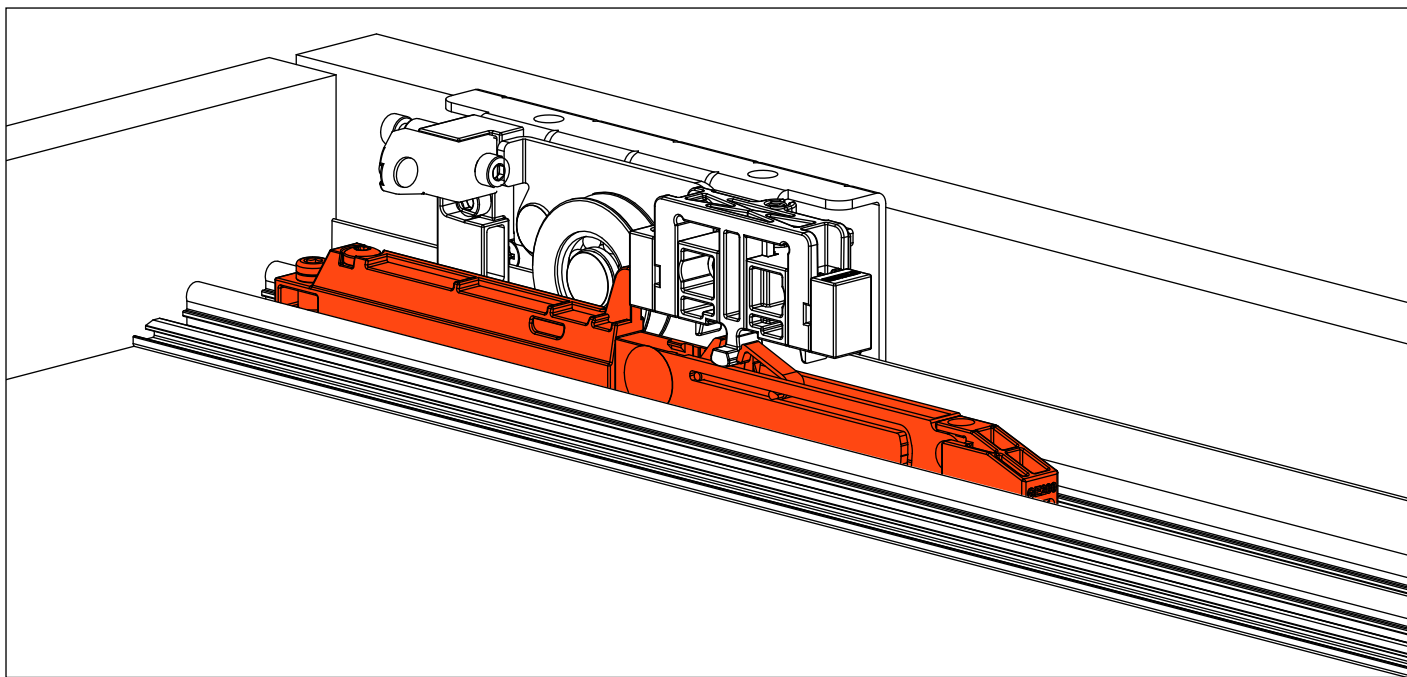

Butées extrêmement faciles à monter et à repositionner.

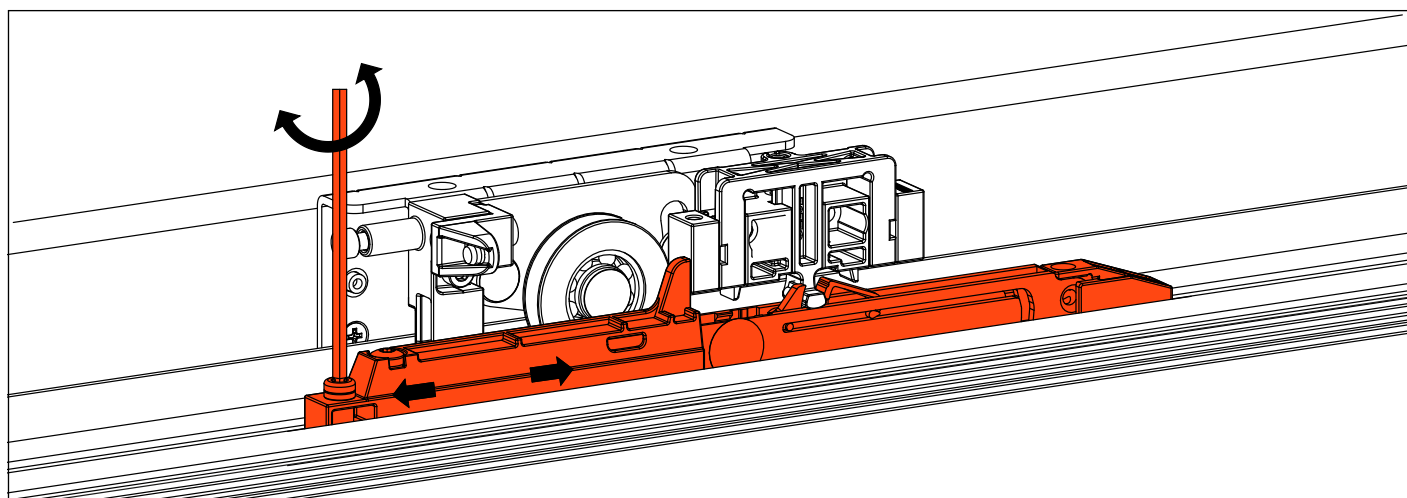

Accrochage automatique, avec réarmement, entre la ferrure de coulissement et l'amortisseur.

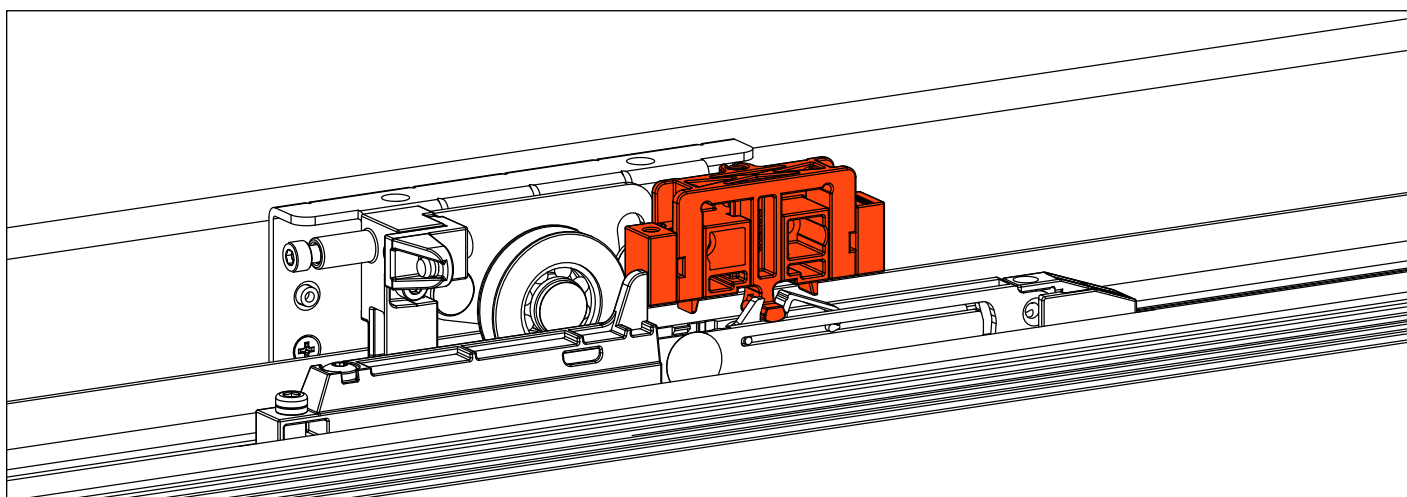

**Glow+**  
Caractéristiques principales

Amortisseur magnétique innovant garantissant un mouvement fluide et silencieux.

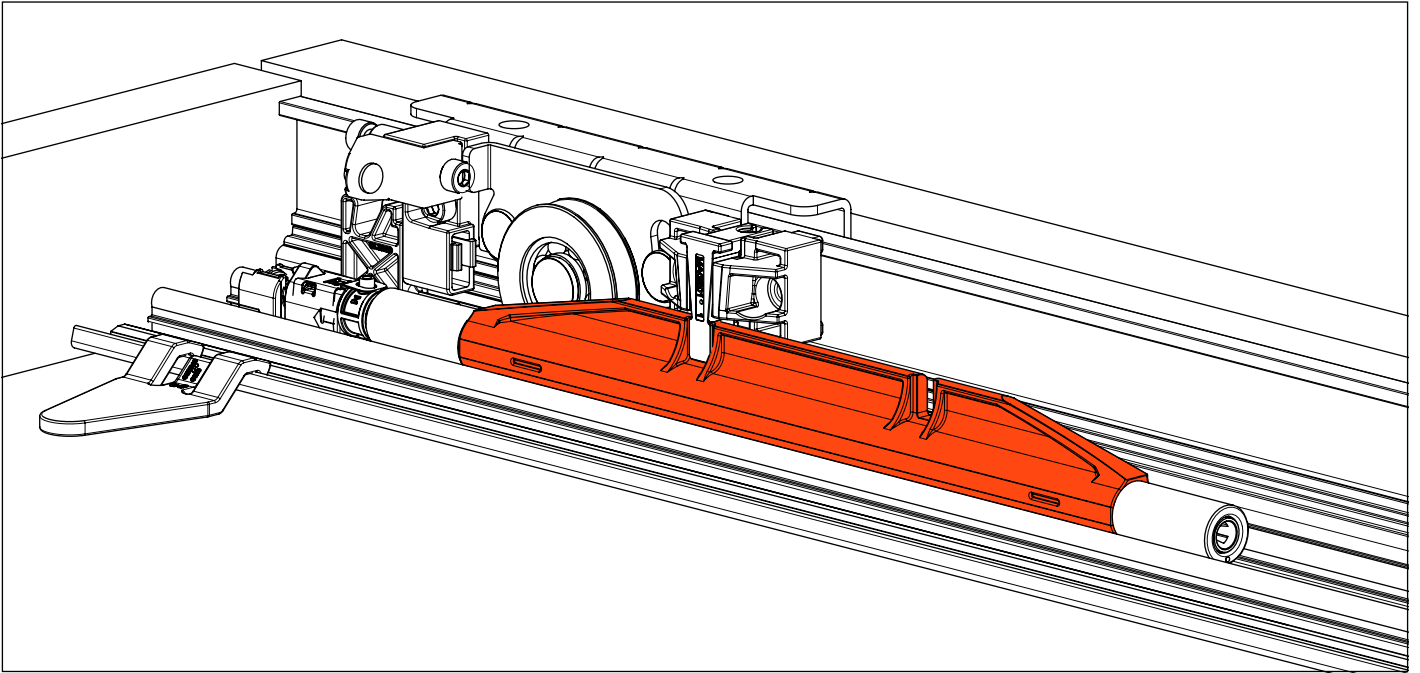

Butées extrêmement faciles à monter et à repositionner.

Accrochage automatique, avec réarmement, entre la ferrure de coulissement et l'amortisseur.

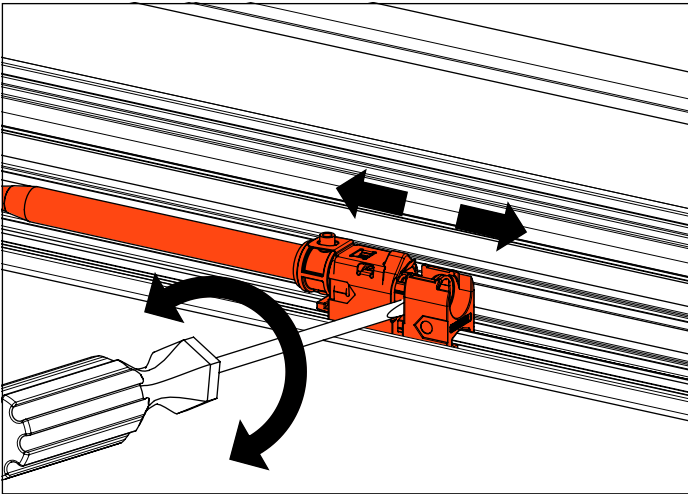

Cache frontal du mécanisme à accrochage magnétique.

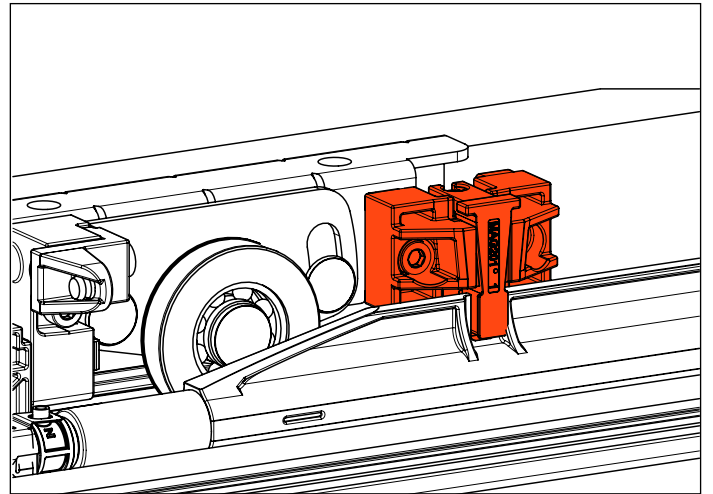

Installation des rails par simple clipsage sur clips insérés par pression.

