

Tilt Down

Sistema para portas basculantes com abertura para baixo

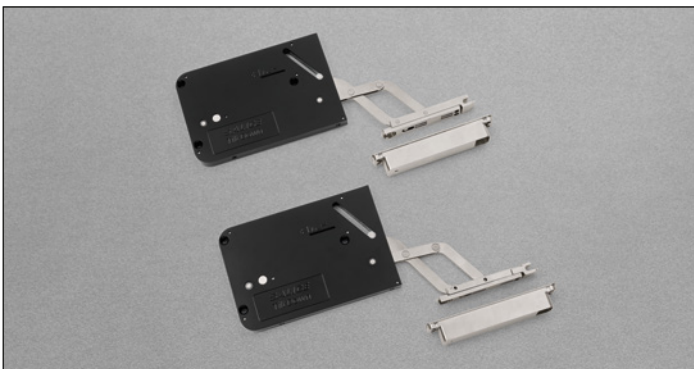

Informações técnicas

Sistema para portas basculantes com abertura para baixo, fixação na lateral do móvel, com montagem externa, embutida ou faceada.

Fechamento e abertura amortecidos.

Versão para portas com espessura de 18 a 22 mm:
profundidade da usinagem na porta 15 mm.

Versão para portas de grande espessura de 22 a 30 mm:
profundidade da usinagem na porta 20 mm.

Abertura de 90°.

Furação "K" na porta 11 mm.

Montagem externa com capa de cobertura

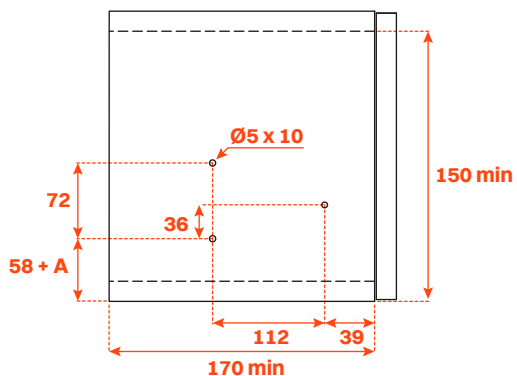

Montagem embutida na lateral sobreposta



Usinagem da lateral sobreposta

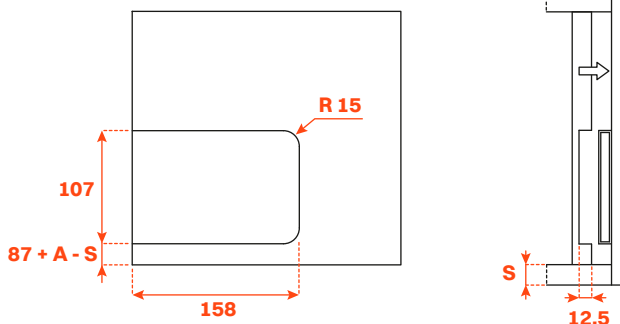

Espaço necessário para a abertura da porta

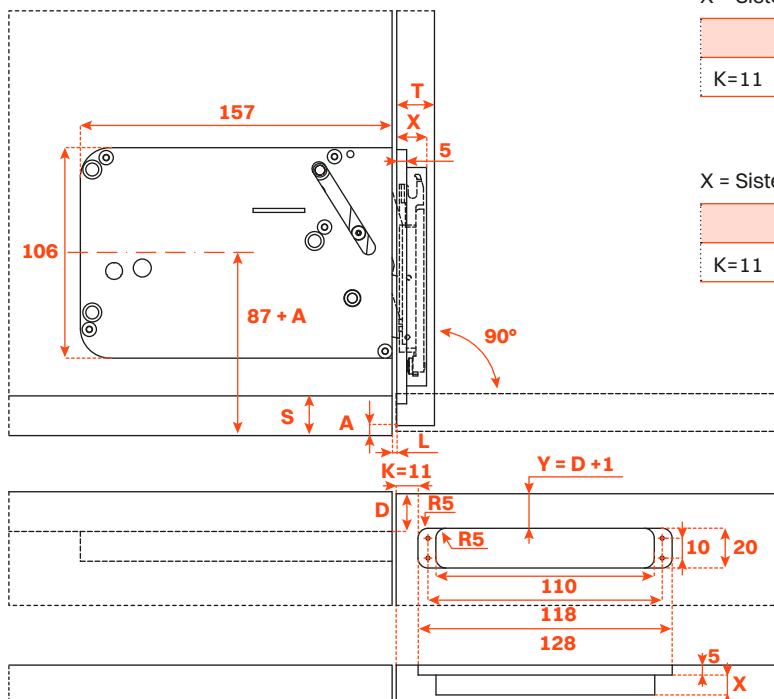

X = Sistema para portas de 18 mm a 22 mm (X = 10 mm)

T=	18	19	20	21	22
K=11 A=	0.0	0.0	0.0	1.0	2.0

X = Sistema para portas de 22 mm a 30 mm (X = 15 mm)

T=	22	23	24	26	28	30
K=11 A=	0.0	0.0	0.0	0.0	2	4

Montagem embutida faceada com capa de cobertura

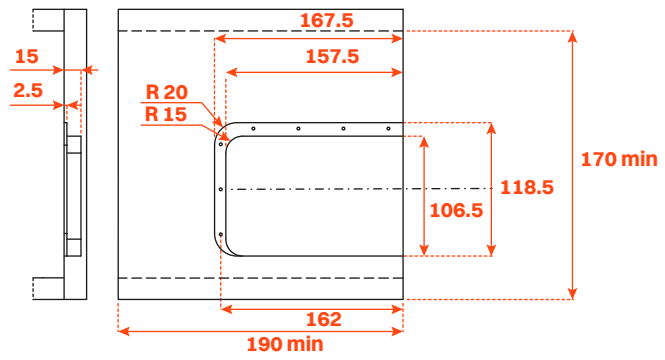
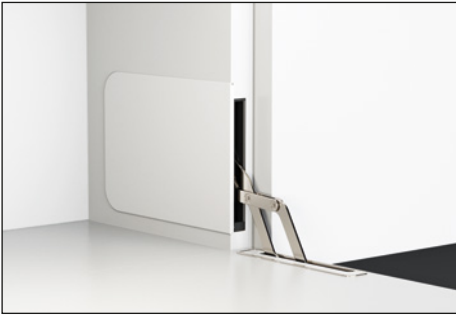

Espaço necessário para a abertura da porta

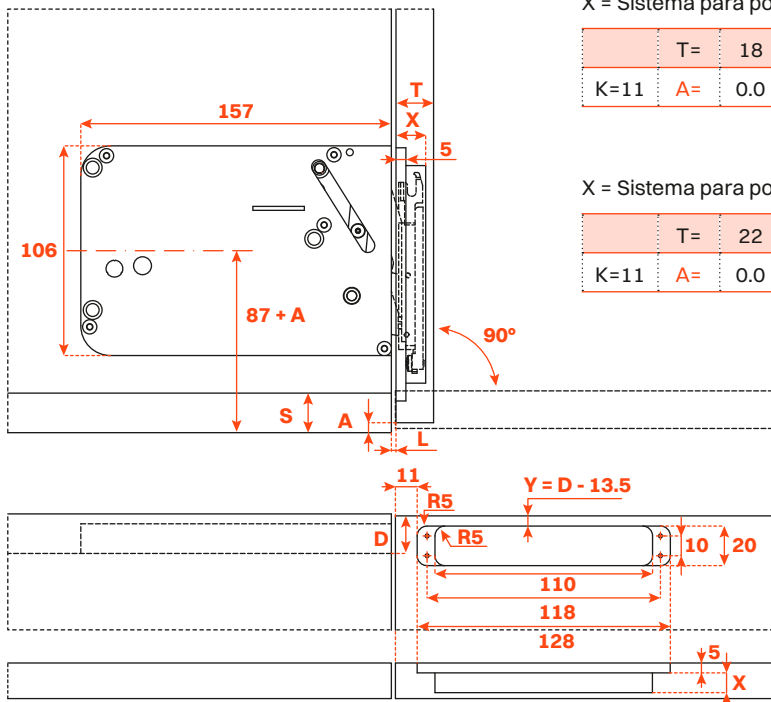

X = Sistema para portas de 18 mm a 22 mm (X = 10 mm)

T=	18	19	20	21	22	
K=11	A=	0.0	0.0	0.0	1.0	2.0

X = Sistema para portas de 22 mm a 30 mm (X = 15 mm)

T=	22	23	24	26	28	30	
K=11	A=	0.0	0.0	0.0	0.0	2	4