

Tilt Down

Système pour porte abattante



Informations techniques

Système pour porte abattante, fixation sur le côté du meuble, avec montage en applique, encastré ou affleurant.

Fermeture et ouverture amortie.

Version pour portes d'une épaisseur de 18 à 22 mm :
profondeur d'usinage sur la porte de 15 mm.

Version pour portes de forte épaisseur de 22 à 30 mm :
profondeur d'usinage sur la porte de 20 mm.

Ouverture à 90°.

Perçage "K" sur la porte de 11 mm.

Montage en applique avec cache

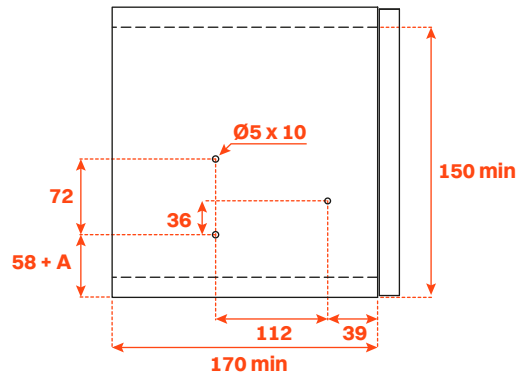

Montage encastré dans le panneau latéral du meuble



Usinage du panneau latéral du meuble

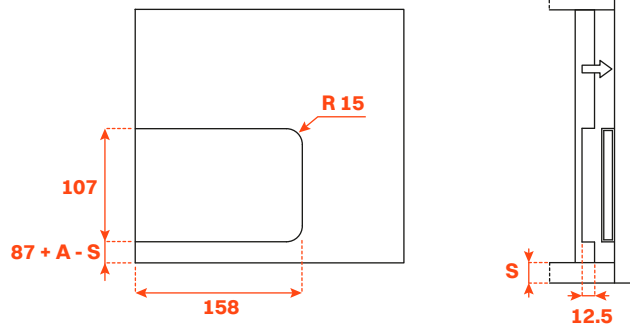

Espace nécessaire pour l'ouverture de la porte

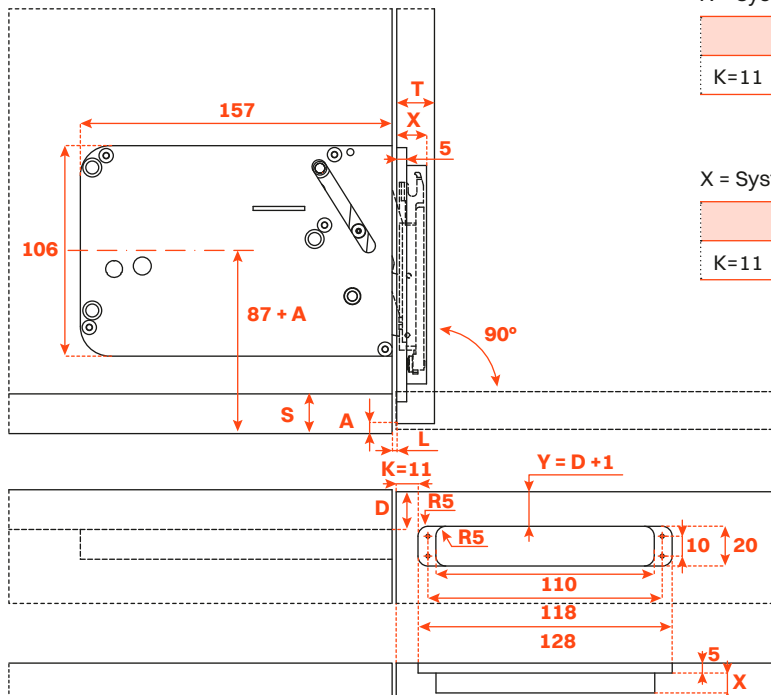

X = Système pour portes de 18 mm à 22 mm (X = 10 mm)

T=	18	19	20	21	22	
K=11	A=	0.0	0.0	0.0	1.0	2.0

X = Système pour portes de 22 mm à 30 mm (X = 15 mm)

T=	22	23	24	26	28	30	
K=11	A=	0.0	0.0	0.0	0.0	2	4

Montage encastré affleurant avec cache

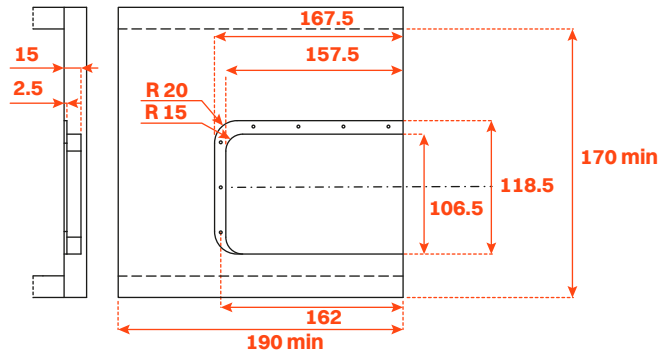
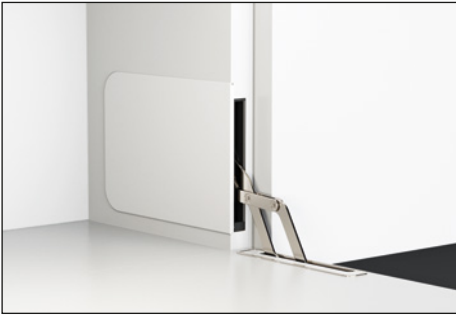

Espace nécessaire pour l'ouverture de la porte

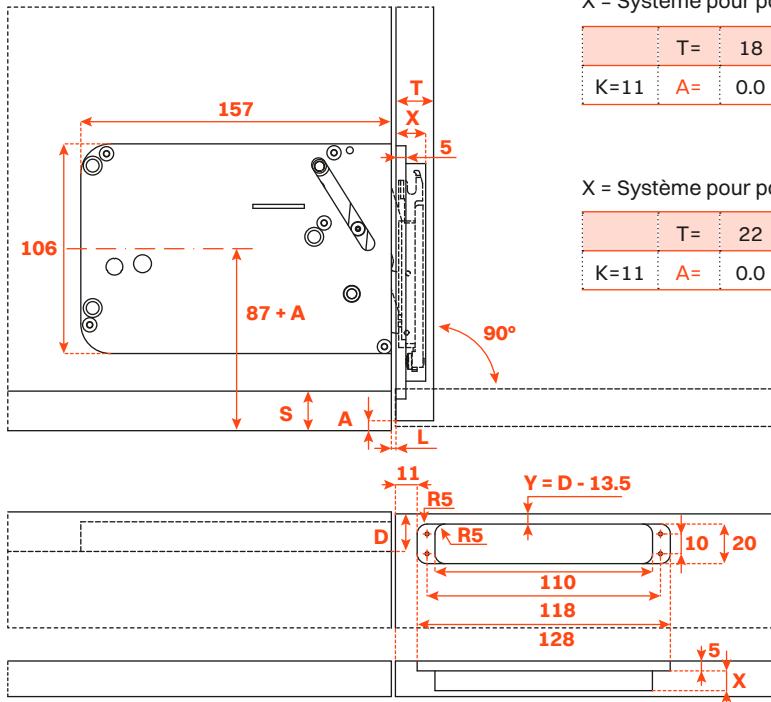

X = Système pour portes de 18 mm à 22 mm (X = 10 mm)

T=	18	19	20	21	22	
K=11	A=	0.0	0.0	0.0	1.0	2.0

X = Système pour portes de 22 mm à 30 mm (X = 15 mm)

T=	22	23	24	26	28	30	
K=11	A=	0.0	0.0	0.0	0.0	2	4