

Tilt Down

Sistema para puertas abatibles con abertura hacia abajo

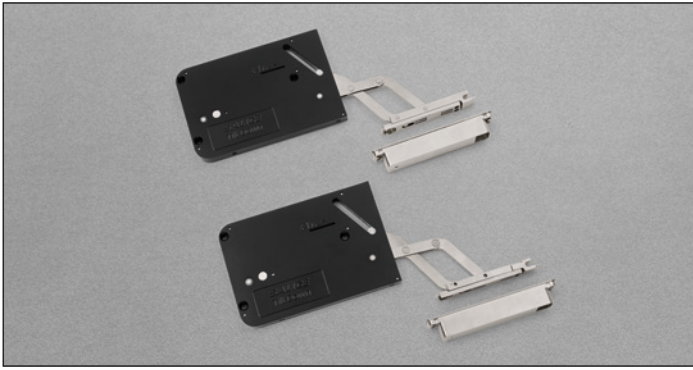

Informaciones técnicas

Sistema para puertas abatibles con abertura hacia abajo, fijación al lateral del mueble, con montaje externo, empotrado con panel cobertor o a ras.

Cierre y abertura amortiguados.

Versión para puertas con espesor de 18 a 22 mm:
profundidad del mecanizado en la puerta 15 mm.

Versión para puertas de gran espesor de 22 a 30 mm:
profundidad del mecanizado en la puerta 20 mm.

Abertura 90°.

Taladro "K" en la puerta 11 mm.

Montaje externo con tapa interior cobertura

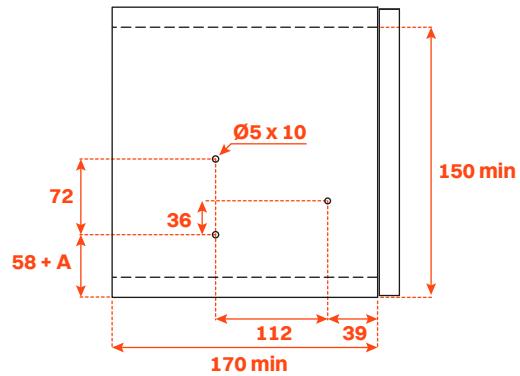

Montaje empotrado en el lateral de cobertor



Mecanizado del lateral interior cobertor

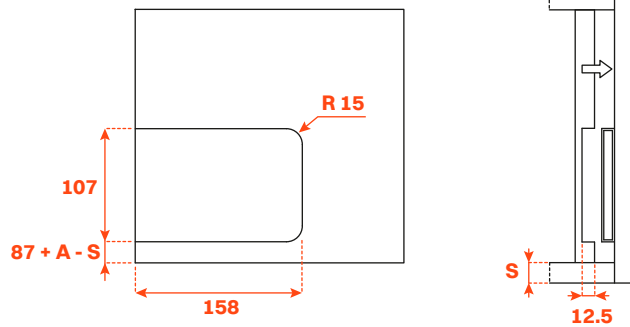

Espacio necesario para la abertura de la puerta

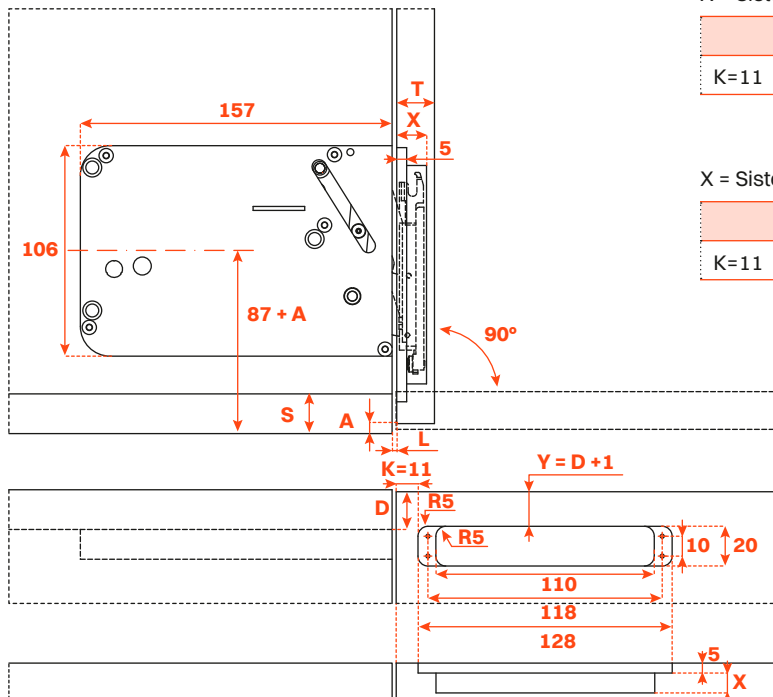

X = Sistema para puertas de 18 mm a 22 mm (X = 10 mm)

T=	18	19	20	21	22
K=11 A=	0.0	0.0	0.0	1.0	2.0

X = Sistema para puertas de 22 mm a 30 mm (X = 15 mm)

T=	22	23	24	26	28	30
K=11 A=	0.0	0.0	0.0	0.0	2	4

Montaje empotrado a ras con tapa de cobertura

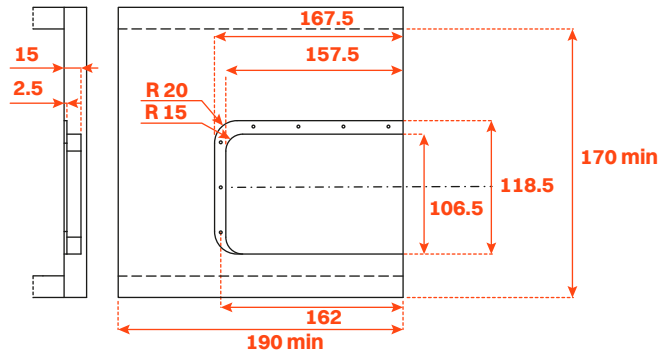

Espacio necesario para la abertura de la puerta

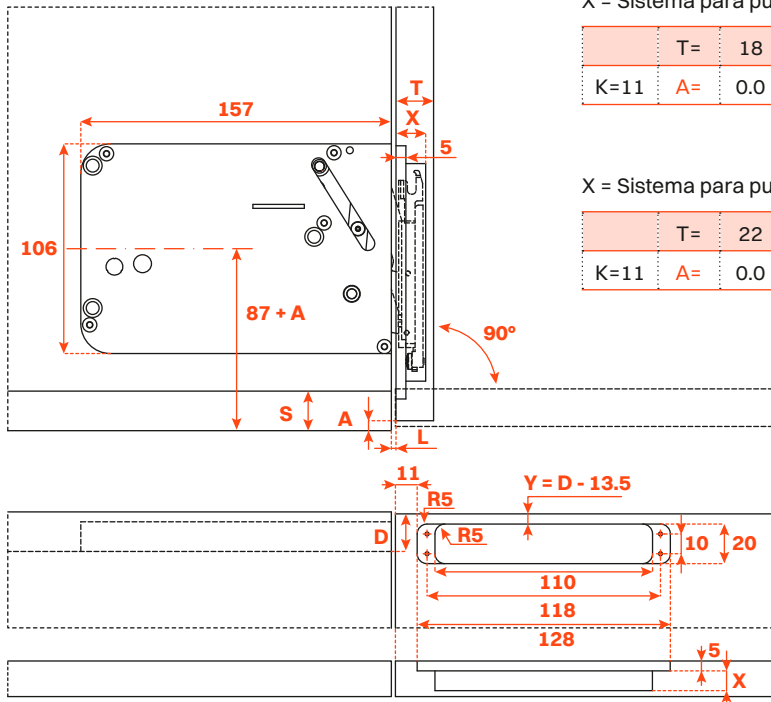

X = Sistema para puertas de 18 mm a 22 mm (X = 10 mm)

T=	18	19	20	21	22
K=11 A=	0.0	0.0	0.0	1.0	2.0

X = Sistema para puertas de 22 mm a 30 mm (X = 15 mm)

T=	22	23	24	26	28	30
K=11 A=	0.0	0.0	0.0	0.0	2	4