

Tilt Down

System für Klappentüren mit Abwärtsöffnung



Technische Informationen

System für Klappentüren mit Abwärtsöffnung, Befestigung an der Seitenwand des Möbels, mit Außen-, Einlass- oder bündiger Montage.

Gedämpfte Schließung und Öffnung.

Ausführung für Türen mit einer Stärke von 18 bis 22 mm:
Bearbeitungstiefe an der Tür 15 mm.

Ausführung für dicke Türen mit einer Stärke von 22 bis 30 mm:
Bearbeitungstiefe an der Tür 20 mm.

90° Öffnungswinkel.

"K" Bohrung an der Tür 11 mm.

Außenmontage mit Abdeckgehäuse

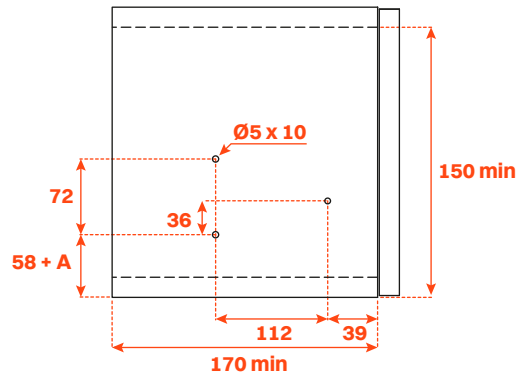

Einglassene Montage in der Gegenseitenwand

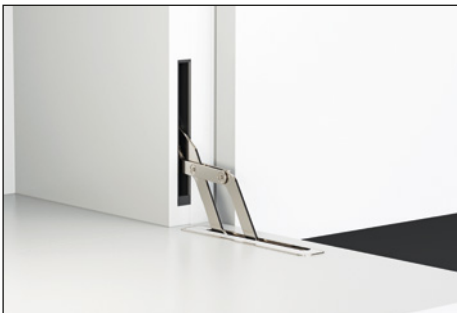

Bearbeitung der Gegenseitenwand

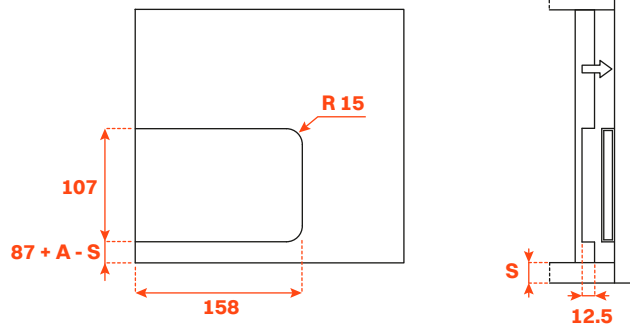

Erforderlicher Platz zum Öffnen der Tür

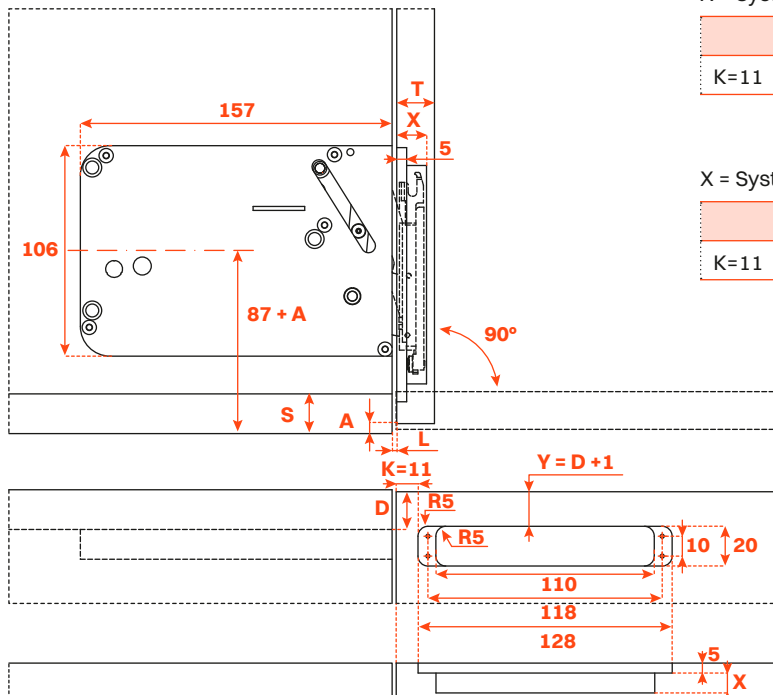

X = System für Türen von 18 mm bis 22 mm (X = 10 mm)

T=	18	19	20	21	22
K=11 A=	0.0	0.0	0.0	1.0	2.0

X = System für Türen von 22 mm bis 30 mm (X = 15 mm)

T=	22	23	24	26	28	30
K=11 A=	0.0	0.0	0.0	0.0	2	4

Bündig eingelassene Montage mit Abdeckgehäuse

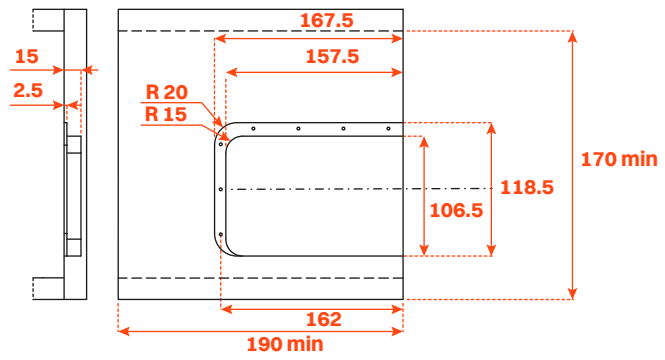
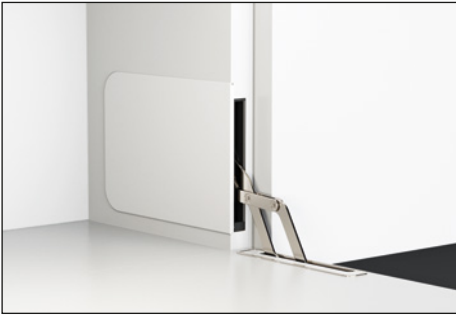

Erforderlicher Platz zum Öffnen der Tür

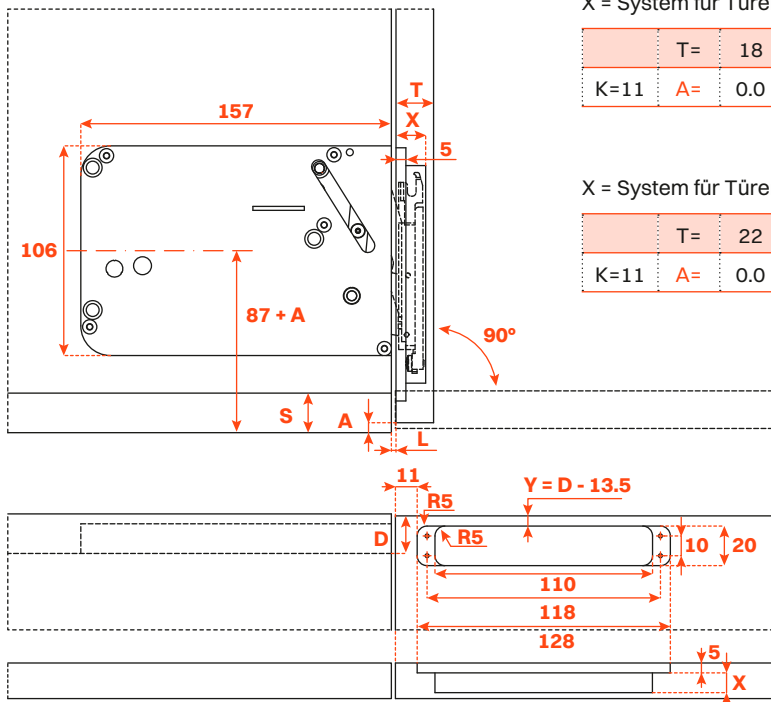

X = System für Türen von 18 mm bis 22 mm (X = 10 mm)

T=	18	19	20	21	22
K=11 A=	0.0	0.0	0.0	1.0	2.0

X = System für Türen von 22 mm bis 30 mm (X = 15 mm)

T=	22	23	24	26	28	30
K=11 A=	0.0	0.0	0.0	0.0	2	4