

# Tilt Down

Sistema per ante a ribalta con apertura verso il basso



## Informazioni tecniche

**Sistema per ante a ribalta verso il basso, fissaggio al fianco del mobile, con montaggio esterno, incassato o a filo.**

Chiusura e apertura decelerata.

Versione per ante di spessore da 18 a 22 mm:  
profondità della lavorazione sull'anta 15 mm.

Versione forti spessori per ante di spessore da 22 a 30 mm:  
profondità della lavorazione sull'anta 20 mm.

Apertura 90°.

Foratura "K" sull'anta 11 mm.

Montaggio esterno con carter di copertura

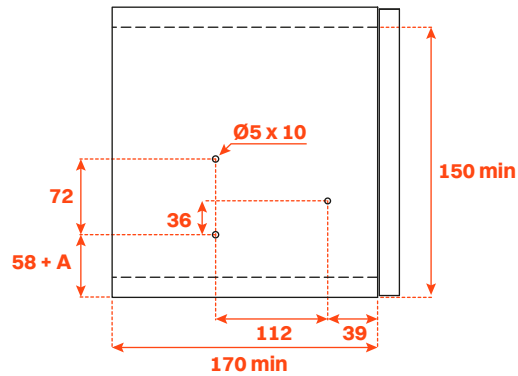

Montaggio incassato in controspalla

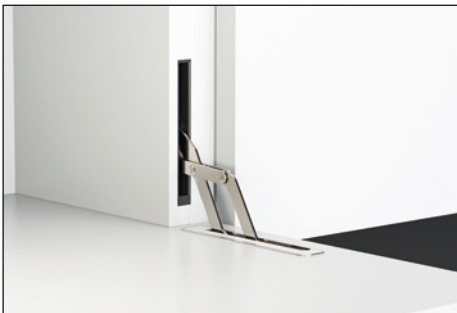

Lavorazione controspalla

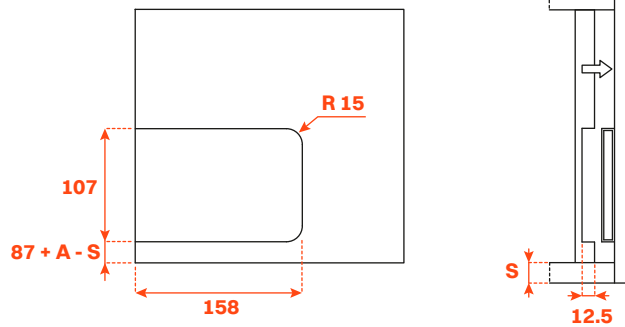

Spazio occorrente per l'apertura dell'anta

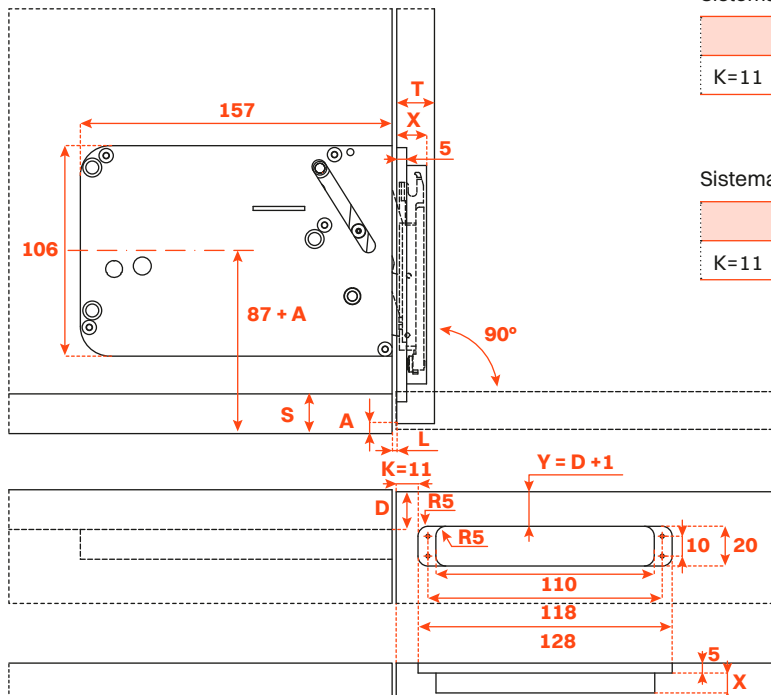

Sistema per ante da 18 mm a 22 mm (X = 10 mm)

T=	18	19	20	21	22
K=11 A=	0.0	0.0	0.0	1.0	2.0

Sistema per ante da 22 mm a 30 mm (X = 15 mm)

T=	22	23	24	26	28	30
K=11 A=	0.0	0.0	0.0	0.0	2	4

Montaggio incassato a filo con carter di copertura

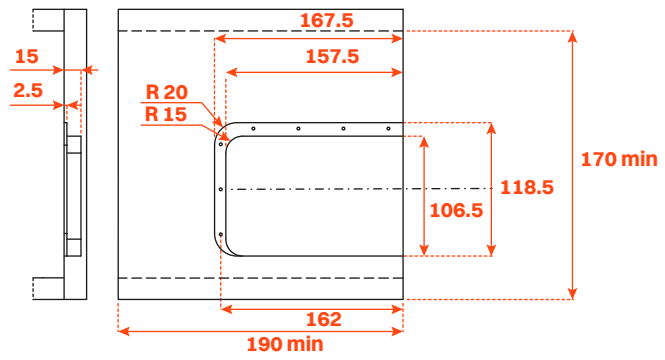
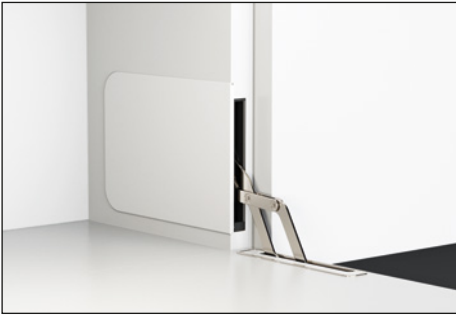

Spazio occorrente per l'apertura dell'anta

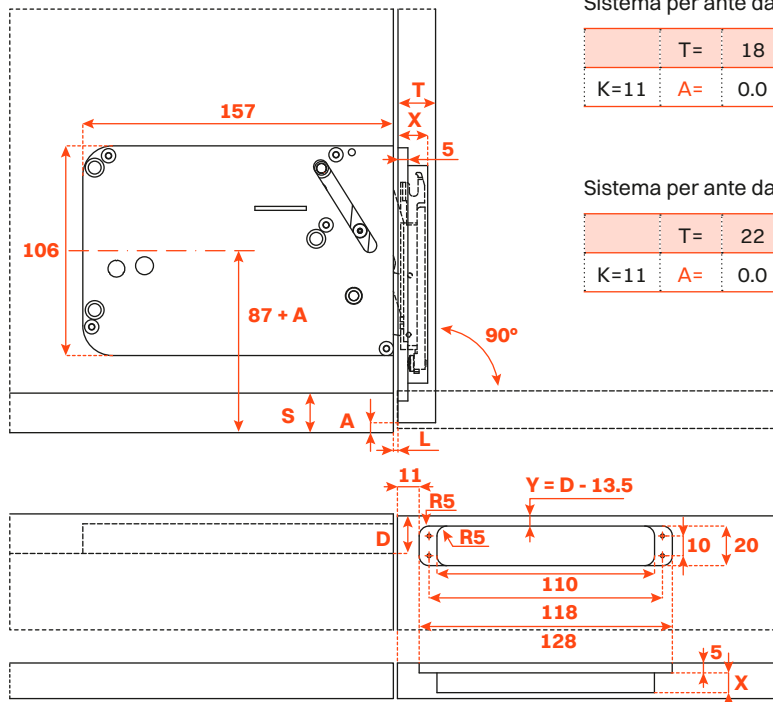

Sistema per ante da 18 mm a 22 mm (X = 10 mm)

T=	18	19	20	21	22
K=11 A=	0.0	0.0	0.0	1.0	2.0

Sistema per ante da 22 mm a 30 mm (X = 15 mm)

T=	22	23	24	26	28	30
K=11 A=	0.0	0.0	0.0	0.0	2	4