

Montagem embutida faceada com capa de cobertura

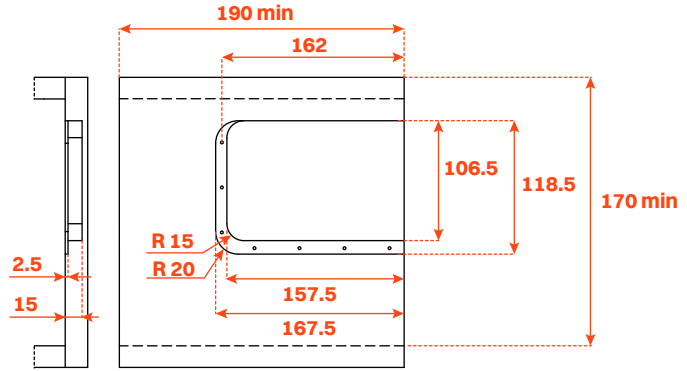

Espaço necessário para a abertura da porta

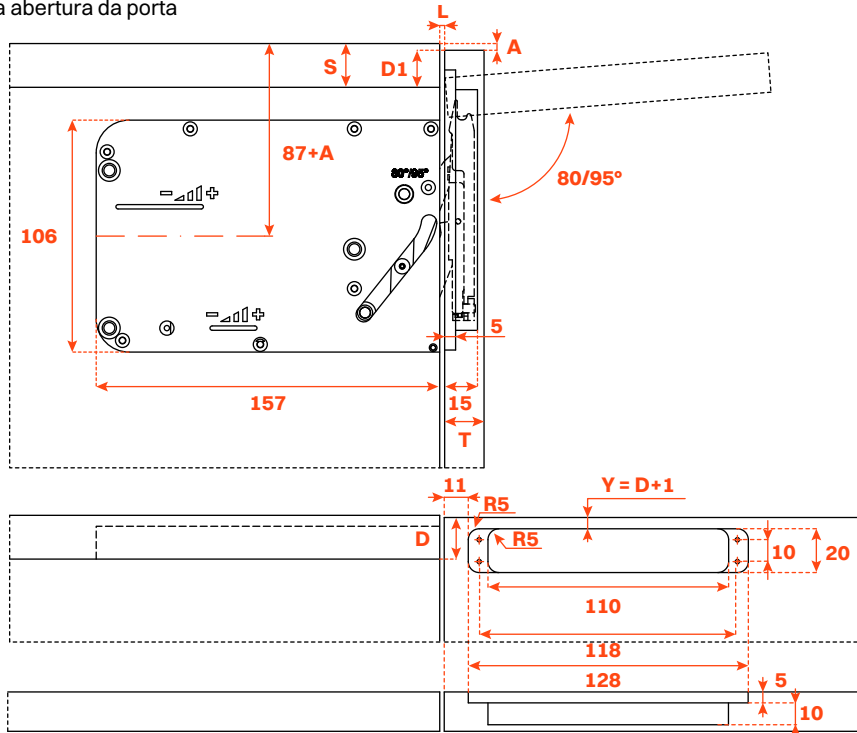

Construção com 2 sistemas sobrepostos.

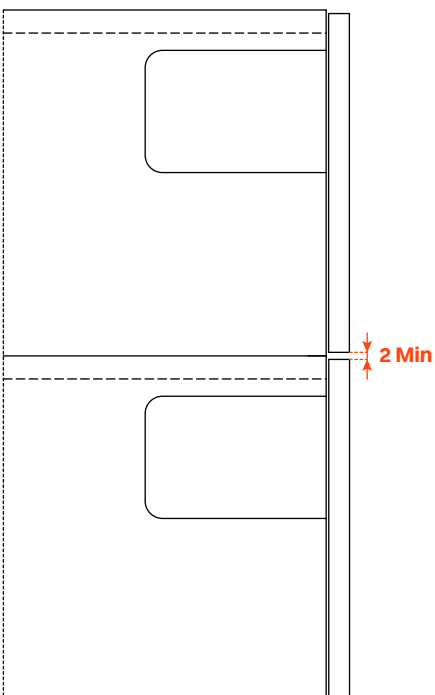

Construção com tampo saliente.

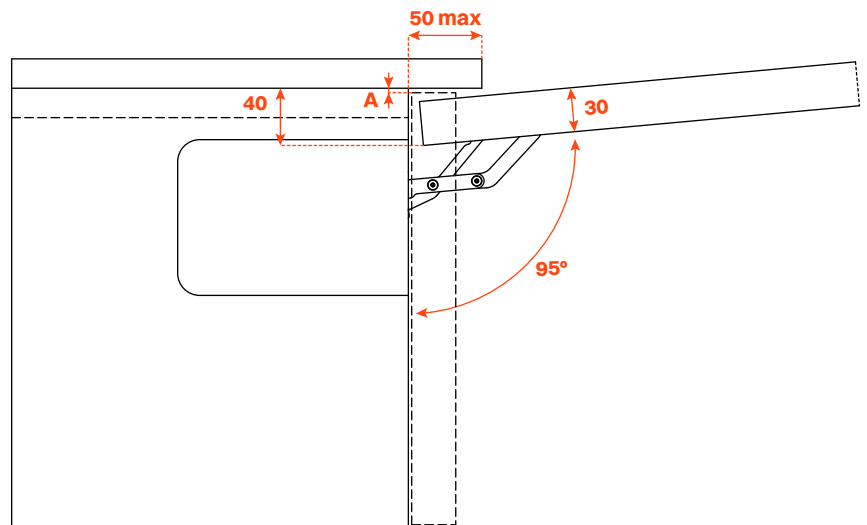

Com $A = 1$ mm, a saliência máxima do tampo é de 50 mm e a espessura máxima da porta é de 30 mm.