

Tilt Up

Sistema per ante a ribalta con apertura verso l'alto



Informazioni tecniche

Sistema per ante a ribalta verso l'alto, fissaggio al fianco del mobile, con montaggio esterno, incassato o a filo.

Chiusura decelerata.

Versione per ante di spessore da 18 a 30 mm:
profondità della lavorazione sull'anta 15 mm.

Apertura 80° con limitatore di apertura.

Apertura 95° con limitatore di apertura disinserito.

Foratura "K" sull'anta 11 mm.

Montaggio esterno con carter di copertura

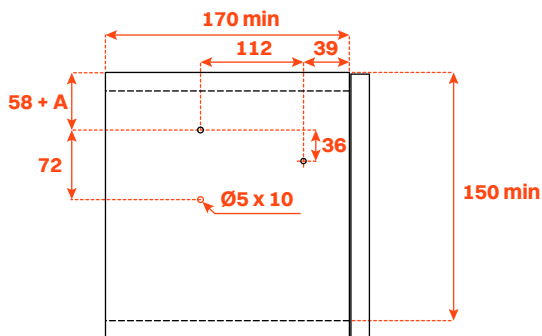

Montaggio incassato in controspalla



Lavorazione controspalla

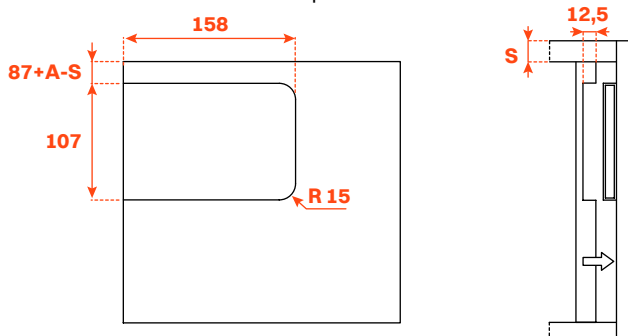

Spazio occorrente per l'apertura dell'anta

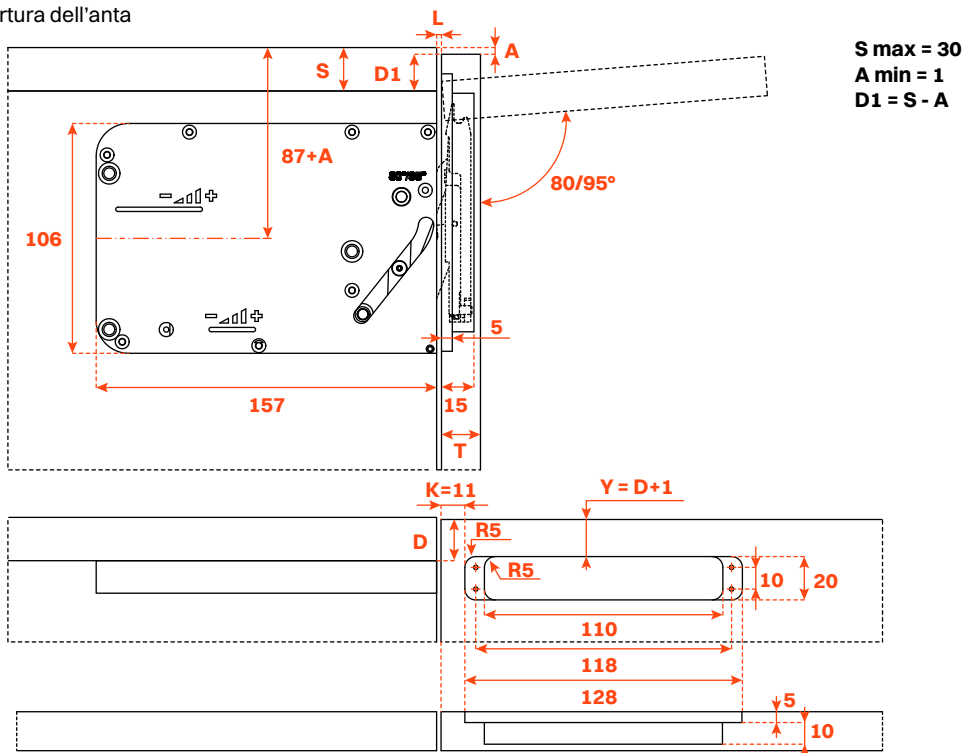

Montaggio incassato a filo con carter di copertura

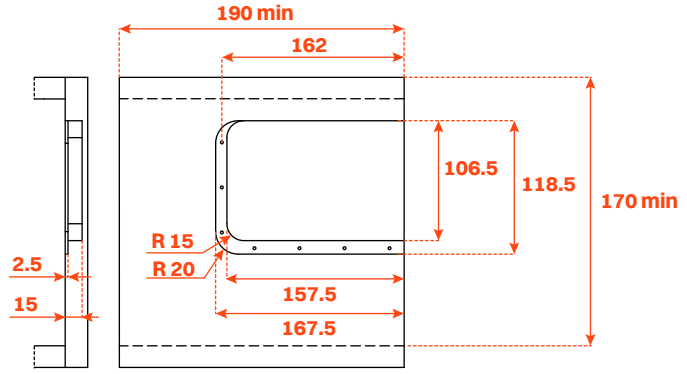

Spazio occorrente per l'apertura dell'anta

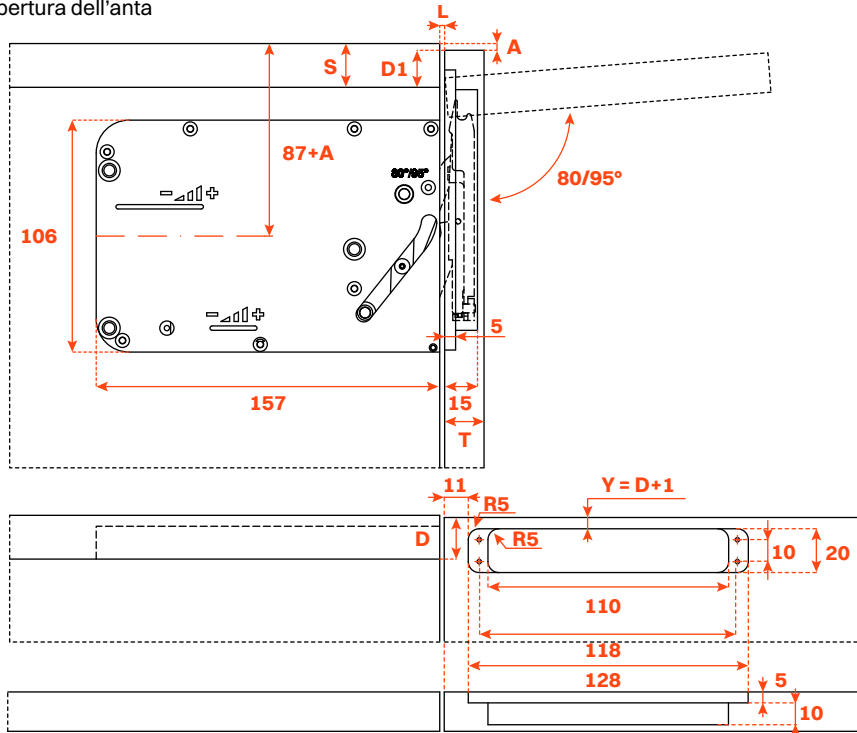

Costruzione con 2 sistemi sovrapposti.

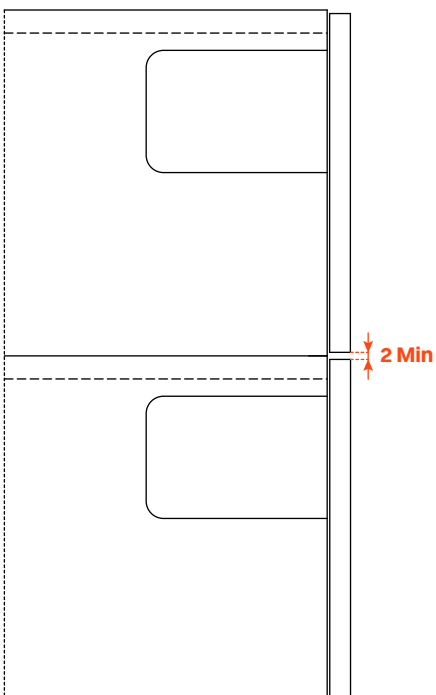

Costruzione con top sporgente.

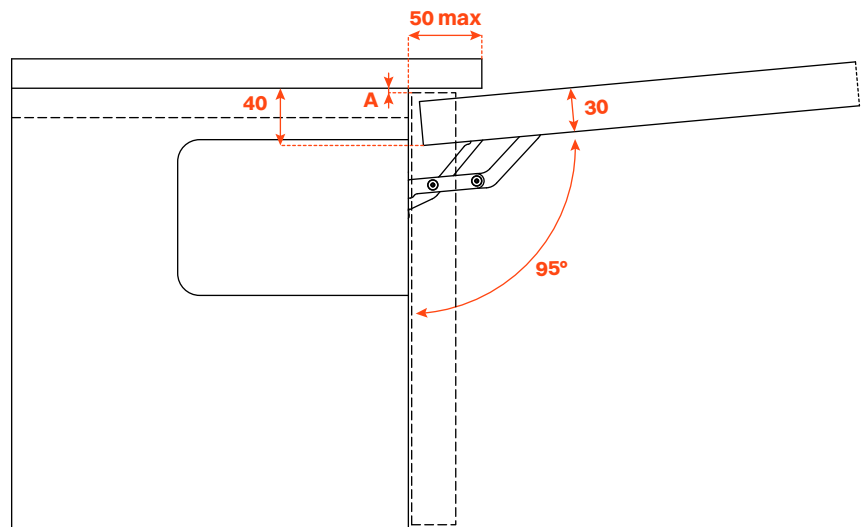

Con $A = 1$ mm la sporgenza massima del top è di 50 mm e lo spessore massimo dell'anta è 30 mm