

Istruzioni di smontaggio e montaggio

Smontaggio dello Smove.

E' possibile convertire le cerniere con deceleratore integrato in cerniere con chiusura automatica sostituendo lo Smove con la copertura.

Fare leva con un cacciavite a punta piatta per sollevare lo Smove.

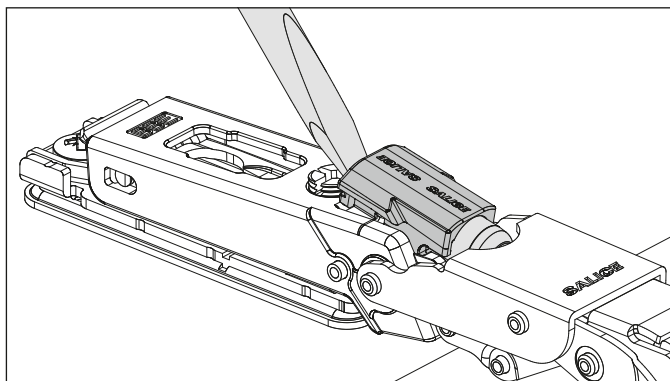

Togliere lo Smove.

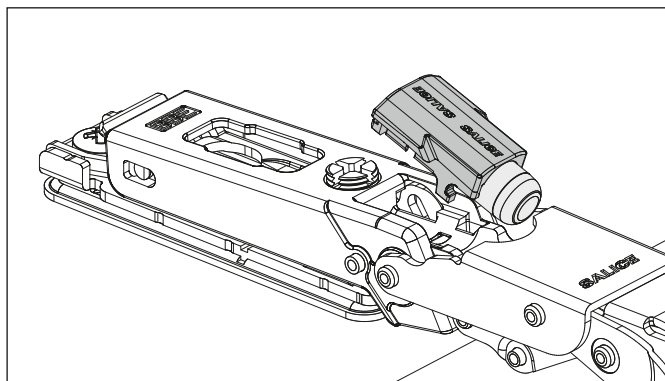

Inserire la copertura frontalmente.

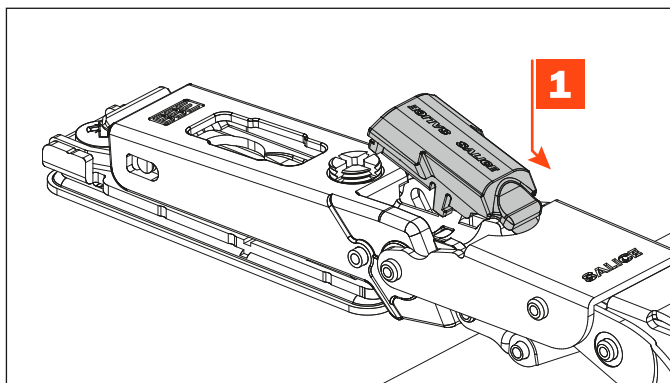

Fare una leggera pressione sulla parte posteriore.

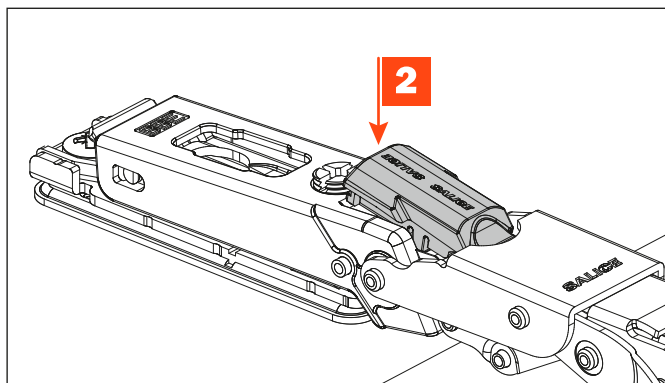

Smontaggio della copertura.

E' possibile convertire le cerniere con chiusura automatica in cerniere con deceleratore integrato sostituendo la copertura con lo Smove.

Fare leva con un cacciavite a punta piatta per sollevare la copertura.

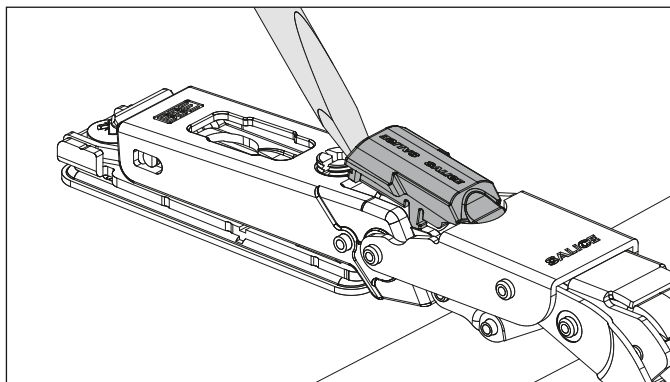

Togliere la copertura.

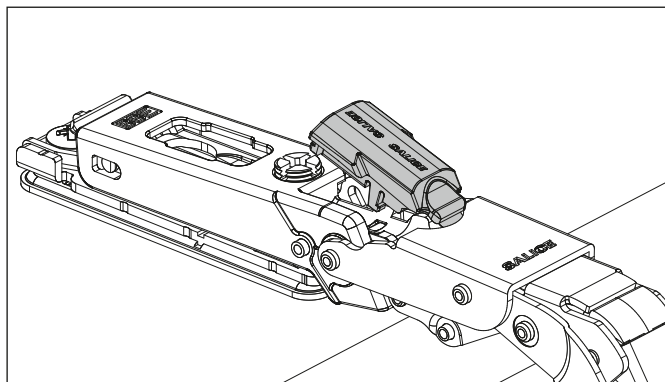

Inserire lo Smove frontalmente.

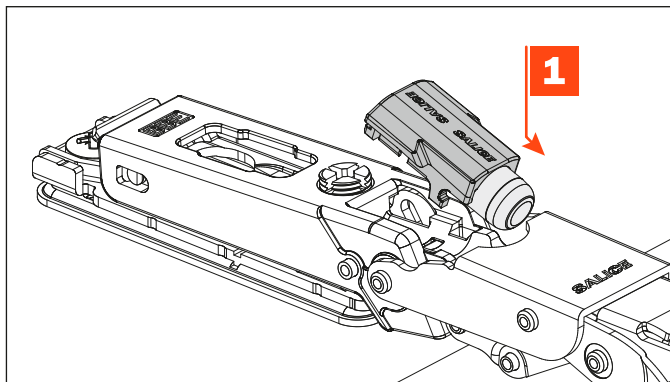

Fare una leggera pressione sulla parte posteriore.

