

# INFORMACIONES TÉCNICAS

## Paneles de madera con perfiles encajados

En la fase de fresado de los paneles, dejar 100 mm desde arriba y desde abajo del panel.

Dimensiones para fresado de los paneles.

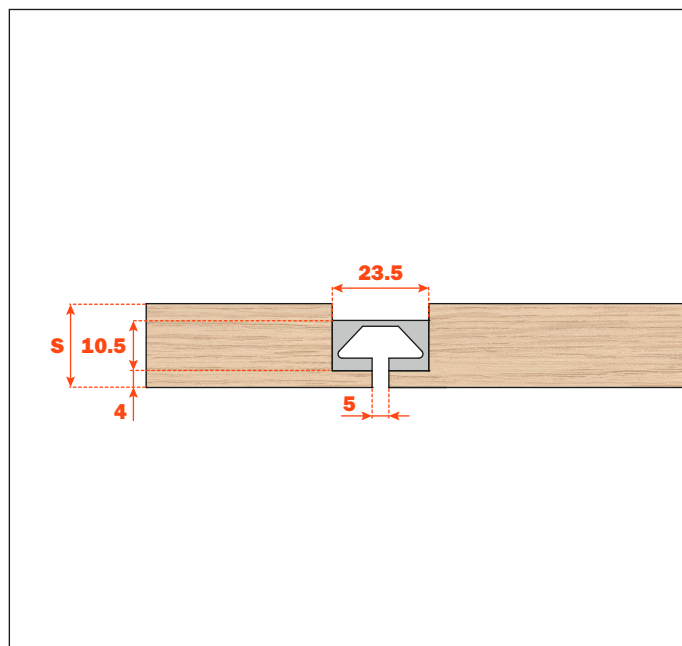
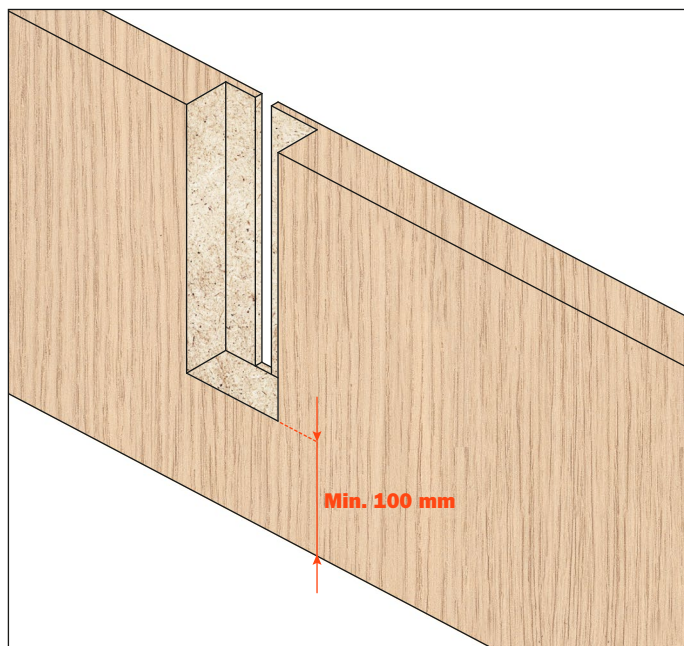

## Perfiles a la vista

Fijación a panel de madera para la aplicación del perfil a la vista.

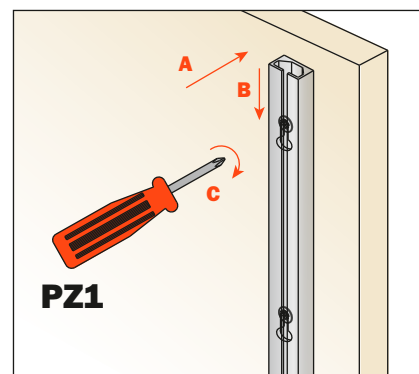
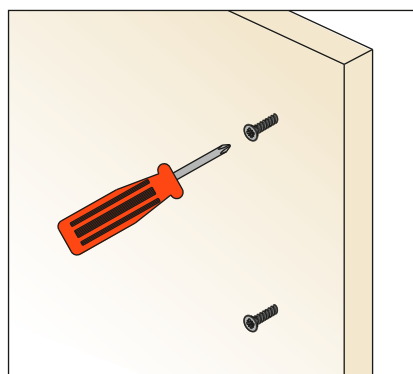
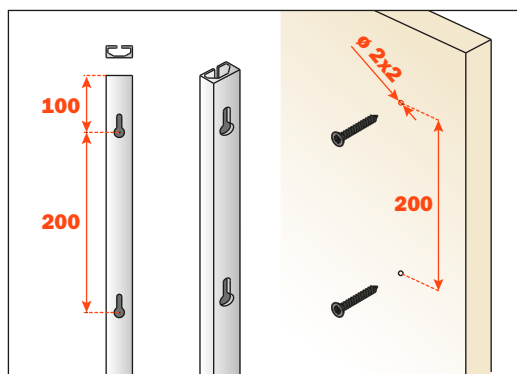

Fijación a pared para la aplicación del perfil a la vista.

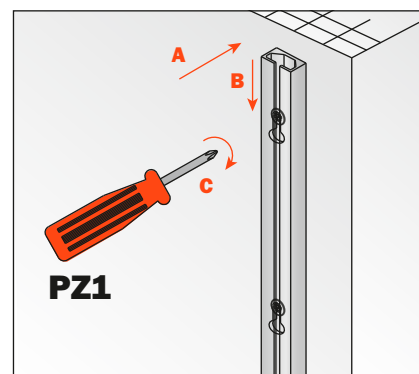
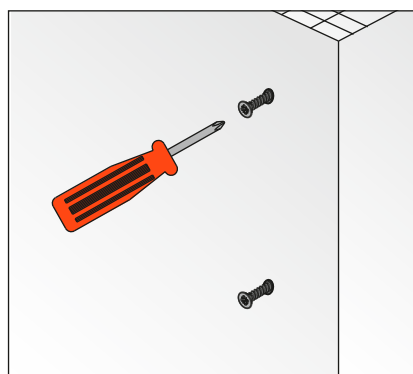
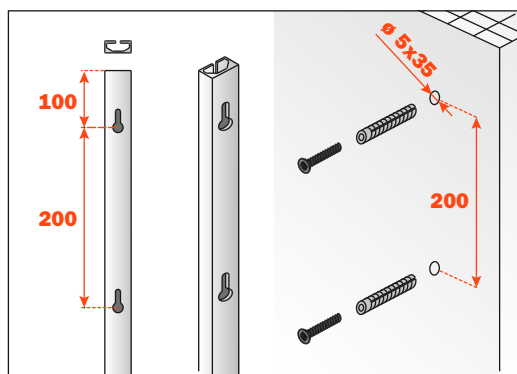

## EMBALAJES TORNILLOS

**V073X205MP:** Tornillos para perfil aluminio (240 tornillos para panel de madera, 240 tornillos con taco incluido para pared)

**V073X206MP:** Tornillos para perfil titanio (240 tornillos para panel de madera, 240 tornillos con taco incluido para pared)