

Mover Flat - Istruzioni di montaggio

Tagliare le guide laterali alla misura desiderata, dal lato dove il tappo di chiusura non è applicato.

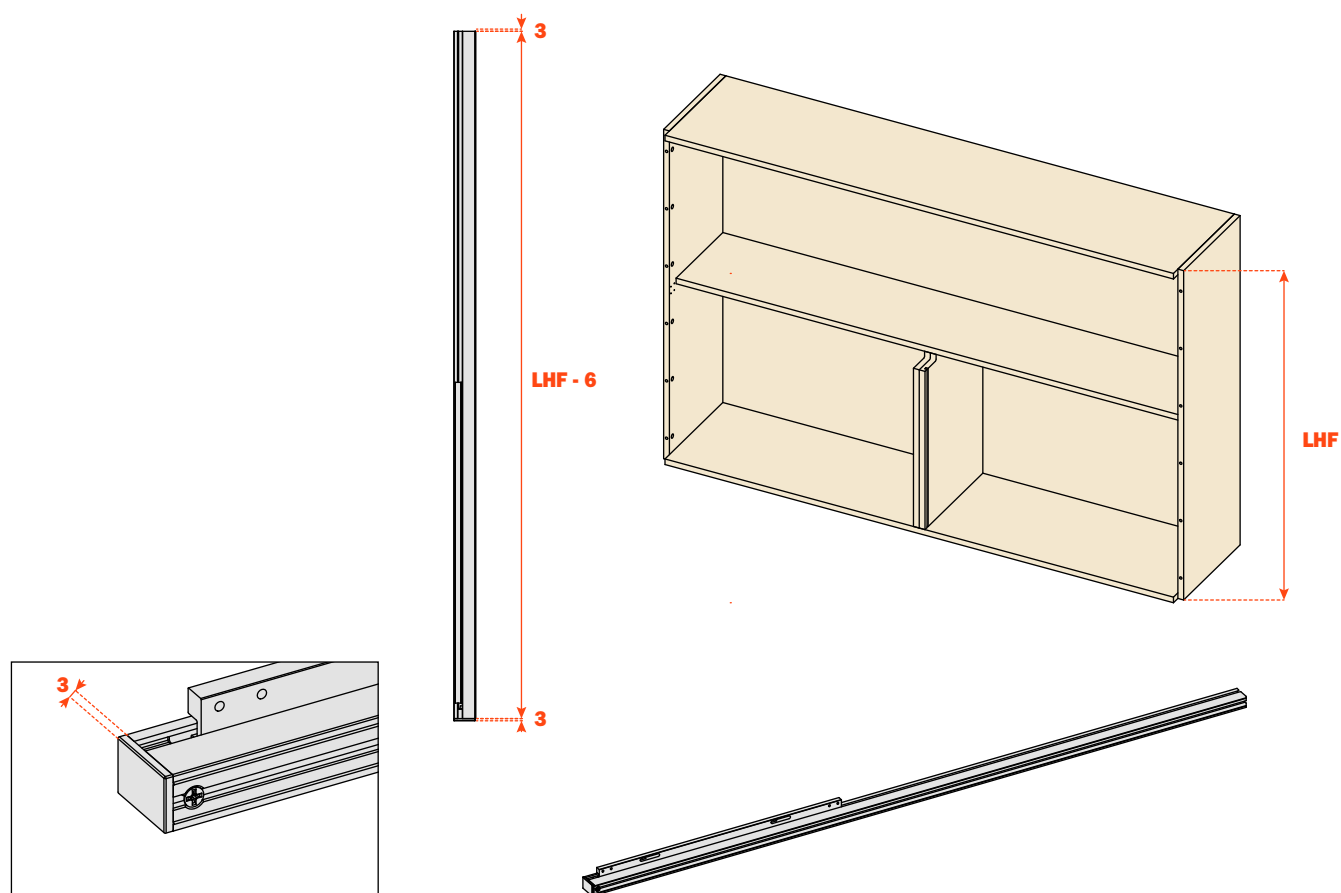

Fissare sulle spalle laterali i supporti per il profilo base e inserire gli eccentrici in dotazione nel blister della ferramenta.

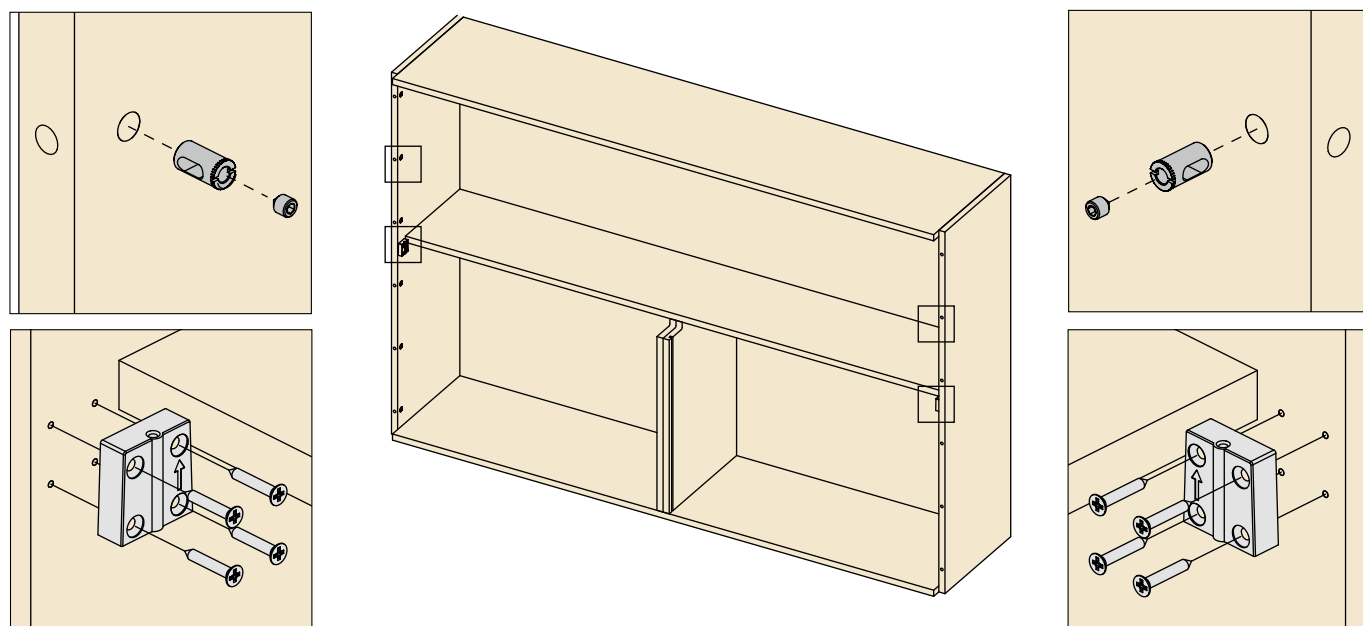

Inserire i tiranti nelle guide laterali ed applicarle alle spalle laterali attraverso gli eccentrici inseriti in precedenza.
Applicare la guida di scorrimento alla spalla centrale nelle versioni da 1800 mm e da 2400 mm.

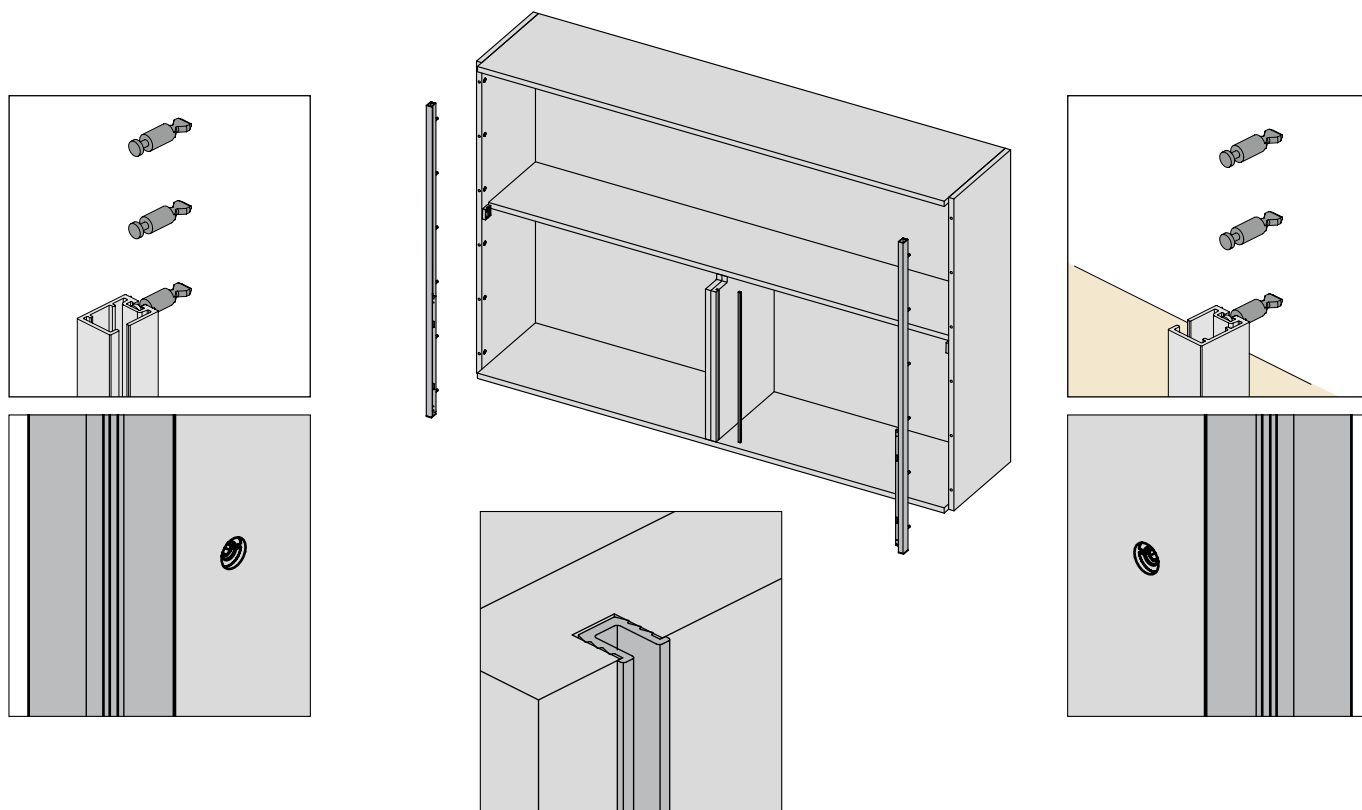

Inserire il profilo base sui supporti laterali già applicati alle spalle e fissarlo ad essi con le viti in dotazione.

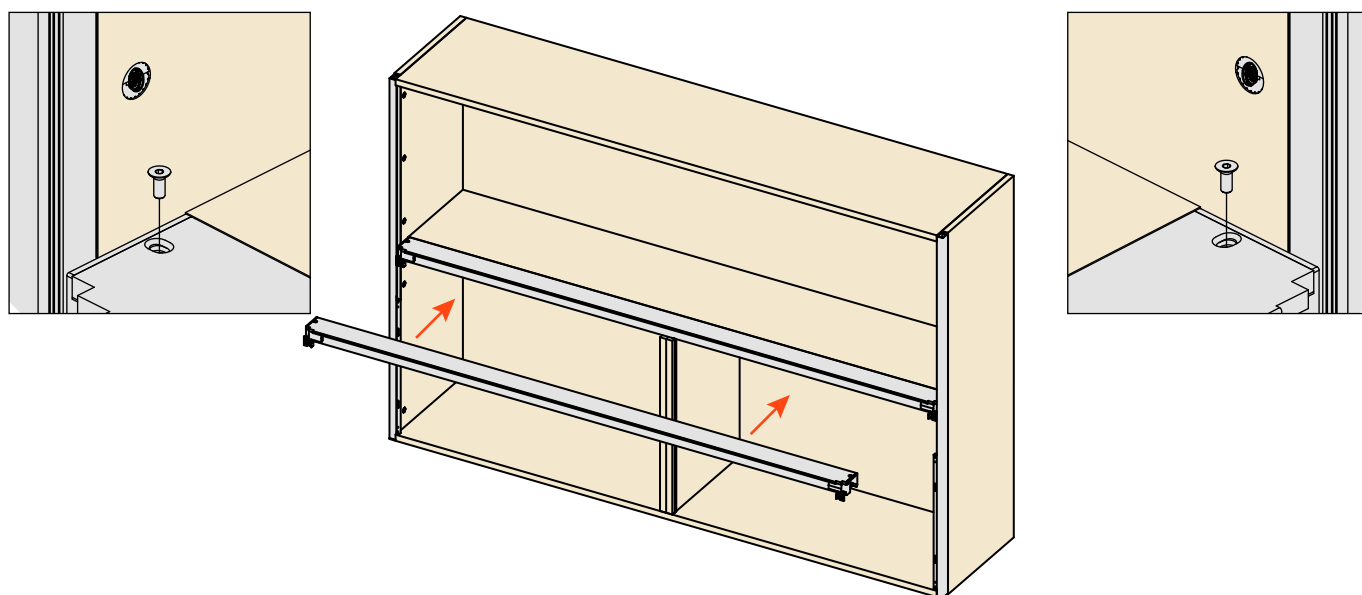

Mover Flat - Istruzioni di montaggio

Fissare sulle guide di scorrimento le staffe con le viti in dotazione.

Fissare nella parte superiore delle guide di scorrimento l'elemento di fissaggio ante con le viti in dotazione.

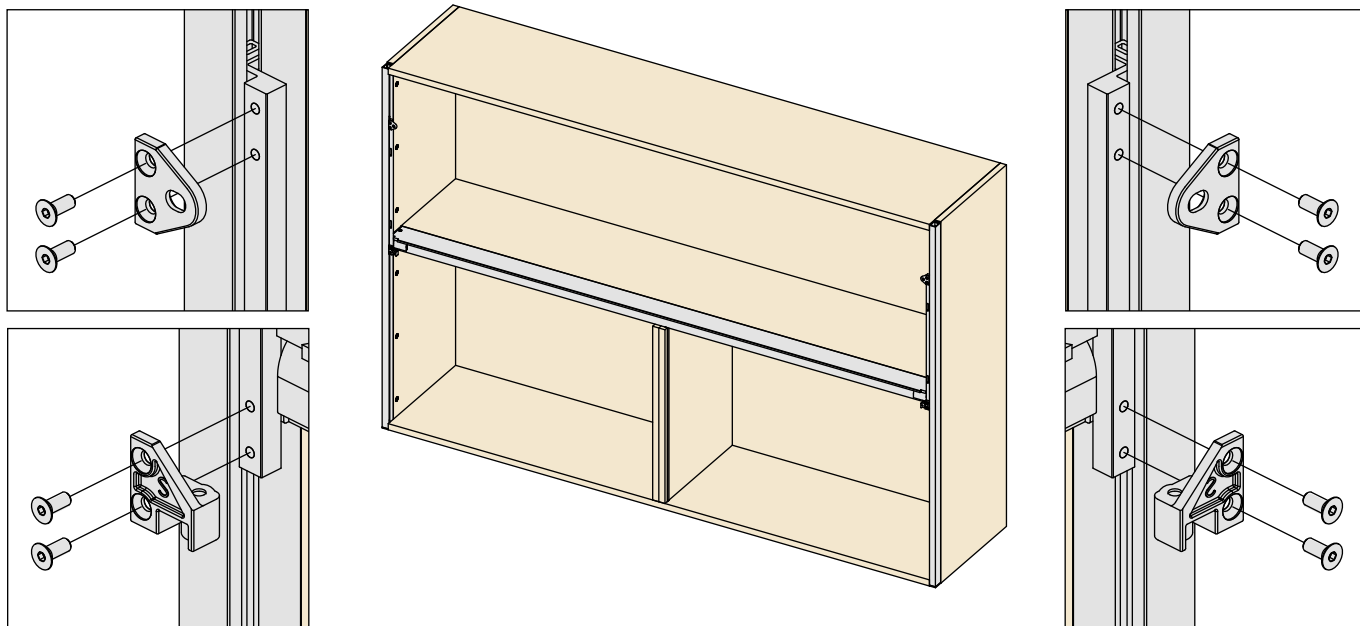

Fissare i 4 ganci sul lato interno dell'anta con viti autofilettanti per legno.
Applicare l'anta alle guide di scorrimento agganciando i 4 ganci alle asole ricavate sulle guide di scorrimento.

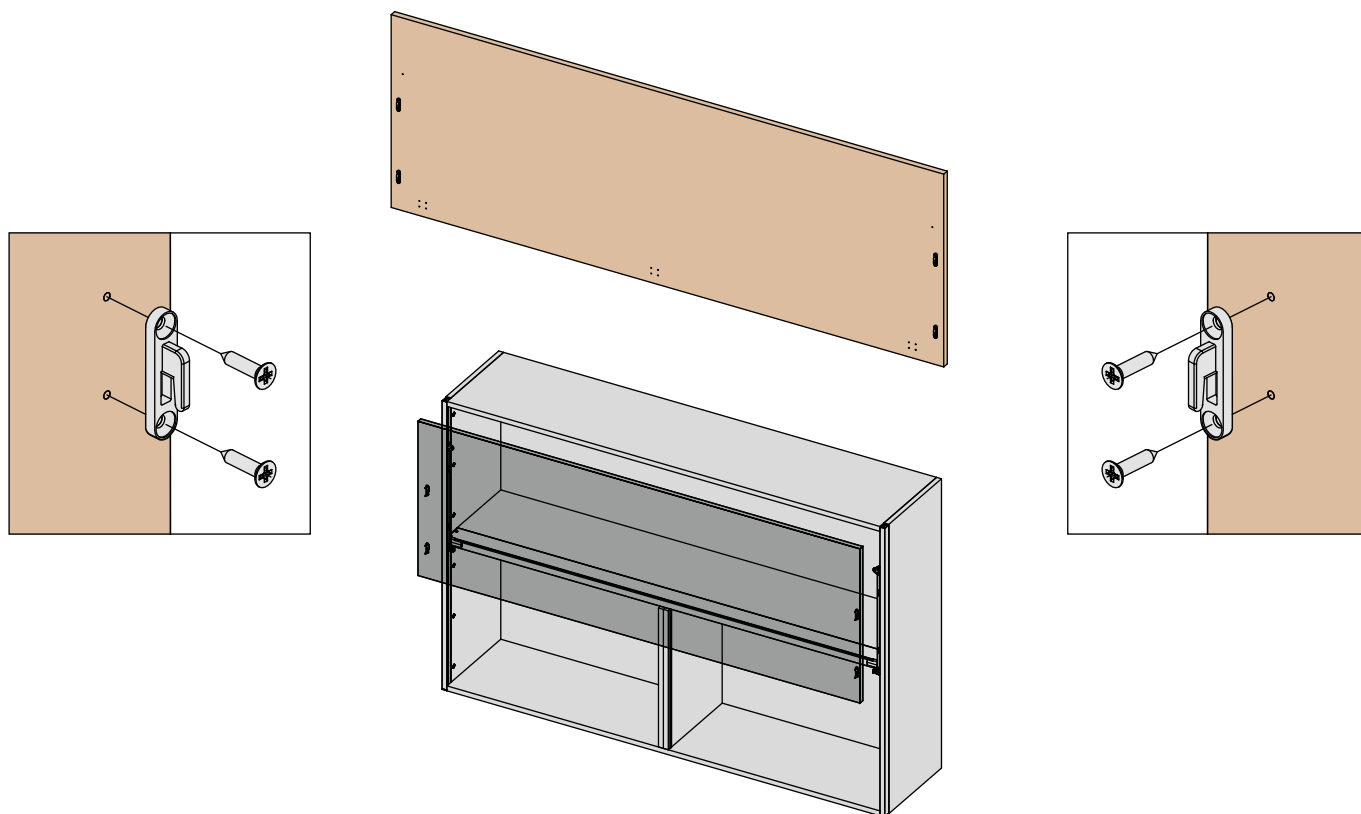

Con molta cautela far scorrere l'anta verso il basso fino a consentire il bloccaggio definitivo dell'anta all'elemento di fissaggio con le viti in dotazione.
Fissare gli elementi laterali con paracolpi sull'anta, nei fori predisposti, con viti autofilettanti legno di adeguata lunghezza.
Nelle versioni da 1800 mm e 2400 mm, fissare l'elemento centrale, privo di paracolpi, avendo cura di posizionarlo con il cursore nella guida centrale.
In questo modo le ante di maggior lunghezza manterranno un migliore allineamento.

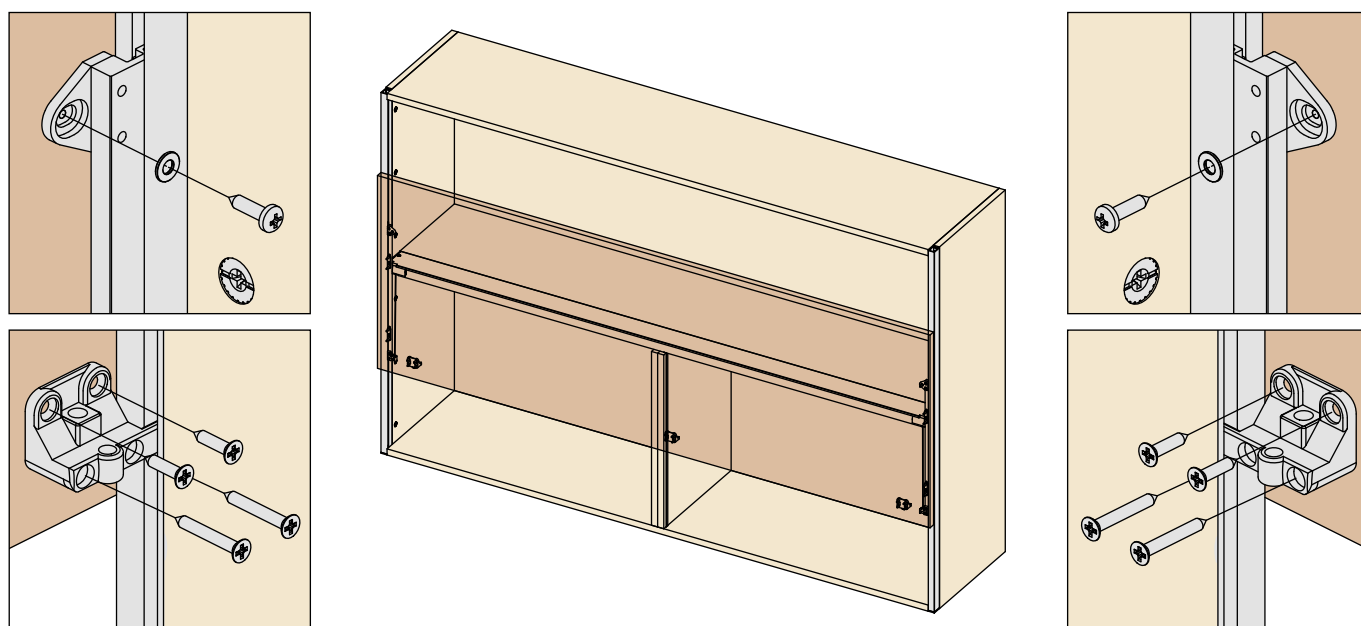

Mover Flat - Istruzioni di montaggio

Inserire nella parte superiore delle guide laterali, i tappi di chiusura.

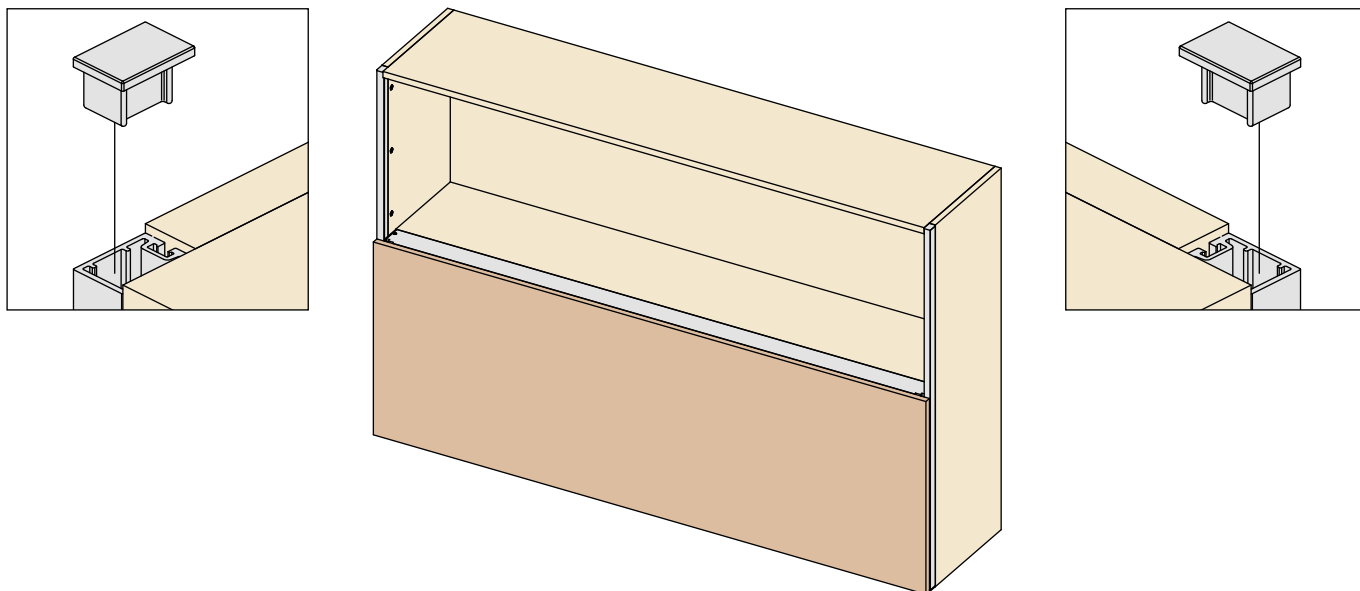

Messa in bolla del mobile.

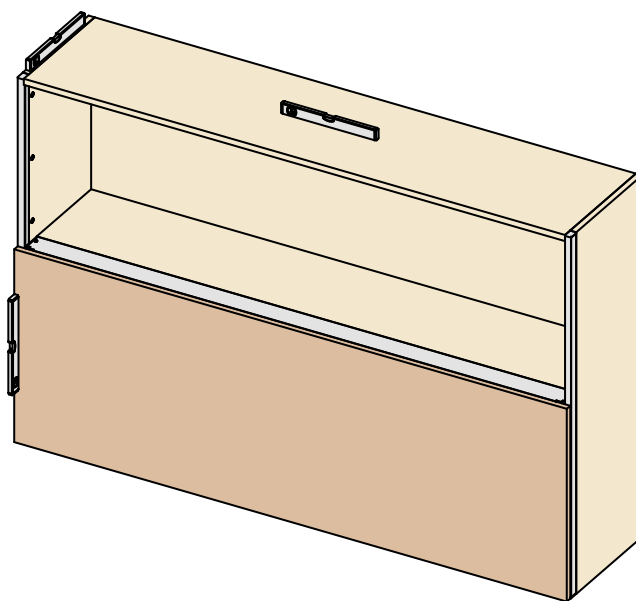

Regolazioni

Regolazione dell'anta.

L'anta in posizione di apertura tende a scendere.

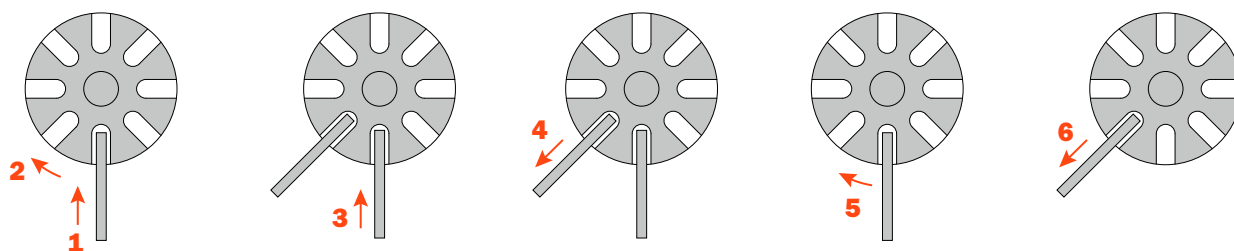
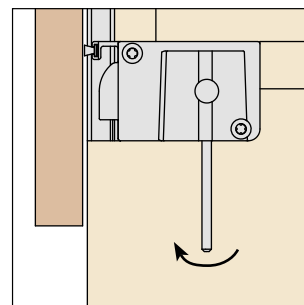
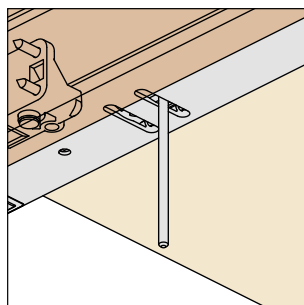
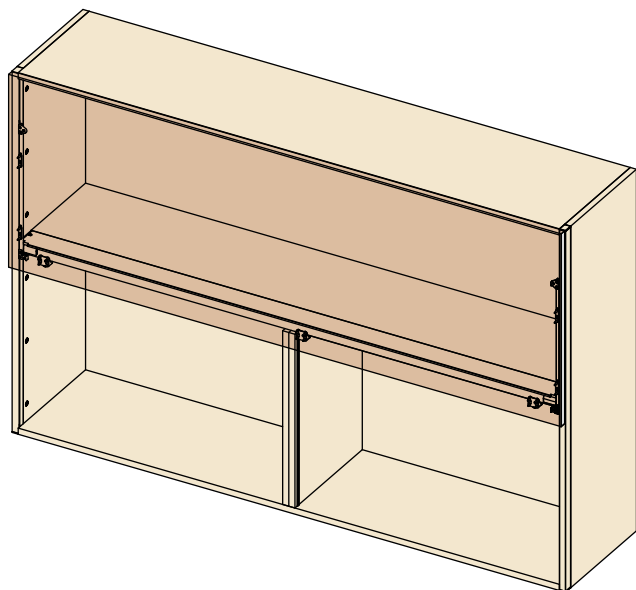

Regolazione dell'anta.

L'anta in posizione di chiusura tende a salire.

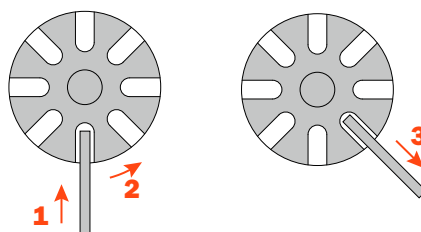
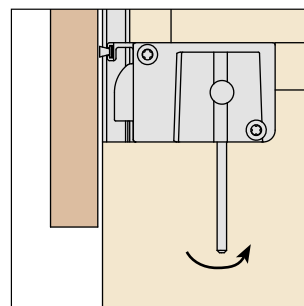
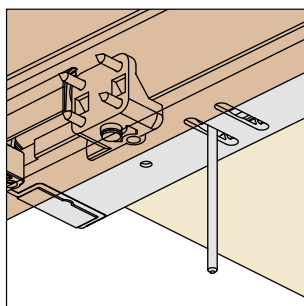
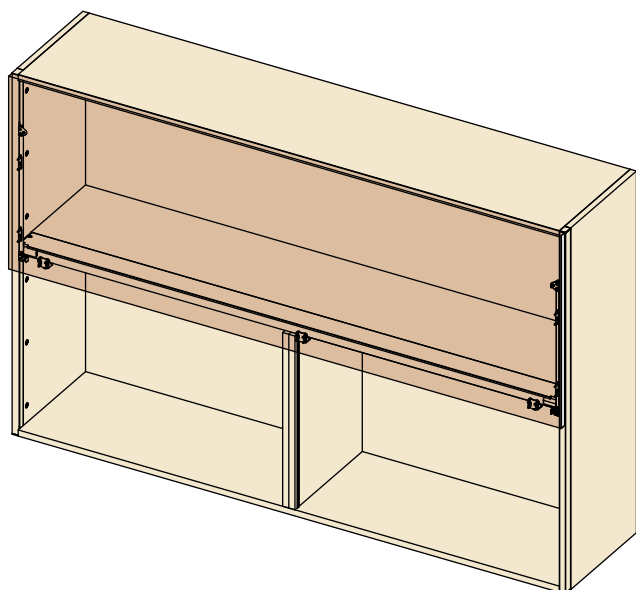

Parallelismo tra anta e struttura.

La presenza di questo inconveniente sta ad indicare una diversa lunghezza tra il cavo di destra e di sinistra. Regolare quindi con un cacciavite a taglio (max 6 mm) il grano inserito all'interno delle staffette di fissaggio fino ad ottenere un ottimale allineamento tra anta e struttura. La regolazione massima è di ± 2 mm per non far uscire il grano dalla staffa.

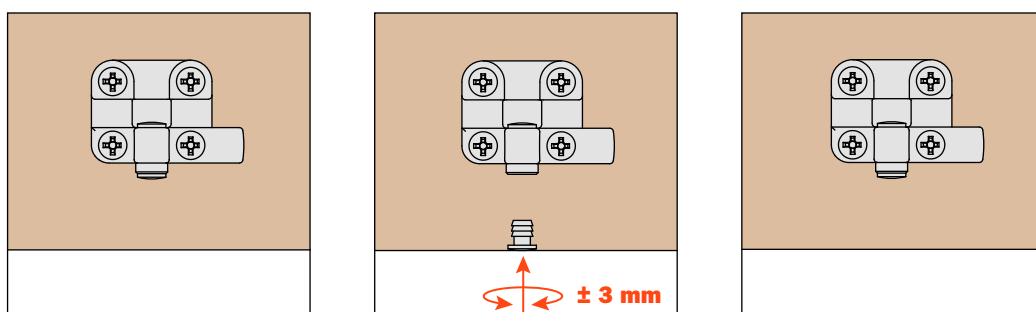
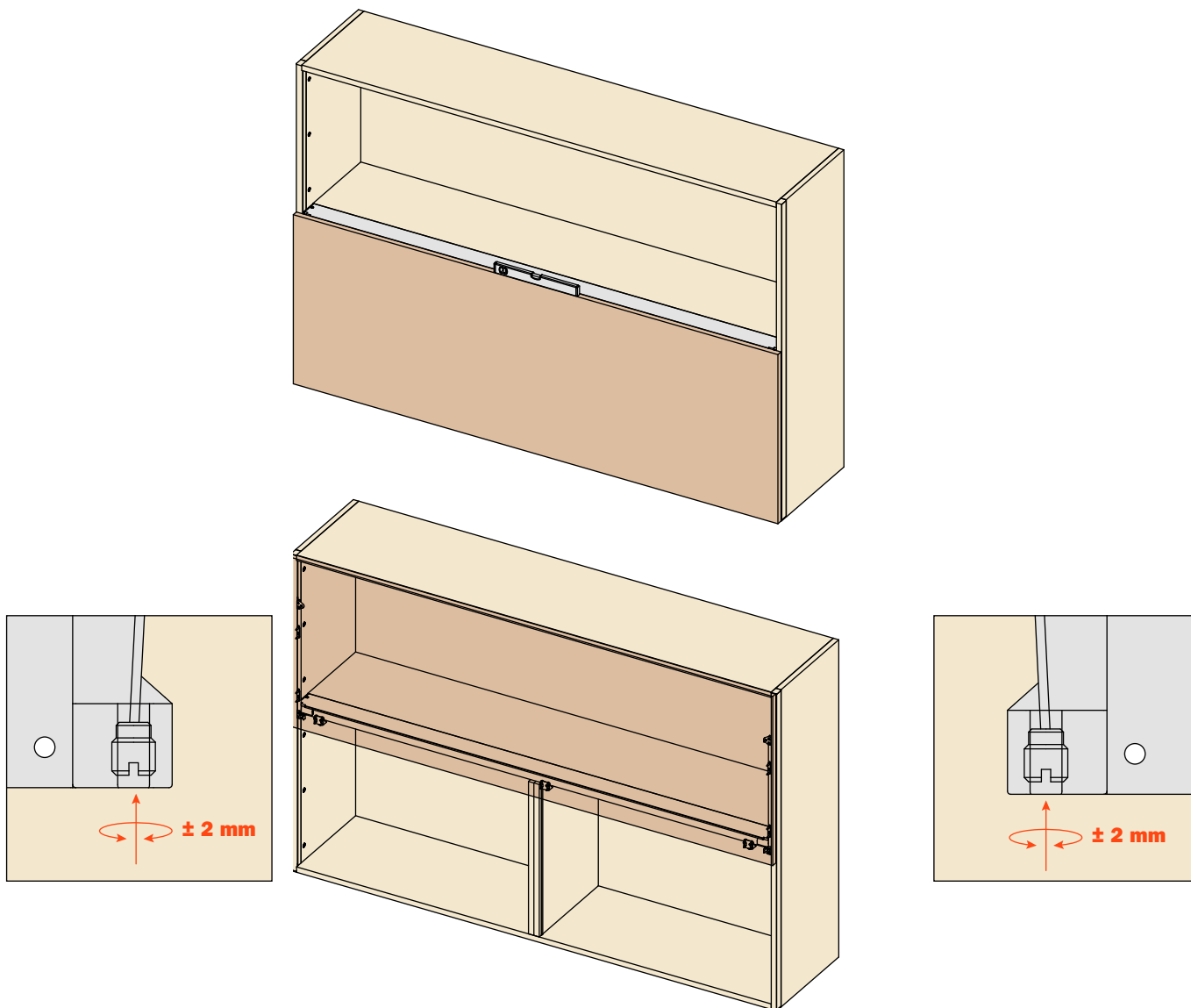

Regolazione dell'anta in altezza.

Togliere i paracolpi in gomma dagli arresti laterali ed agire sui grani posti all'interno con la chiave esagonale da 4 mm fino ad avvenuta regolazione. Infine riposizionare i paracolpi.