

1 Movimento assistido por deslocamento no recolhimento e na extração da porta.

2 Desacelerador magnético linear.

3 Instalação com cliques para facilitar a colocação e a extração do mecanismo.

4 Deslizamento sobre rolamentos.

5 Dobradiças com montagem rápida.

6 Regulagem acessível pela parte frontal do móvel.

7 Tampas cobre perfil (incluídas nas versões standard).

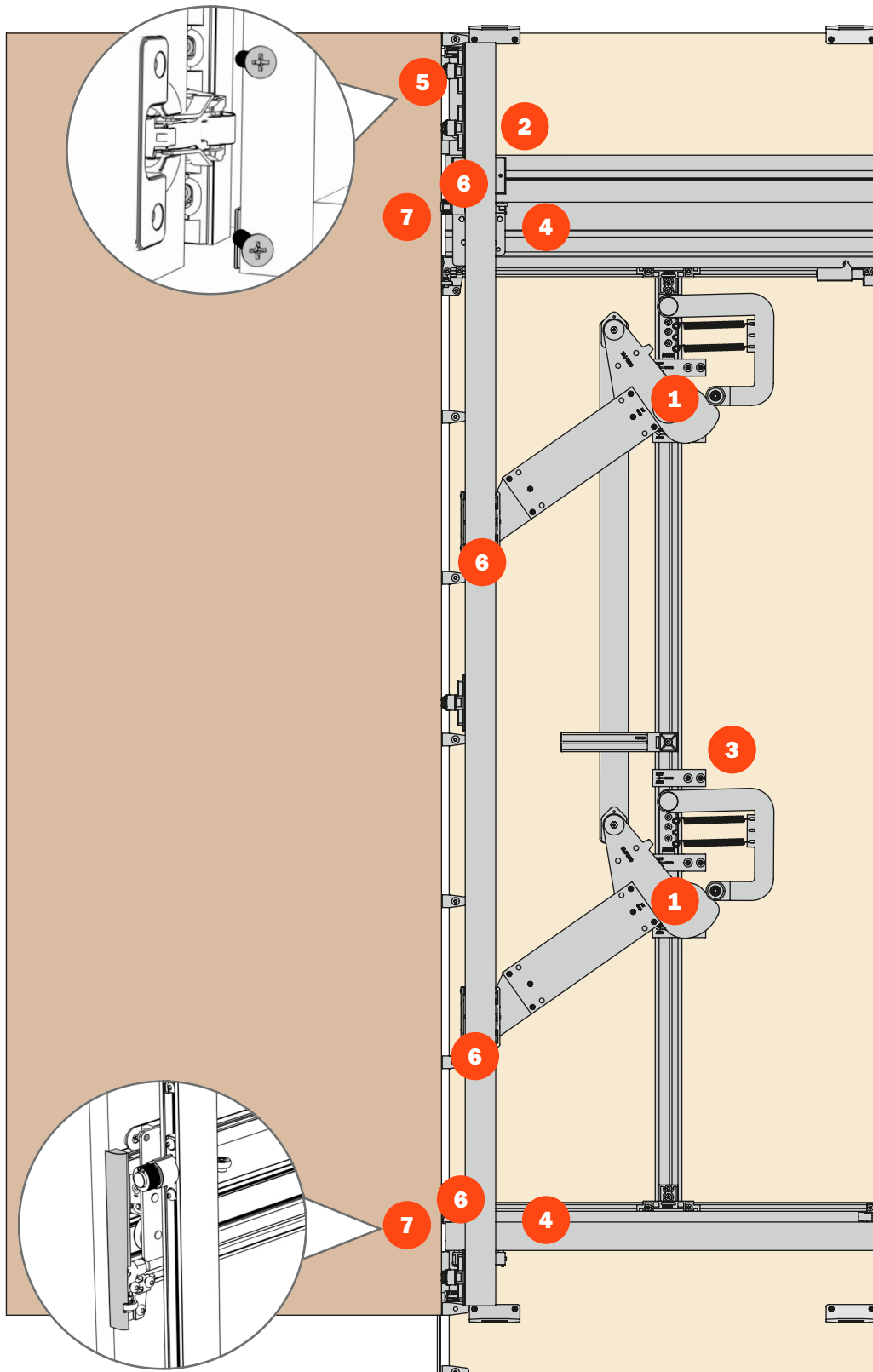

Exedra - Parcialmente montado

Solução pré-montado.

O sistema Exedra pré-montado é fornecido em 2 versões; para porta de 1930 a 2230 ou para porta de 2231 a 2530. Profundidade compreendida entre 500 e 700 mm.

Identificada a versão, o cliente deve cortar os trilhos superior e inferior na medida, montar as conexão-carrinho e montar a ferragem completa no móvel.





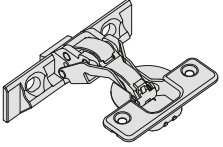

Os cliques e limitadores para pré-montar na lateral permitem uma montagem e uma desmontagem por deslizamento fácil e seguro sem a necessidade de deslocar o móvel.

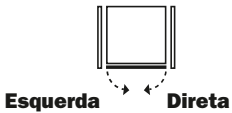
Cálculo das dimensões mínimas da estrutura

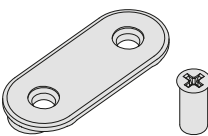
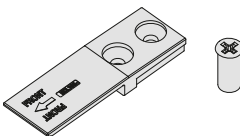
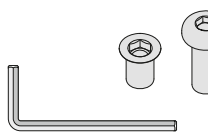
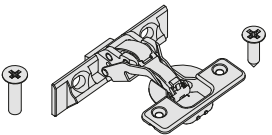
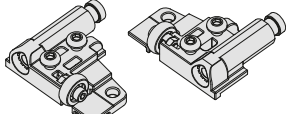
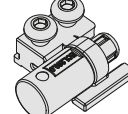
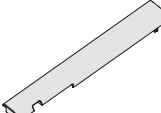
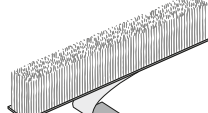
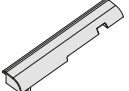
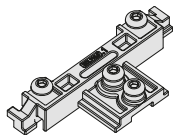
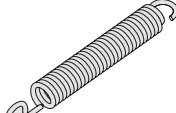
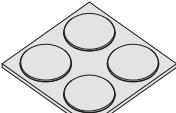
Profundidade útil da estrutura (LPU - mm)									
		501 - 600		601 - 700					
Altura Porta TH (mm)	Mín	Máx	Mín	Máx					
	1930	2230	1930	2230	4 x		máx 24 kg		
	2231	2530	2231	2530	5 x		máx 30 kg		

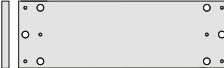
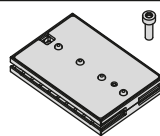
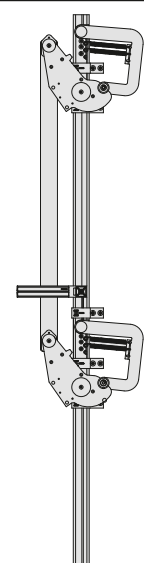
Kit mecanismo - STANDARD PARCIALMENTE MONTADO

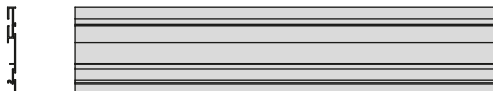
Cód.		Profundidade útil da estrutura (LPU - mm)	Altura Porta TH (mm)
YE55BMD2200NN	Direta	500 - 700	1930 - 2230
YE55BMS2200NN	Esquerda		
YE55BMD2500NN	Direta	500 - 700	2231 - 2530
YE55BMS2500NN	Esquerda		

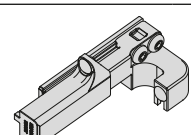
	9 Clipes para deslizar o sistema sobre a lateral 18 Parafusos Euro 6.3 x 14		5 Freios de posicionamento do sistema na lateral 10 Parafusos 6.3 x 14
	2 Buchas M6 x 13 2 Parafusos M6 20 UNI 7380 1 Chave allen		4/5 Dobradiças para fixação da porta 4/5 Capas cobre caneco 8/10 Parafusos para a fixação da dobradiça no sistema M5 x 20 UNI 7688 8/10 Parafusos para fixação da dobradiça na porta 4 x 16 DIN 7505 A
	1 + 1 Amortecedores saída da porta		1 Parada recolhimento porta
	1 Capa cobertura frontal superior		2.5 m Perfil anti-pó
	1 Capa cobertura frontal inferior		2 Conectores montante central
	2 Molas		1 Batente de silicone
	12 Parafusos de fixação da placa de ligação (parafusos M4 x UNI)		2 placas de conexão
	1 Desacelerador magnético linear		
	1 Trilho superior		
	1 Trilho inferior		
	1 Fim de curso posterior		