

## Slider L100



**Slider L100** é o sistema coplanar para vãos com portas com um peso máximo de 100 kg. Com base no L70, eleva mais ainda os limites, deslizando com a fluidez e leveza típicas da Salice também os móveis com portas particularmente pesadas.

Disponível também com uma capa frontal personalizável, devido às suas características de confiabilidade e capacidade de carga o **L100** é adequado para armários de quarto e, em geral, para todos os móveis de grandes dimensões.



## Slider L100



### Informações técnicas

Sistema deslizante coplanar para 2 portas com amortecedor.  
- Capacidade de carga 100 kg.

#### Características da porta:

- peso máximo por porta simples 100 kg (uniformemente distribuído).
- largura: - mínima 800 mm;  
- máxima 2000 mm.
- altura: - máxima 3000 mm.
- espessura: - mínima 18 mm;  
- máxima incluso o puxador 45 mm.
- material: a) madeira ou derivados;  
b) quadro de alumínio e vidro.

#### Ajuste da porta:

- vertical  $\pm 5$  mm
- horizontal  $\pm 3,5$  mm
- frontal: - superior  $\pm 4$  mm  
- inferior  $\pm 3$  mm

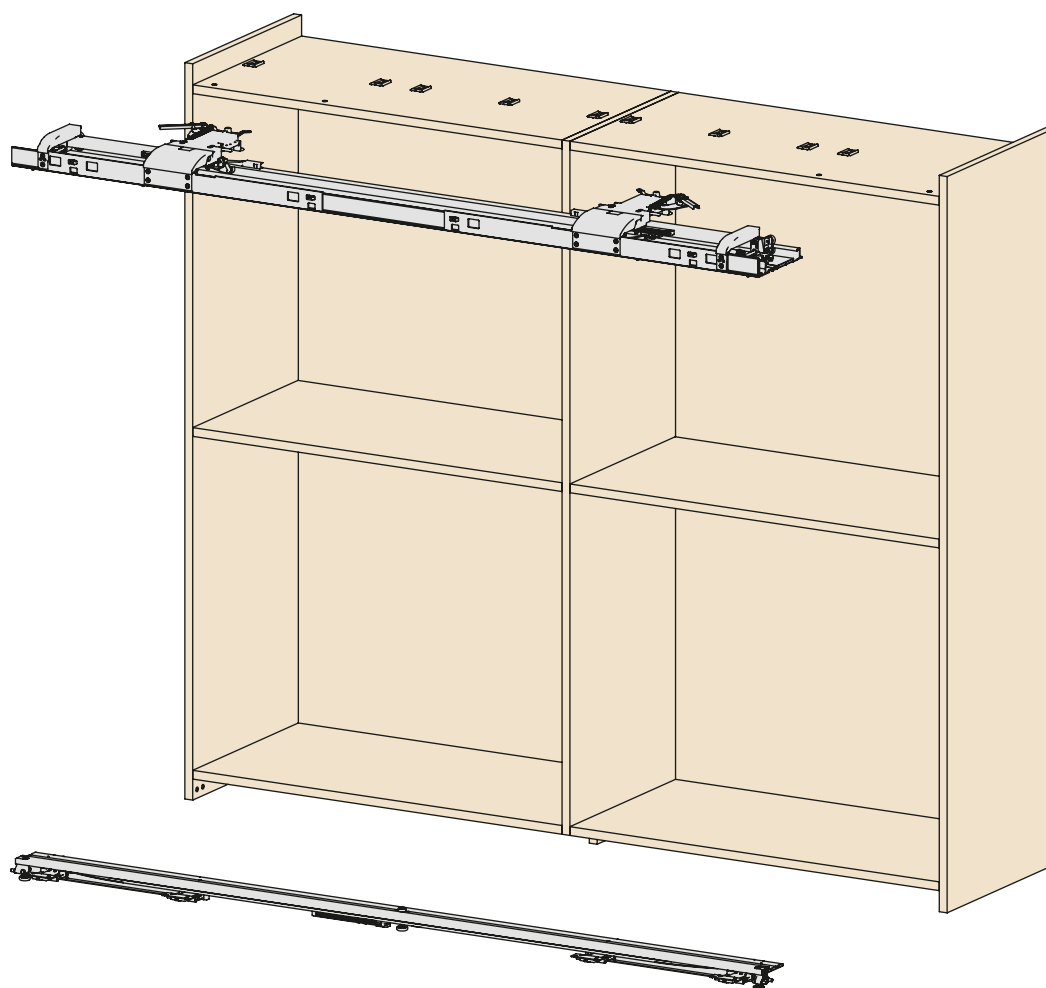

## Principais características

- Amortecimento de ar.
- Trilhos de alumínio e PVC para um movimento fluido e silencioso.
- Curvas projetadas de acordo com as dimensões do móvel.
- Mecanismo pré-montado para montagem rápida e segura.
- Amortecimento na abertura e fechamento.
- Altíssima resistência e durabilidade, verificadas com o teste de estresse Salice de 100.000 ciclos.

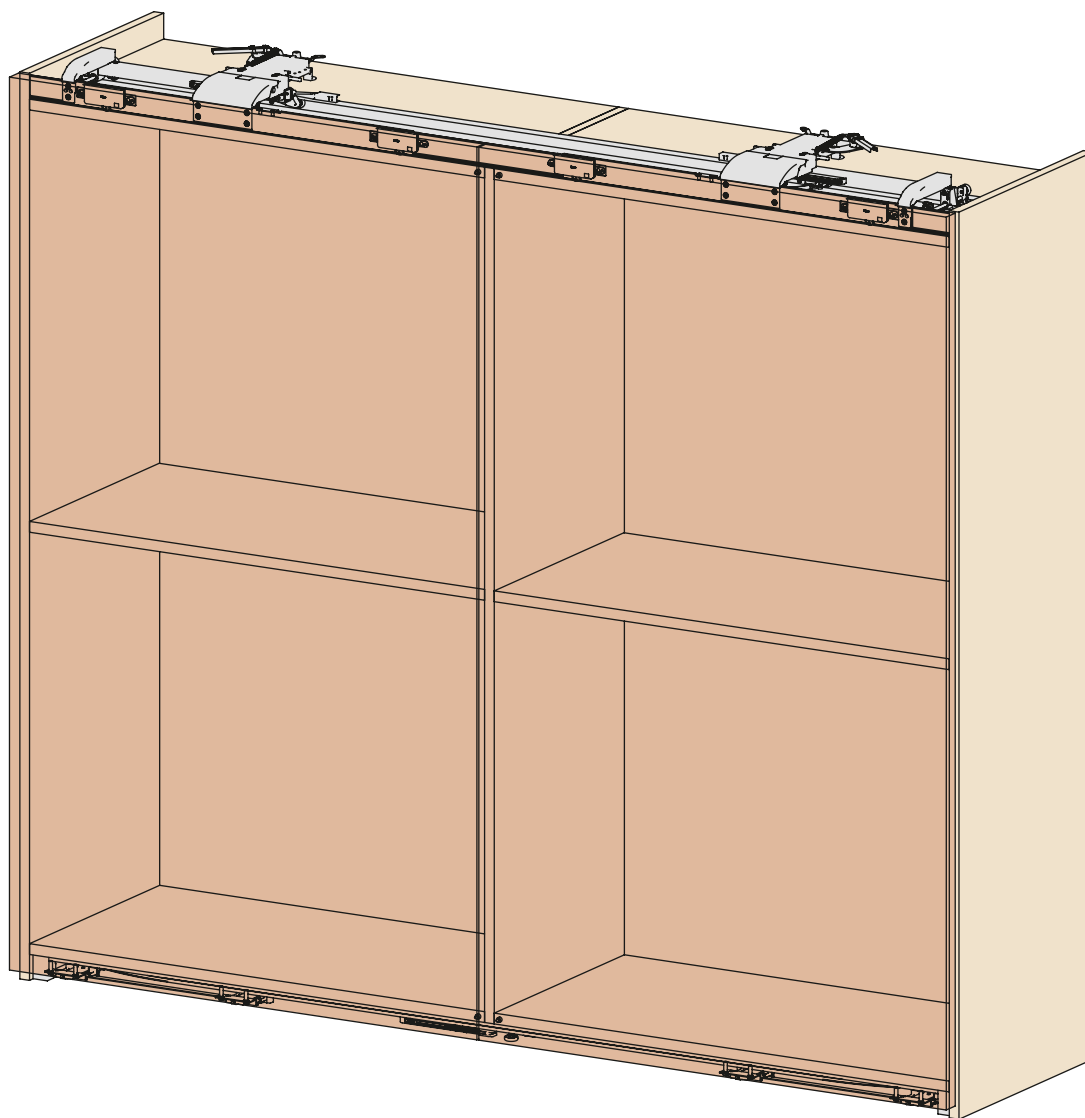

**Versões disponíveis**

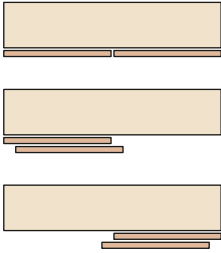
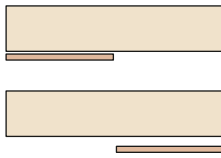
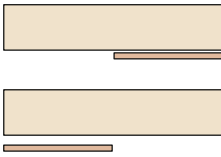
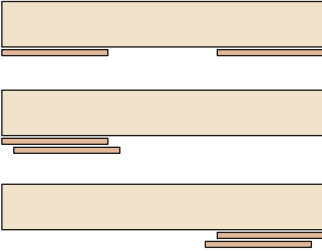
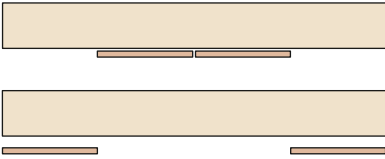
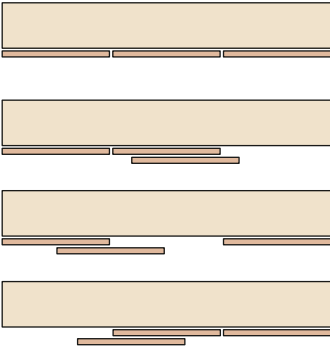
<p><b>Standard</b></p>		<p><b>Slider L70 Slider L100</b></p>	
<p><b>One</b></p>		<p><b>Slider L70</b></p>	
<p><b>One</b></p>		<p><b>Slider L70</b></p>	
<p><b>Step</b></p>		<p><b>Slider L70 Slider L100</b></p>	
<p><b>Reverso</b></p>		<p><b>Slider L70</b></p>	
<p><b>Three doors</b></p>		<p><b>Slider L70</b></p>	