

## Slider L100



**Slider L100** es el sistema coplanario para compartimentos con puertas con un peso máximo de 100 kg. Basado en L70, extiende sus límites, haciendo deslizar con la fluidez y ligereza típicas de Salice incluso los contenedores con puertas muy pesadas.

Está disponible también con una tapa frontal personalizable y, gracias a sus características de fiabilidad y a su capacidad, **L100** es adecuado para los armarios roperos de la zona de noche y, más en general, para todos los contenedores de grandes dimensiones.



## Slider L100



### Informaciones técnicas

Sistema de deslizamiento coplanario de dos puertas amortiguado  
- capacidad 100 kg.

#### Características puertas:

- peso máximo para cada puerta 100 kg (uniformemente distribuido).
- anchura: - mínimo 800 mm;  
- máximo 2000 mm.
- altura: - máximo 3000 mm.
- espesor: - mínimo 18 mm;  
- máximo con manilla 45 mm.
- material: a) madera o derivados;  
b) bastidor de metal y vidrio.

#### Regulación de la puerta:

- vertical  $\pm 5$  mm
- horizontal  $\pm 3,5$  mm
- frontal: - superior  $\pm 4$  mm  
- inferior  $\pm 3$  mm

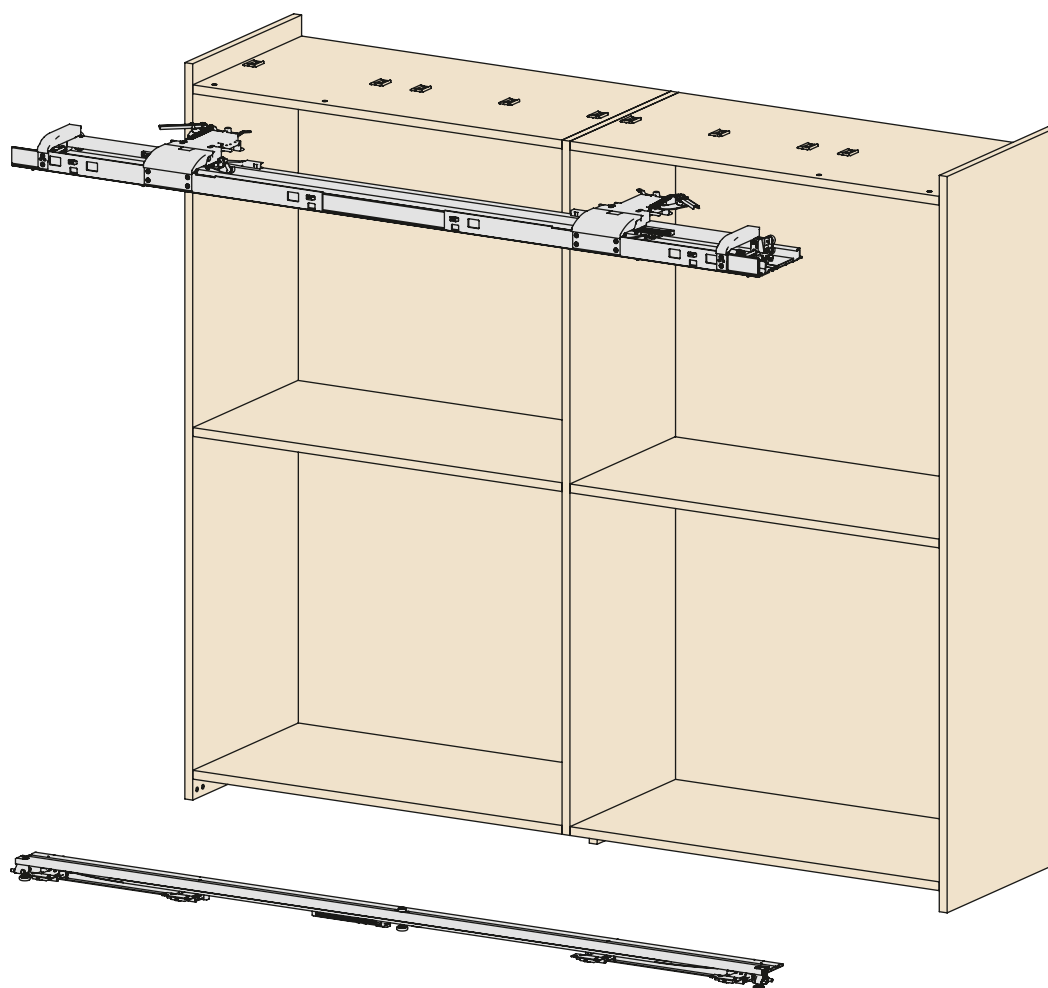

## Características principales

- Amortiguación por aire.
- Guías en aluminio y pvc para un movimiento fluido y silencioso.
- Curvas diseñadas en función del tamaño del mueble.
- Mecanismo premontado para un montaje rápido y seguro.
- Amortiguación en apertura y cierre.
- Altísima resistencia y duración, comprobada con el test de estrés de 100.000 ciclos.

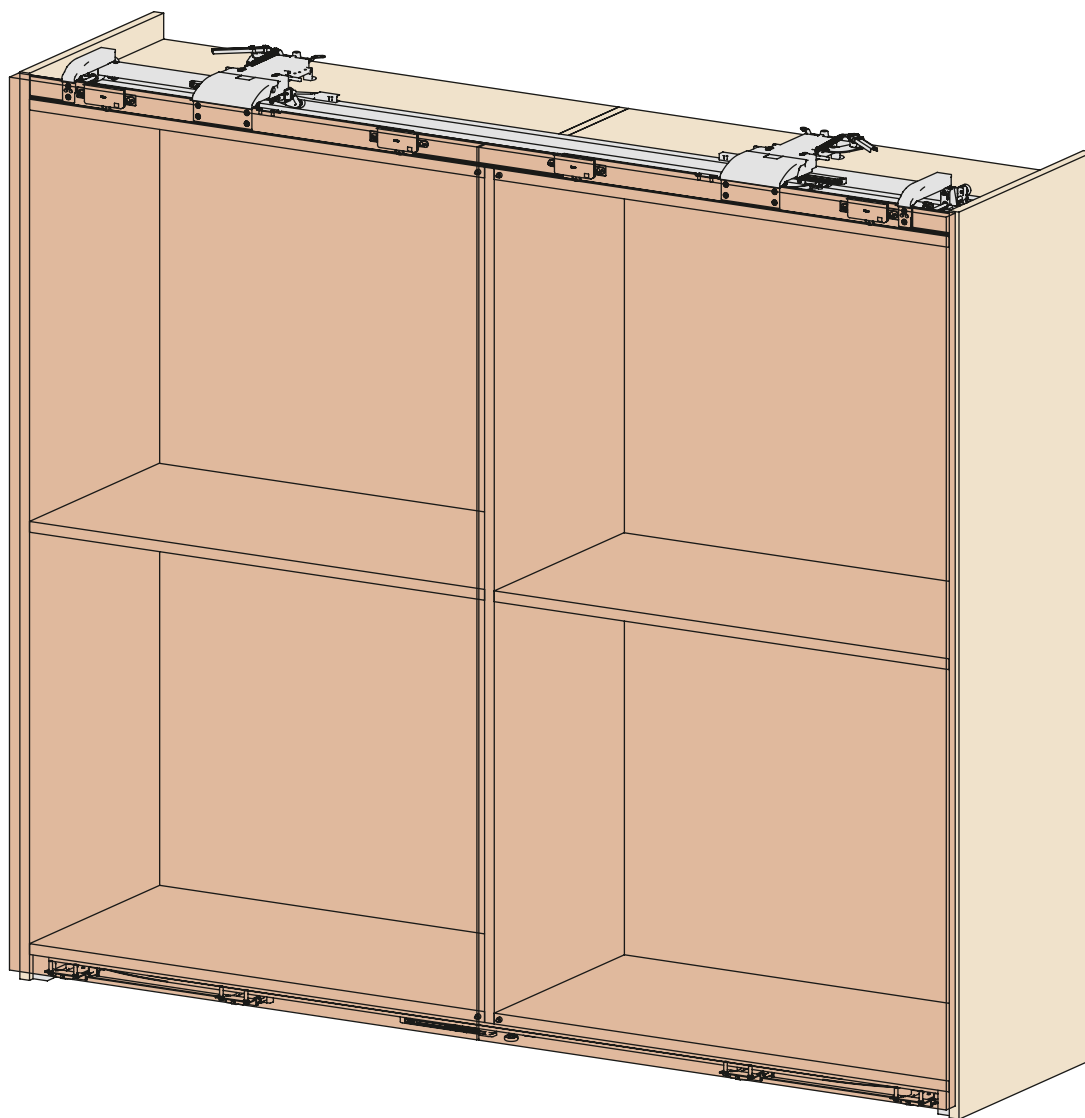

**Versiones disponibles**

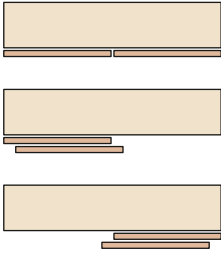
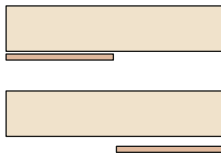
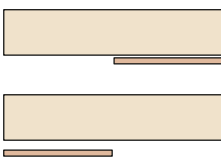
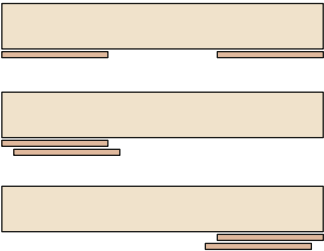
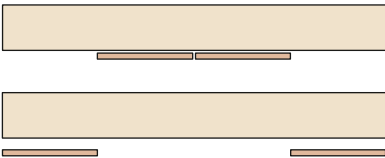
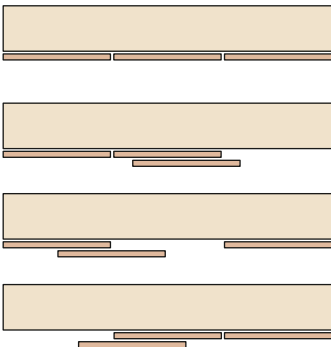
<p><b>Standard</b></p>		<p><b>Slider L70 Slider L100</b></p>	
<p><b>One</b></p>		<p><b>Slider L70</b></p>	
<p><b>One</b></p>		<p><b>Slider L70</b></p>	
<p><b>Step</b></p>		<p><b>Slider L70 Slider L100</b></p>	
<p><b>Reverso</b></p>		<p><b>Slider L70</b></p>	
<p><b>Three doors</b></p>		<p><b>Slider L70</b></p>	