

## Slider M50 Flex



**Slider M50 Flex** est le système coplanaire pour portes d'un poids maximal de 50 kg, conçu pour être coupé sur-mesure. Grâce aux brevets exclusifs de la série Slider, le coulissement, amorti à l'ouverture et à la fermeture, est intuitif, fluide et silencieux. Ses caractéristiques sont enrichies par sa grande flexibilité extrême : le mécanisme s'adapte à n'importe quelle dimension de meuble, en coupant simplement le rail selon ses besoins.

**Slider M50 Flex** est la proposition des coplanaire idéale pour la distribution : toute la gamme est disponible avec seulement quelques références, donnant la liberté d'adapter le mécanisme aux caractéristiques du meuble.



## Slider M50 Flex



### Informations techniques

Système coulissant coplanaire amorti à deux portes avec longueur personnalisable du rail  
- portée 50 kg.

#### Dimensions des portes :

- poids maximum par porte 50 kg (Réparti de manière uniforme).
- largeur : - minimale 800 mm ;  
- maximale 1600 mm.
- hauteur : - maximale 2700 mm
- épaisseur : - minimale 18 mm ;  
- maximale avec poignée 40 mm.
- hauteur entre le sol et la porte :  
- 33 mm.
- matériau : a) bois ou produits dérivés ;  
b) cadre en métal ou en verre.

#### Réglage de la porte :

- réglage vertical  $\pm 5$  mm
- réglage horizontal  $\pm 3,5$  mm
- réglage frontal: - supérieur  $\pm 3$  mm  
- inférieur  $\pm 3$  mm

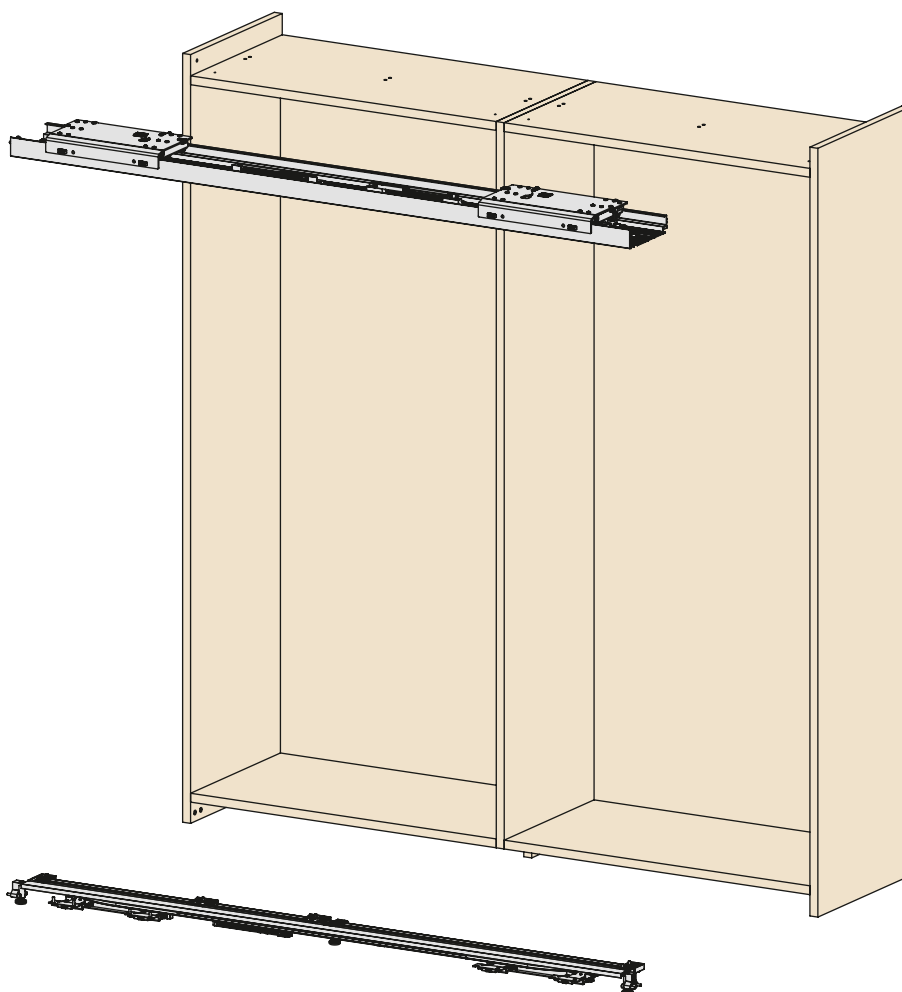

## Caractéristiques principales

- Grande simplicité de montage.
- Extrême facilité de personnalisation de la longueur du rail.
- Grande fluidité de coulissement avec système amorti en ouverture et en fermeture.
- Grande fiabilité, garantie par des tests réalisés jusqu'à 100 000 cycles.

