

Slider M50 Flex



Slider M50 Flex es el sistema coplanario para puertas con un peso máximo de 50 kg, diseñado para ser cortado a la medida. Gracias a las patentes exclusivas de la serie Slider, el deslizamiento, amortiguado en apertura y cierre, es intuitivo, fluido y silencioso. A estas características se añade la extrema flexibilidad: el mecanismo se puede adaptar perfectamente a cualquier contenedor simplemente cortando la guía según las exigencias.

Slider M50 Flex es la propuesta de los coplanarios para la distribución: con pocos códigos se puede tener a disposición toda la gama, con la libertad de adaptar el mecanismo a las características del mueble.



Slider M50 Flex



Informaciones técnicas

Sistema de deslizamiento coplanario de dos puertas amortiguado con longitud de la guía personalizable
- capacidad 50 kg.

Características puertas:

- peso máximo para cada puerta 50 kg (uniformemente distribuido).
- anchura: - mínimo 800 mm;
- máximo 1600 mm.
- altura: - máximo 2700 mm.
- espesor: - mínimo 18 mm;
- máximo con manilla 40 mm.
- altura desde el suelo:
- 33 mm.
- material: a) madera o derivados;
b) bastidor de metal y vidrio.

Regulación de la puerta:

- vertical ± 5 mm
- horizontal $\pm 3,5$ mm
- frontal: - superior ± 3 mm
- inferior ± 3 mm

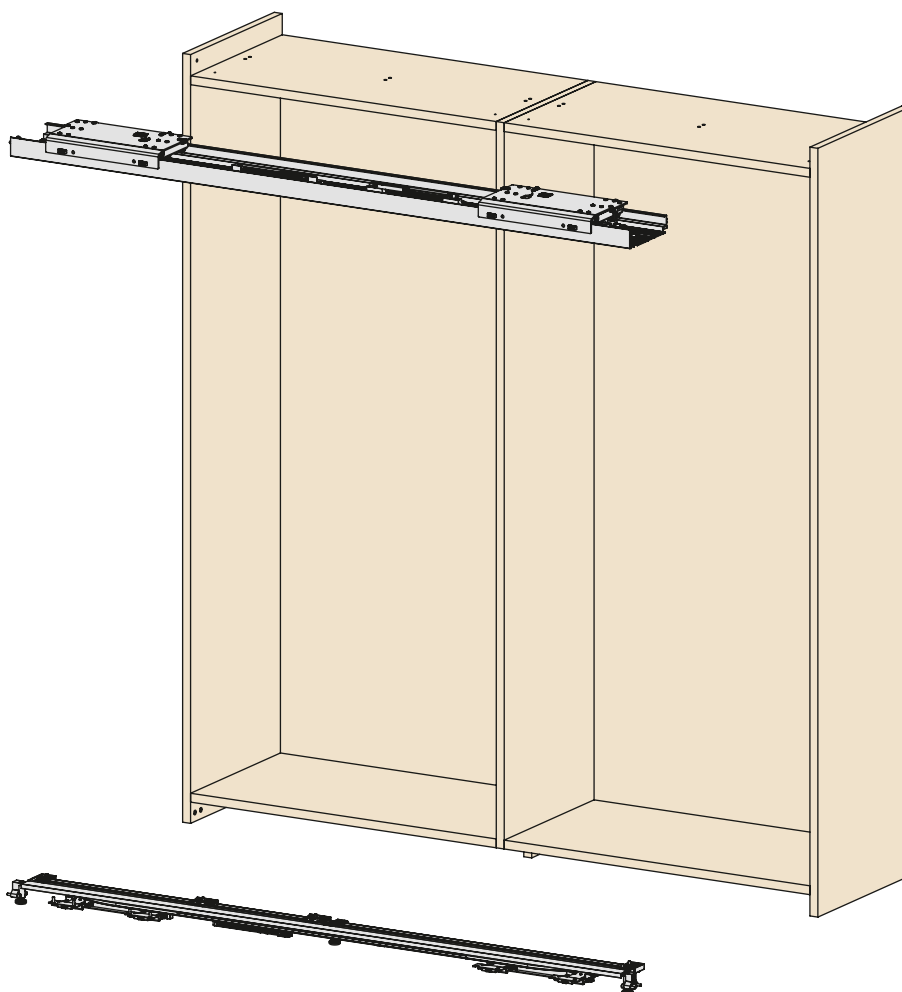

Características principales

- Máxima sencillez de montaje.
- Extrema facilidad para personalizar la longitud de la guía.
- Absoluta fluidez de deslizamiento con amortiguación en apertura y cierre.
- Elevada fiabilidad, comprobada con prueba de 100.000 ciclos.

