

Slider M50 Flex



Slider M50 Flex ist ein flächenbündiges System für Türen mit einem Höchstgewicht von 50 kg, das sich durch Zuschnitt anpassen lässt. Dank der exklusiven Patente der Serie Slider ist das beim Öffnen und Schließen gedämpfte Gleiten intuitiv, gleichmäßig und geräuschlos. Diese Merkmale werden durch die außergewöhnliche Flexibilität ergänzt: der Mechanismus lässt sich durch einfaches Zuschneiden der Schiene an die jeweiligen Anforderungen des Schrankes anpassen.

Slider M50 Flex ist der Vorschlag der flächenbündigen Systeme von für den Handel: mit wenigen Artikeln verfügt der Händler über das ganze Sortiment und hat die Möglichkeit, den Mechanismus an die Merkmale des Möbelstücks anzupassen.





Technische Informationen

Flächenbündiges, gedämpftes Gleitsystem mit zwei Türen mit individuell anpassbarer Schienenlänge
- Tragfähigkeit 50 kg.

Eigenschaften der Türen:

- Maximales Gewicht pro Tür 50 kg (gleichmäßig verteilt).
- Breite: - min. 800 mm;
- max. 1600 mm.
- Höhe: - max. 2700 mm.
- Stärke: - min. 18 mm;
- max. incl. Griff 40 mm.
- Höhe ab dem Boden: - 33 mm.
- Material: a) Holz oder Holzprodukte;
b) Rahmen aus Metall oder Glas.

Regulierung der Tür:

- vertikal ± 5 mm
- horizontal $\pm 3,5$ mm
- frontal: - oben ± 3 mm
- unten ± 3 mm

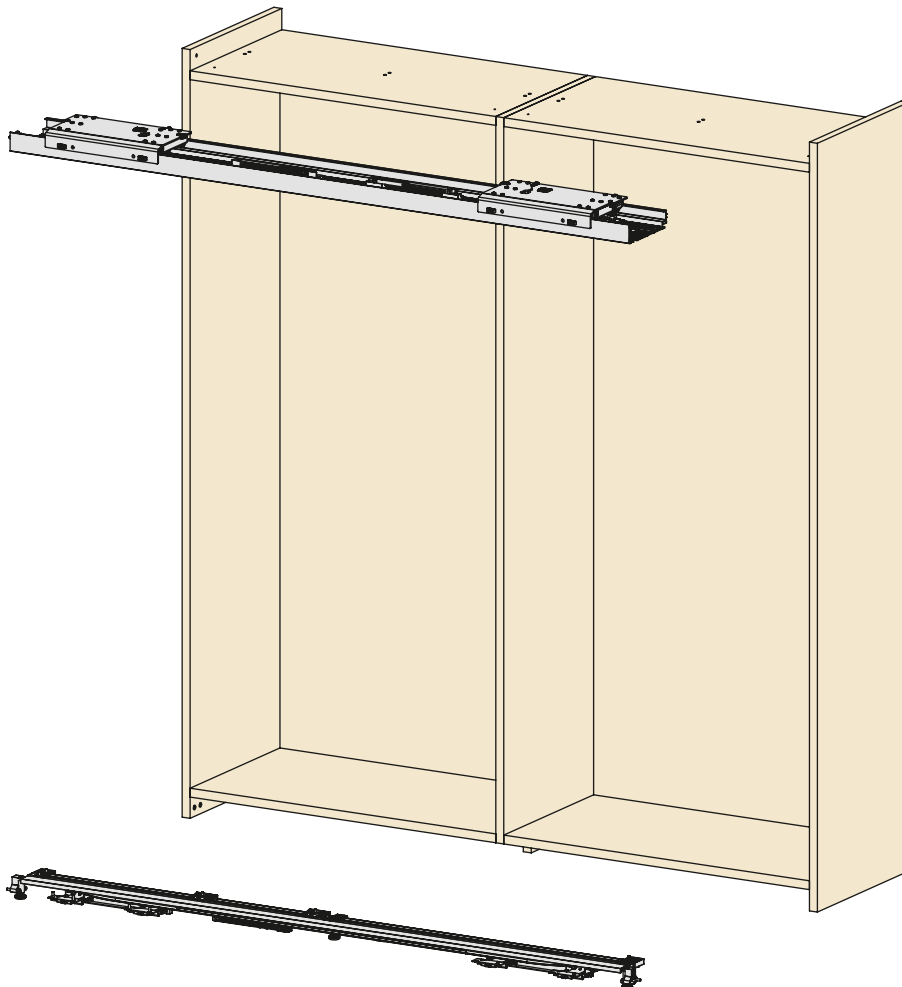

Haupteigenschaften

- Extrem einfache Montage.
- Sehr leichte Anpassbarkeit der Laufschienenlänge.
- Sanft fließende Gleitbewegung mit gedämpftem Öffnen und Schließen.
- Hohe Zuverlässigkeit, die in Tests mit 100.000 Zyklen geprüft wird.

