

Slider M50 Flex



Slider M50 Flex è il sistema complanare per ante del peso massimo di 50 kg progettato per essere tagliato a misura. Grazie ai brevetti esclusivi della serie Slider, lo scorrimento, ammortizzato in apertura e chiusura, è intuitivo, fluido e silenzioso. A queste caratteristiche si aggiunge l'estrema flessibilità: il meccanismo è perfettamente adattabile a qualsiasi contenitore semplicemente tagliando il binario secondo le esigenze.

Slider M50 Flex è la proposta dei complanari per la distribuzione: con pochi codici è possibile avere a disposizione l'intera gamma, con la libertà di adattare il meccanismo alle caratteristiche del mobile.



Slider M50 Flex



Informazioni tecniche

Sistema di scorrimento complanare a due ante ammortizzato con lunghezza del binario personalizzabile
- portata 50 kg.

Caratteristiche ante:

- peso massimo per singola anta 50 kg (uniformemente distribuito).
- larghezza: - minimo 800 mm;
- massimo 1600 mm.
- altezza: - massimo 2700 mm.
- spessore: - minimo 18 mm;
- massimo con maniglia 40 mm.
- altezza da terra:
- 33 mm.
- materiale: a) legno o derivati;
b) telaio in metallo e vetro.

Regolazione dell'anta:

- verticale ± 5 mm
- orizzontale $\pm 3,5$ mm
- frontale: - superiore ± 3 mm
- inferiore ± 3 mm

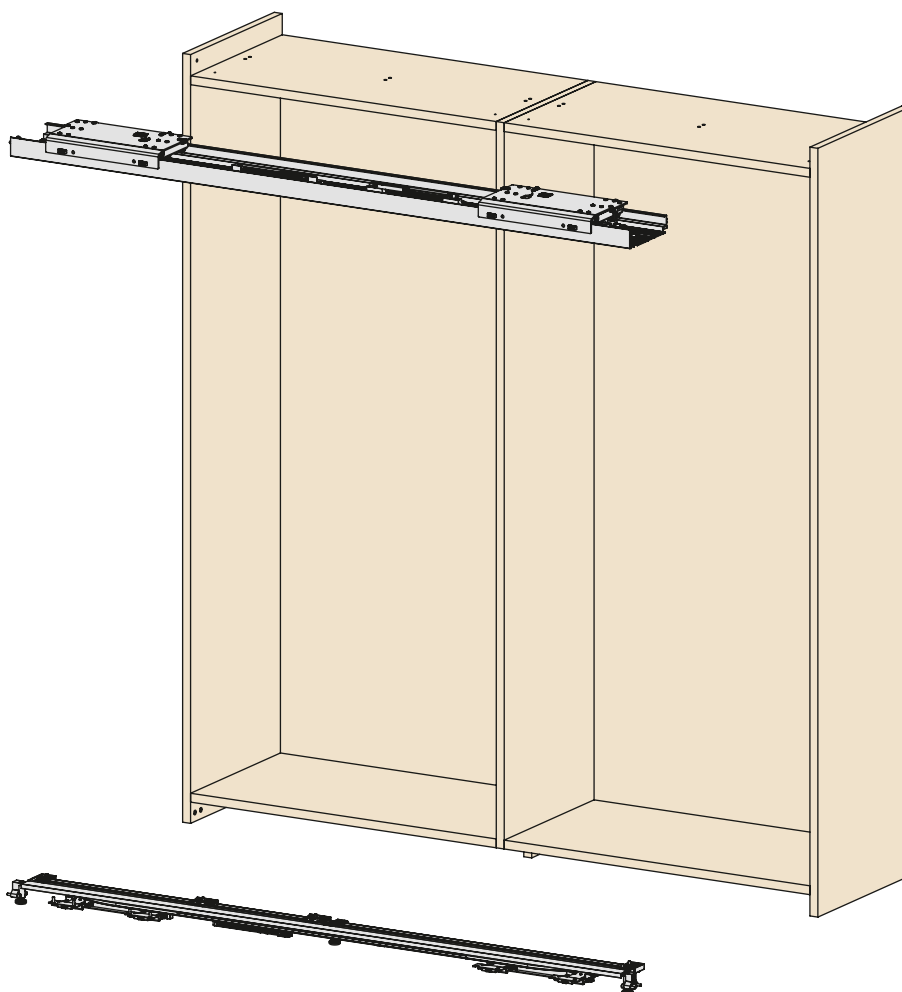

Caratteristiche principali

- Massima semplicità di montaggio.
- Estrema facilità di personalizzazione della lunghezza del binario.
- Assoluta fluidità di scorrimento con ammortizzazione in apertura e chiusura.
- Elevata affidabilità, verificata con test di 100.000 cicli.

