



Technische Informationen

Flächenbündiges Gleitsystem mit zwei Türen mit magnetischem Dämpfer. Aufgrund seiner Merkmale eignet sich **M35** in erster Linie für den Einsatz in der Küche.

Eigenschaften der Türen:

- Max. Gewicht pro Tür:
 - 35 Kg
- Breite:
 - min. 600 mm max. 2000 mm
- Höhe:
 - min. 1200 mm max. 2200 mm
- **Stärke:**
 - mit oberen eingefrästen Ausrichtbeschlägen min. 18 mm, max. 45 mm inkl. Griff
 - mit oberen externen Ausrichtbeschlägen min. 18 mm, max. 40 mm inkl. Griff
- **Material:** Holz
- Clipper Rahmen können verwendet werden

Verstellung der Tür:



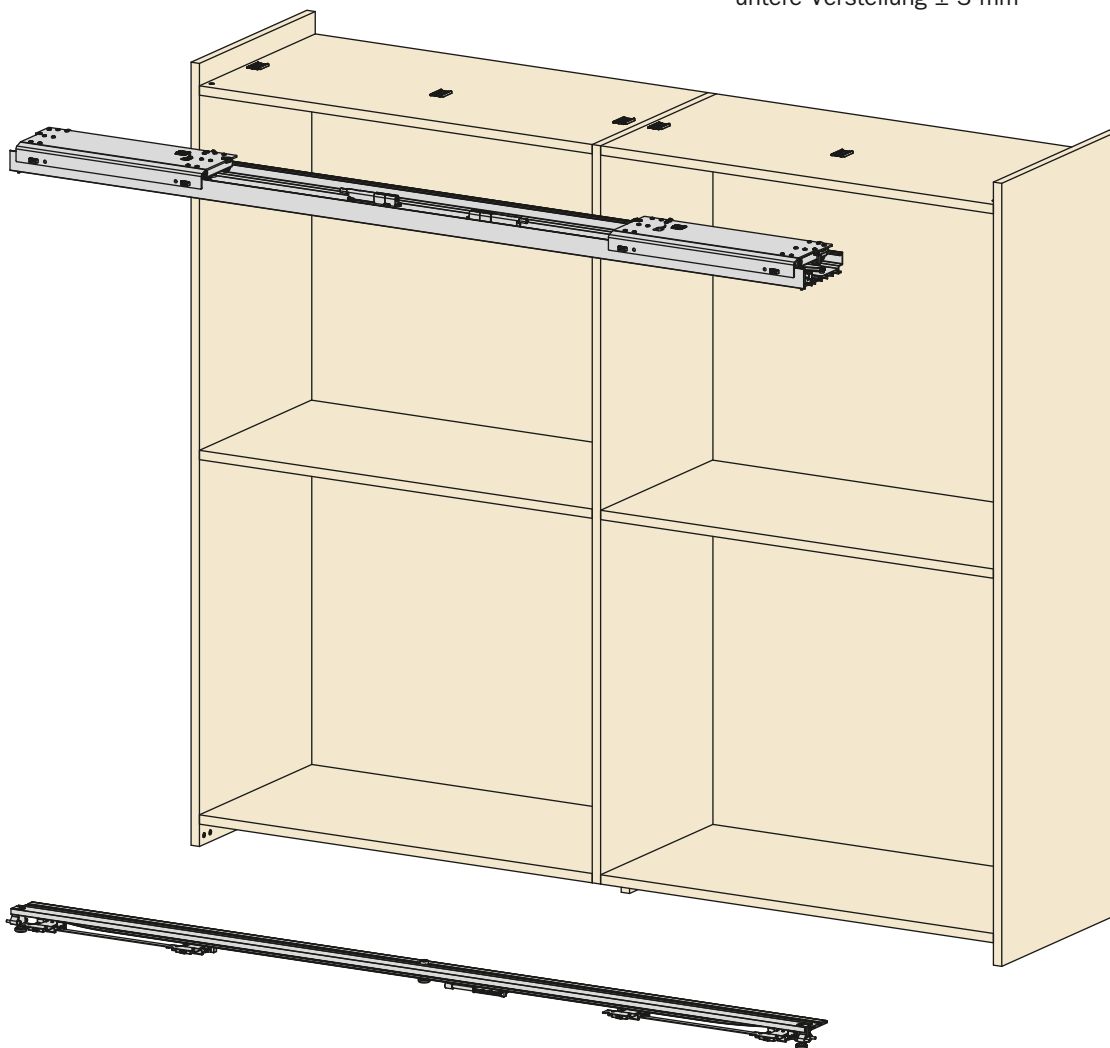





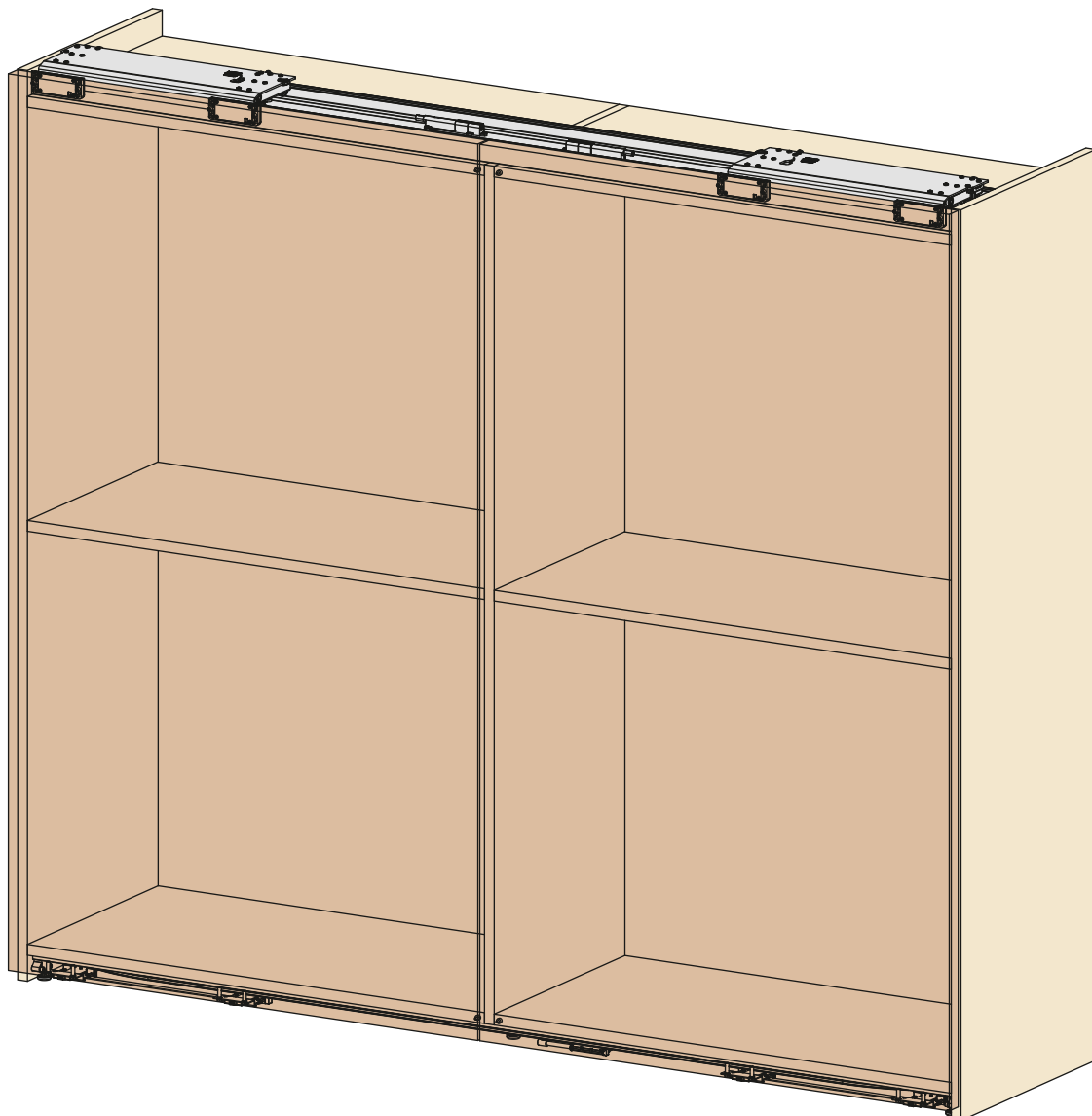

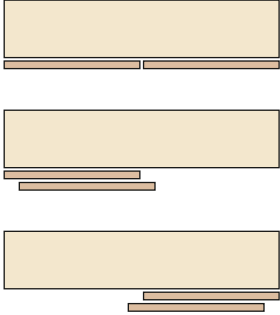
- vertikal ± 5 mm
- horizontal ± 3.5 mm
- frontal: - obere Verstellung ± 3 mm
 - untere Verstellung ± 3 mm

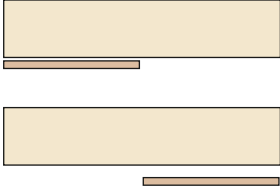

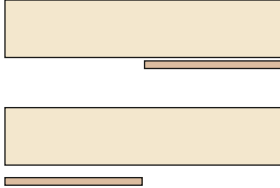
Haupteigenschaften

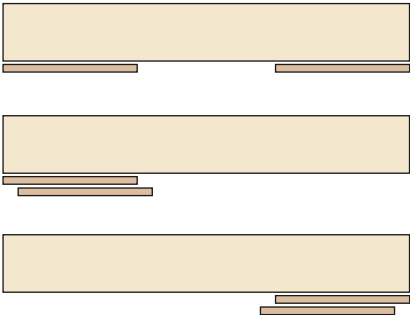
- Dämpfung mit magnetischer Technologie.
- Extrem einfache Montage.
- Sanft fließende Gleitbewegung mit gedämpftem Öffnen und Schließen.
- Hohe Zuverlässigkeit, die in Tests mit 100.000 Zyklen geprüft wird.

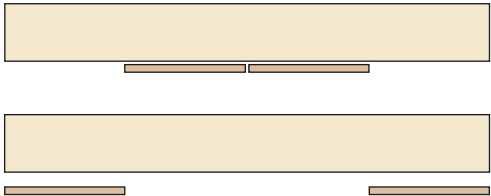

<p>Standard</p>		<p>Slider M35 Slider M50</p>	 <p>Slider M35</p>
<p>One</p>		<p>Slider M35 Slider M50</p>	 <p>Slider M35</p>
<p>One</p>		<p>Slider M35 Slider M50</p>	 <p>Slider M35</p>
<p>Step</p>		<p>Slider M35 Slider M50</p>	 <p>Slider M35</p>
<p>Reverso</p>		<p>Slider M35 Slider M50</p>	 <p>Slider M35</p>