

EvoLift - Öffnungssysteme - Klappenbeschlag
Magnetisches Push - Schnäpper zum Einbohren und Verschlusssteile

DPMSNB - beige



Schnäpper.
 ø 10 mm, 40 mm Länge.

DPASNB - beige



Zusatzmagnet zum Erhöhen der Haltekraft.
 Er muss immer in Kombination mit dem DPM verwendet werden.
 Die empfohlene Position des DPM entspricht der Höhe des Druckpunktes auf der Tür, die des DPA ist frei wählbar.
 ø 10 mm, Länge 40 mm.

DPMSNG - grau



Verpackung
 Schachtel 250 Stück
 Karton 1.500 Stück

DPASNG - grau



Verpackung
 Schachtel 250 Stück
 Karton 1.500 Stück

DP39XXG



Verstellbares magnetisches Verschlusssteil.
 ø16.6 mm

Verpackung
 Schachtel 250 Stück

DP28SN9



Verschlusssteil zum Eindrücken.
 ø 11.5 mm.

Verpackung
 Schachtel 250 Stück

DP38XX91

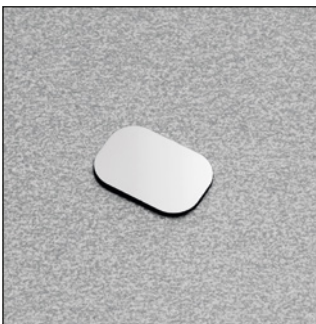

Verschlusssteil zum Kleben.
 20x14 mm.

Verpackung
 Schachtel 250 Stück

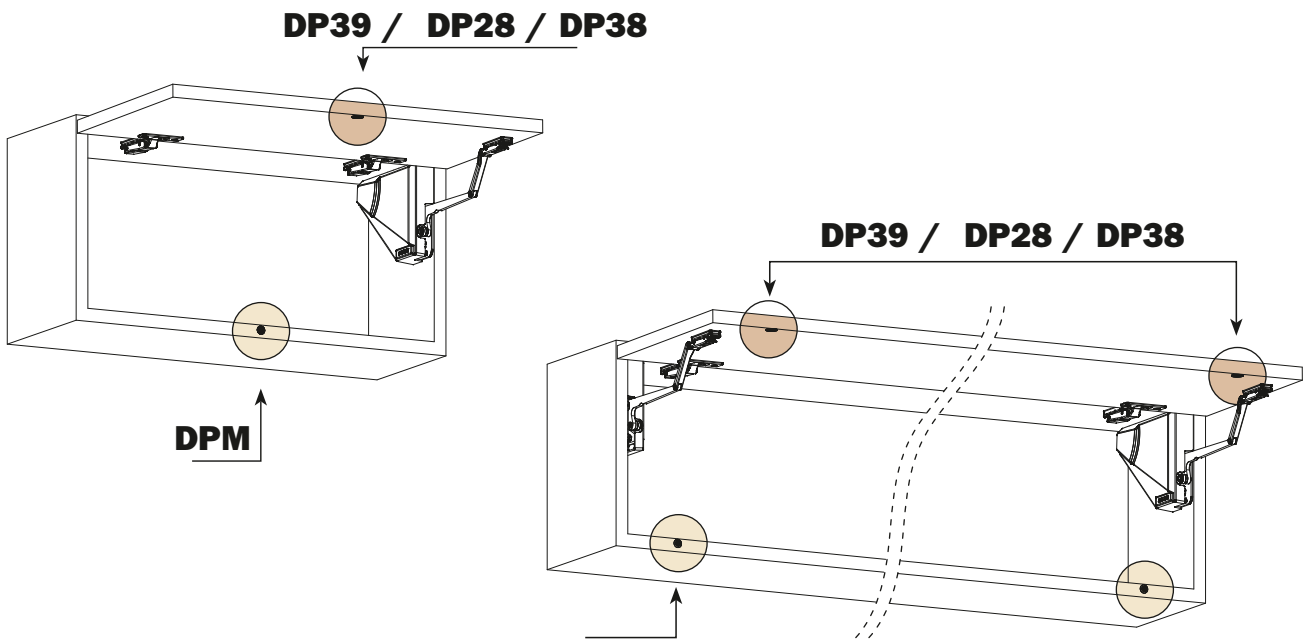

Befestigung des Schnäppers

Befestigung des Schnäppers zum Einbohren.

Eine Bohrung in den Oberboden, in der Seite oder in den Sockel des Möbels mit 10 mm \emptyset und mindestens 40 mm Tiefe durchführen; den Schnäpper dann in die Bohrung einsetzen.

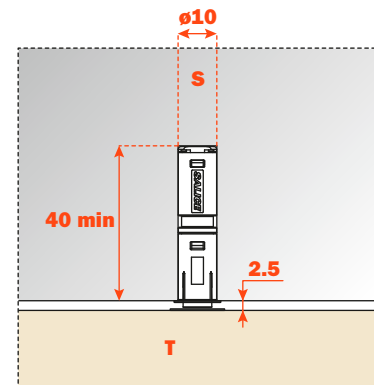

Verstellbares Verschlussstück zum Eindrücken.

Das Verschlussstück DP39 ist ebenfalls magnetisch und ermöglicht mit dem Magnetismus des Schnäppers DPM eine beträchtliche Erhöhung (30%) der Haltekraft der Türen am Möbelkorpus, um zufällige Öffnungen zu vermeiden.

Für die Montage ist es notwendig, eine Bohrung in der Tür mit 15 mm \emptyset und 11 mm Tiefe durchzuführen.

Tiefenverstellung von - 0.5 mm bis zu + 2.5 mm.

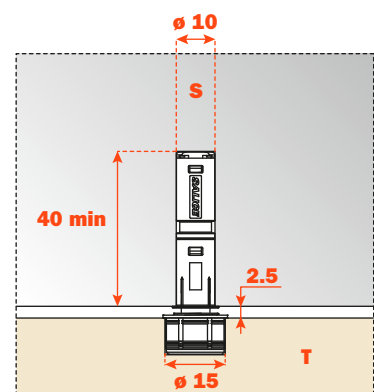

Verschlussstück zum Eindrücken.

Das Verschlussstück am magnetischen Schnäpper positionieren.

Die Tür schließen.

Die Spitze des Verschlussstücks zeigt, wo es befestigt werden muss.

Die Tür wieder öffnen und das Verschlussstück fest eindrücken.

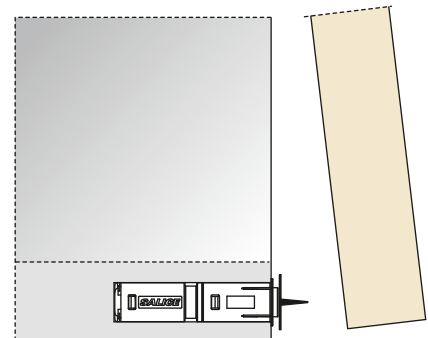

Verschlussstück zum Kleben

Das Verschlussstück am magnetischen Schnäpper positionieren. Die Schutzfolie vom Klebeband entfernen. Die Tür schließen. Auf diese Weise ist das Verschlussstück an der Tür befestigt. Die Tür wieder öffnen und das Verschlussstück fest andrücken.

ACHTUNG:

Um eine dauerhafte und optimale Haltbarkeit zu erreichen, bitten wir bei der Montage um Beachtung folgender Empfehlungen:

- 1 - Die Oberfläche der Tür, an der das Verschlussstück zum Kleben angebracht wird, säubern und entfetten.
- 2 - Die Schutzfolie vom Klebeband entfernen.
- 3 - Das Verschlussstück wenn möglich bei einer Raumtemperatur von mind. $\geq 10^\circ$ anbringen und ungefähr 10 bis 15 Sekunden fest andrücken.

Wenige Sekunden nach der Anbringung ist das Verschlussstück zur Nutzung bereit. Nach 24 Stunden erreicht man die maximale Klebehaftung.

