

EvoLift - Sistemas de elevação - Abertura porta basculante dupla

Instruções de montagem

Furação da porta superior em madeira.

Variações previstas para fixação do caneco:

- A** = caneco de parafusar, entre eixo 48x6 mm
- P** = caneco de parafusar, entre eixo 45x9.5 mm
- U** = caneco de parafusar, entre eixo 52x5.5 mm
- B** = caneco com bucha, entre eixo 48x6 mm
- R** = caneco com bucha, entre eixo 45x9.5 mm
- W** = caneco com bucha, entre eixo 52x5.5 mm

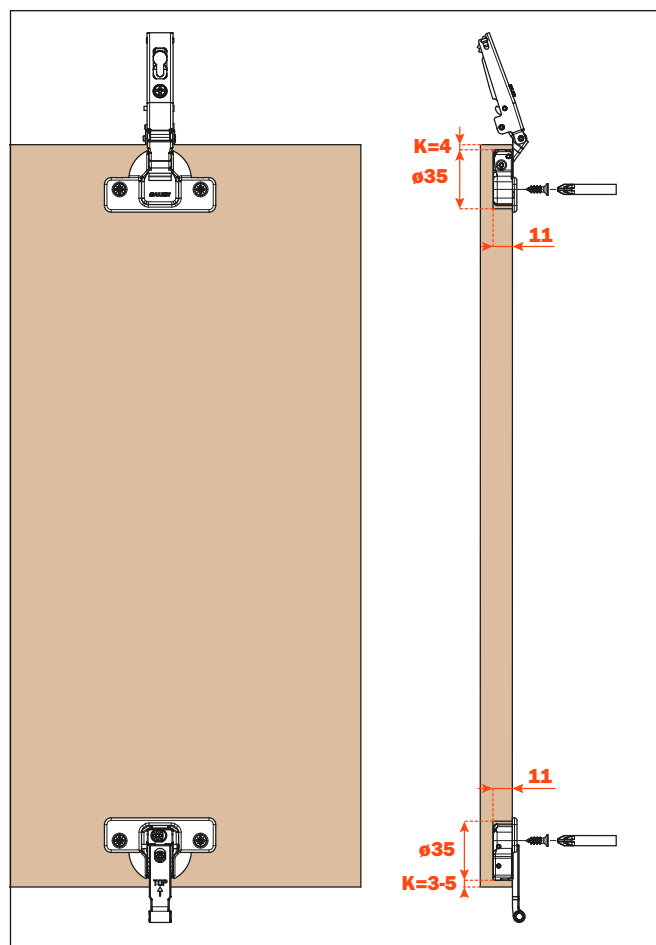

Furação da porta superior com perfil de alumínio largura mínima 45 mm.

Variações previstas para fixação do caneco:

- A** = caneco de parafusar, entre eixo 48x6 mm
- P** = caneco de parafusar, entre eixo 45x9.5 mm
- U** = caneco de parafusar, entre eixo 52x5.5 mm

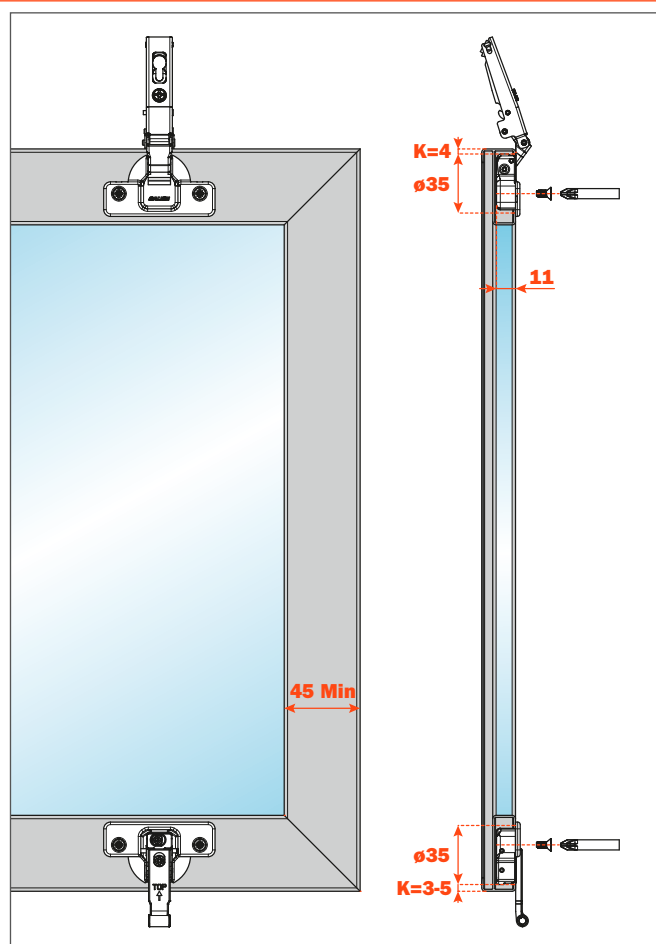



Furação da porta inferior em madeira.

Variações previstas para fixação do caneco:

- A** = caneco de parafusar, entre eixo 48x6 mm
- P** = caneco de parafusar, entre eixo 45x9.5 mm
- U** = caneco de parafusar, entre eixo 52x5.5 mm
- B** = caneco com bucha, entre eixo 48x6 mm
- R** = caneco com bucha, entre eixo 45x9.5 mm
- W** = caneco com bucha, entre eixo 52x5.5 mm

Para o cálculo da cota **B** ver a tabela na página 32.

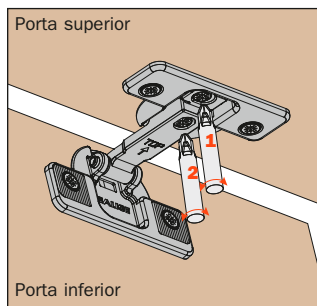

- 1** - Regulagem lateral $\pm 1,5$ mm
- 2** - Regulagem vertical $\pm 1,5$ mm

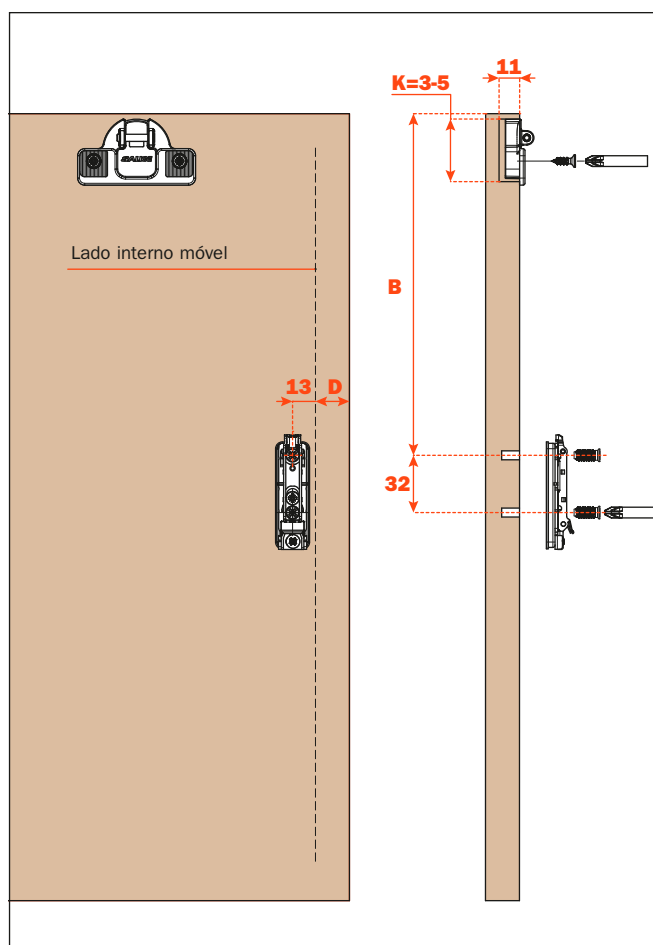

Furação da porta inferior com perfil de alumínio largura mínima 45 mm.

Variações previstas para fixação do caneco:

- A** = caneco de parafusar, entre eixo 48x6 mm
- P** = caneco de parafusar, entre eixo 45x9.5 mm
- U** = caneco de parafusar, entre eixo 52x5.5 mm
- D** = Cobertura de la puerta sobre el lateral.

Para o cálculo da cota **B** ver a tabela na página 32.

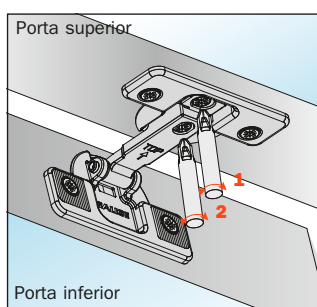

- 1** - Regulagem lateral
- 2** - Regulagem vertical

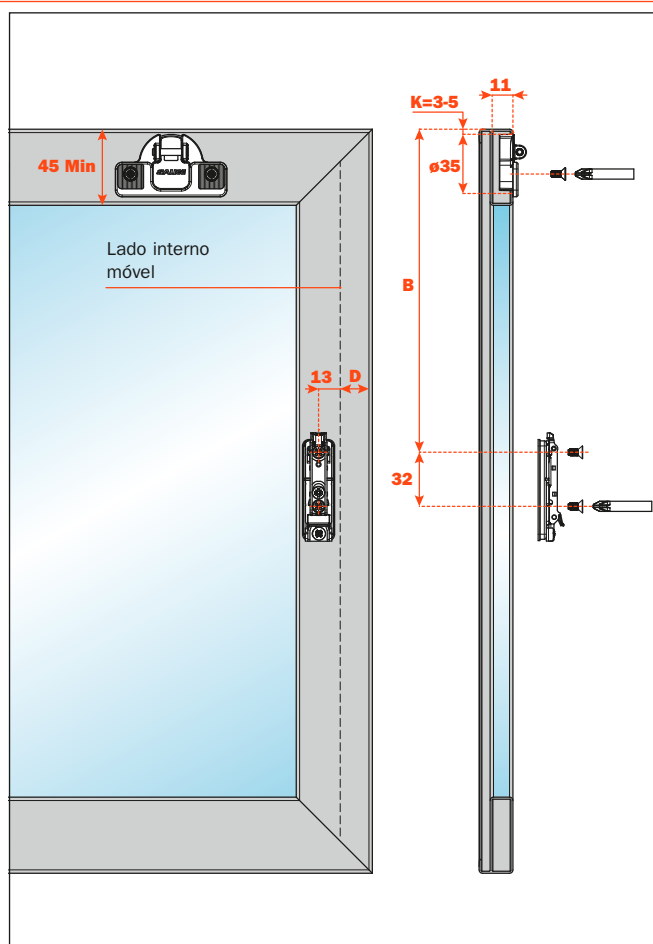

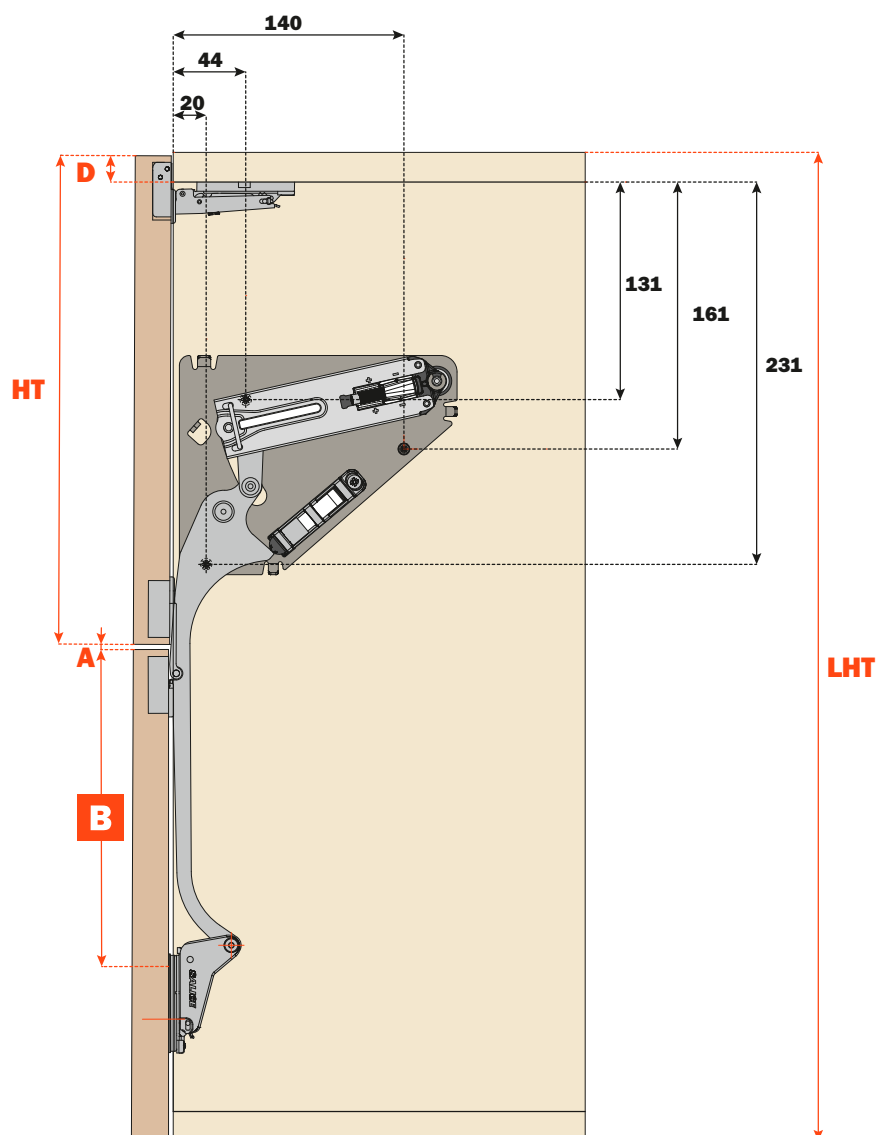
EvoLift - Sistemas de elevação - Abertura porta basculante dupla
Instruções de montagem

Comprimento do braço:	LHT Altura móvel	Fórmula para encontrar a cota B
600	570 ÷ 630	$475 + D - HT - A$
660	631 ÷ 690	$505 + D - HT - A$
720	691 ÷ 750	$535 + D - HT - A$
780	751 ÷ 810	$565 + D - HT - A$
910	881 ÷ 940	$634 + D - HT - A$



Fixação do sistema na lateral do móvel.

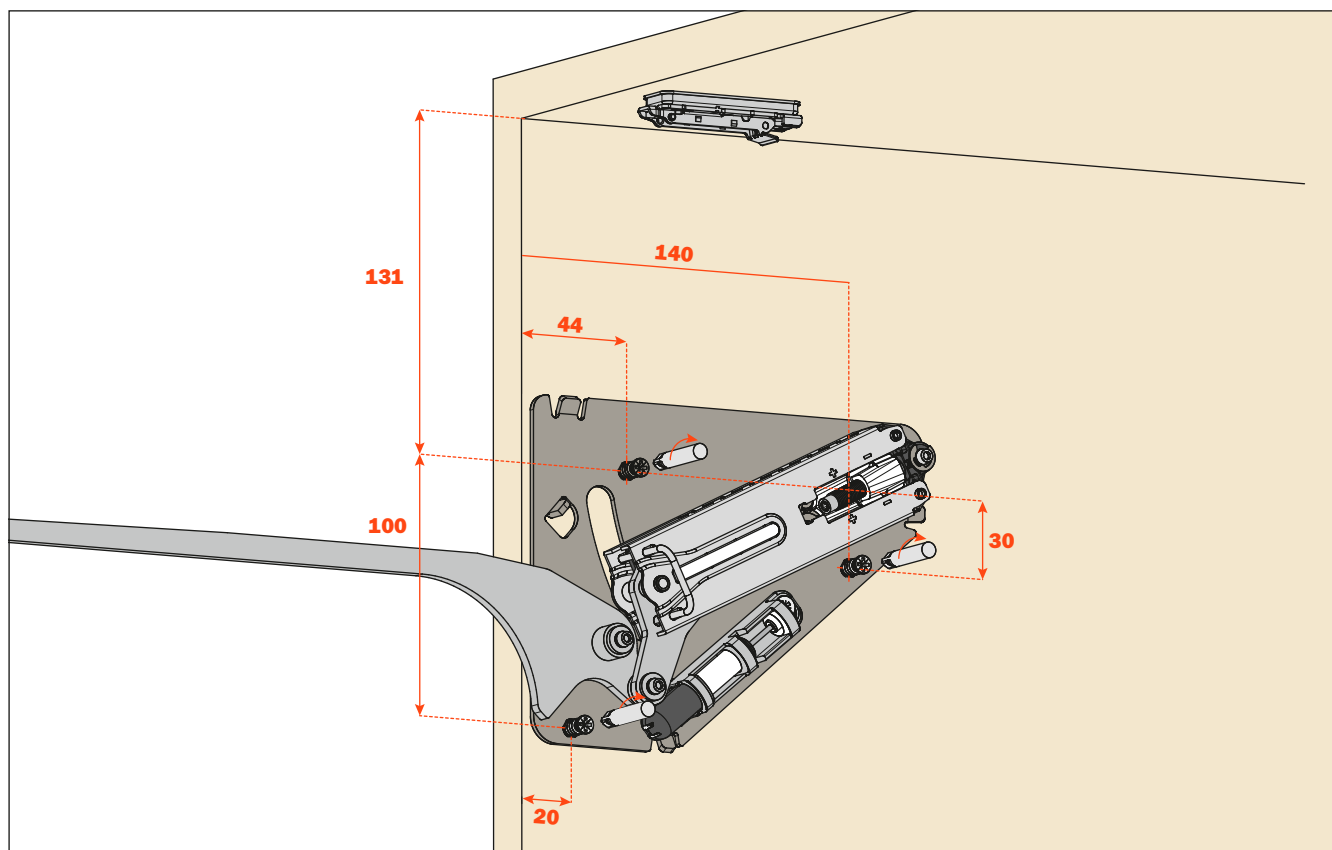

Montagem da porta no móvel.

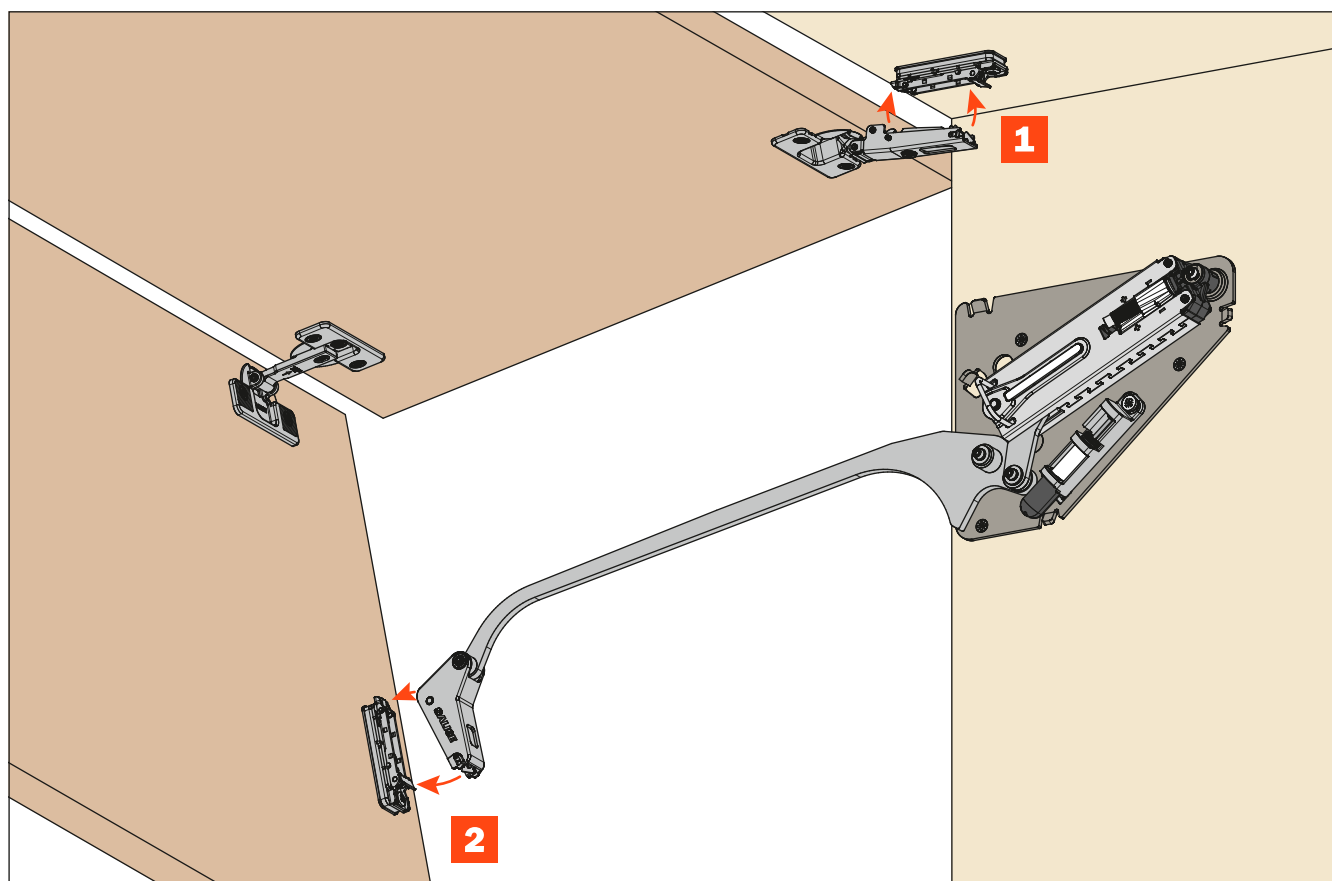

EvoLift - Sistemas de elevação - Abertura porta basculante dupla **Instruções de montagem**

Extração da trava de segurança.

Baixar levemente a porta até que a trava de segurança possa ser retirada com facilidade.

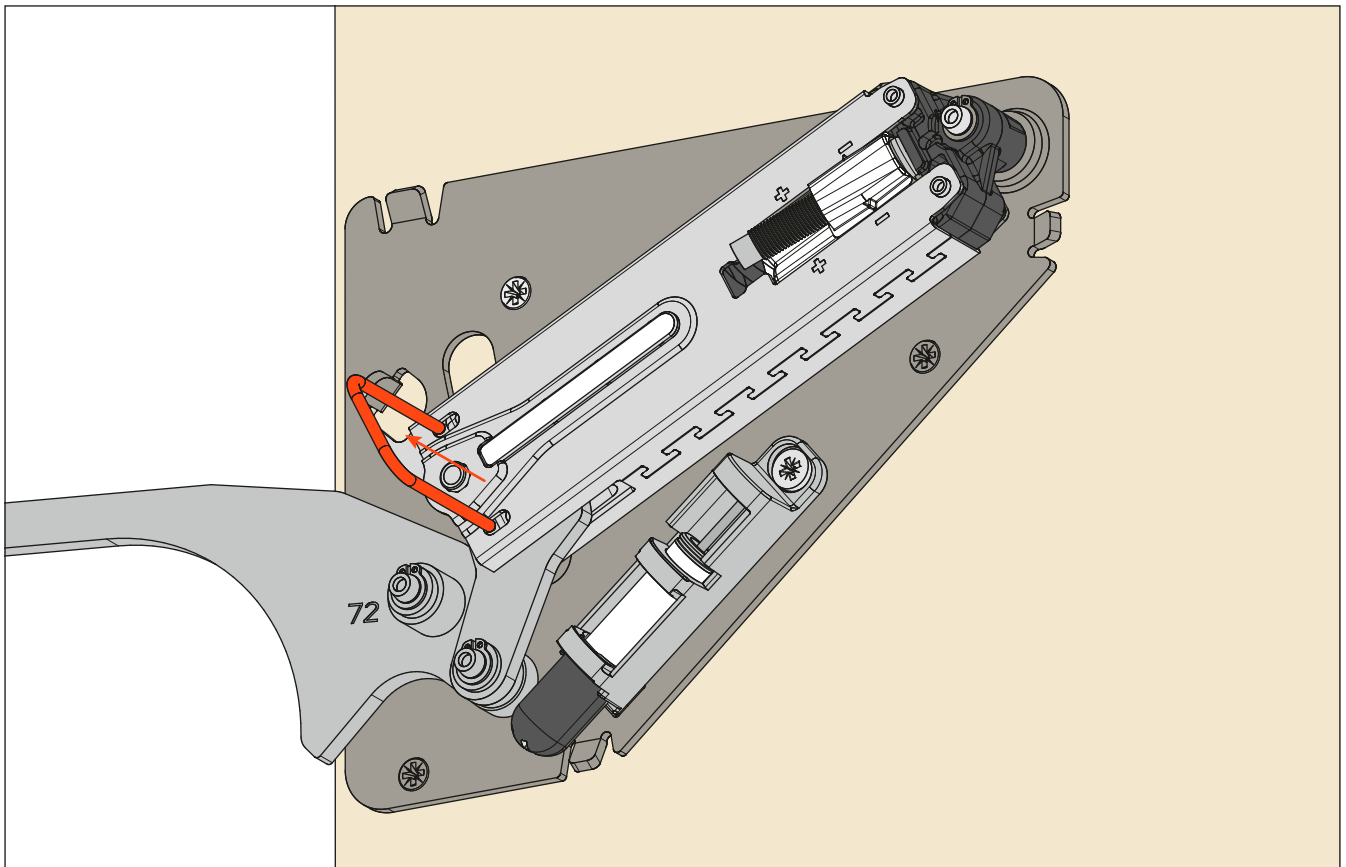

Regulagem da força do sistema.

Utilizar uma chave Torx T20.

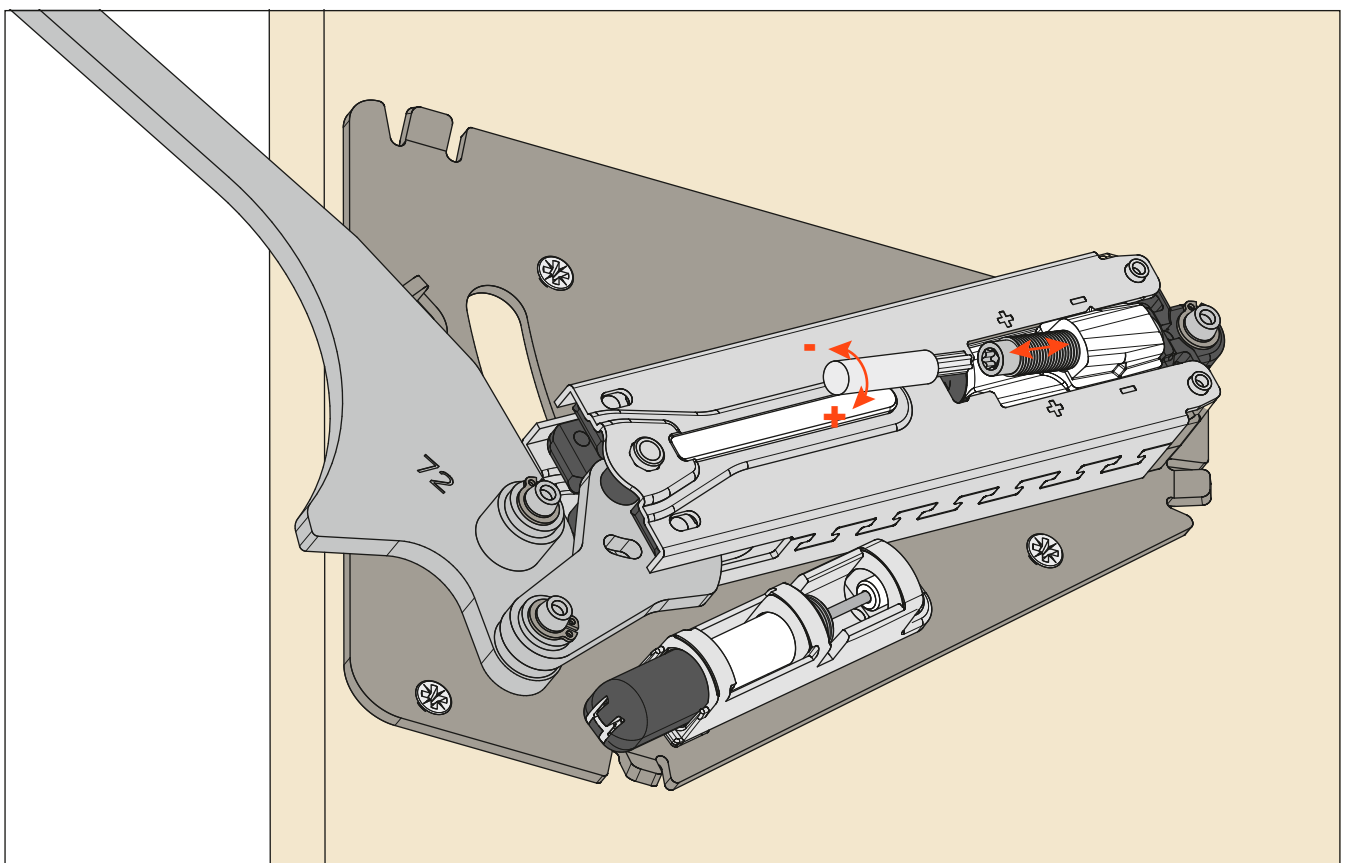



Regulagem do curso do desacelerador.

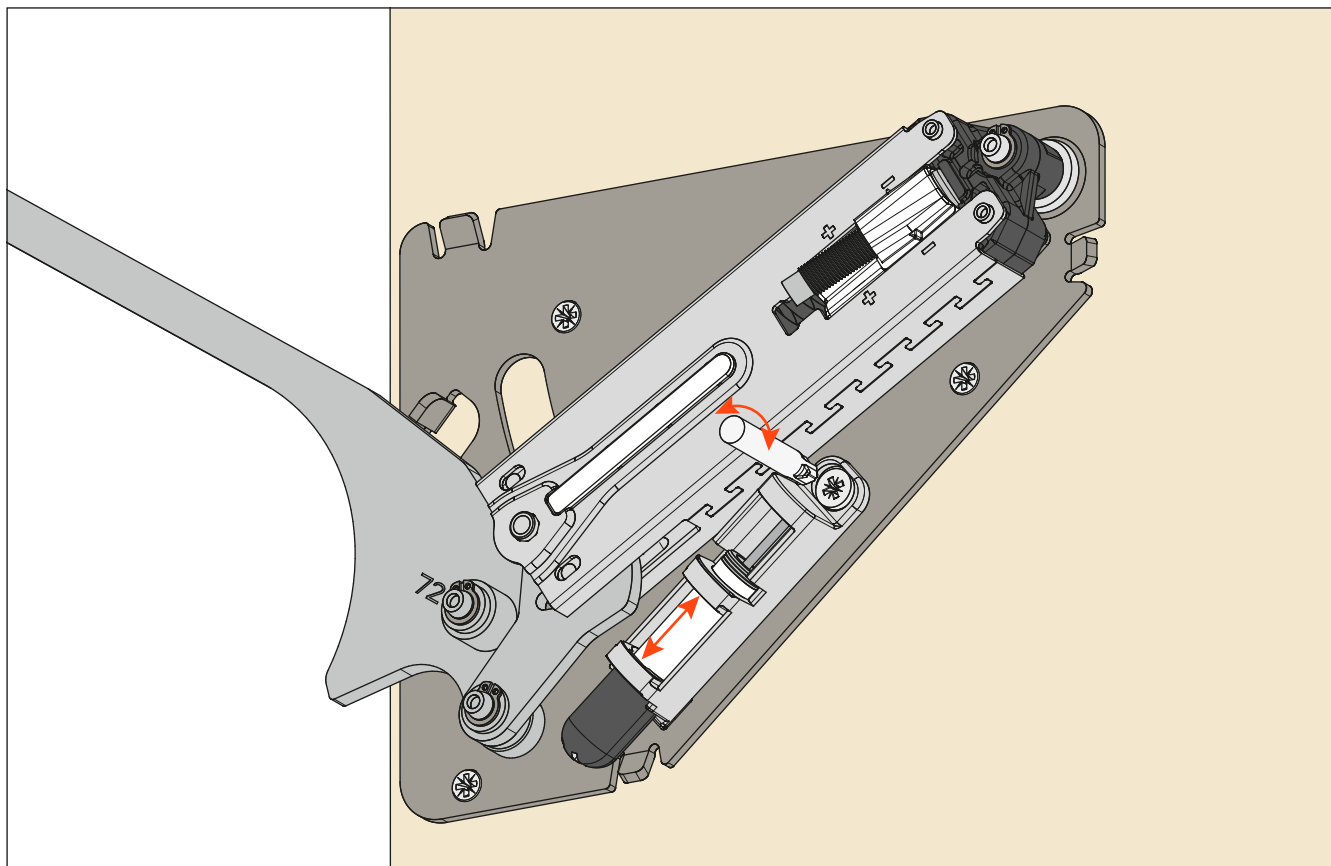

Colocação da capa

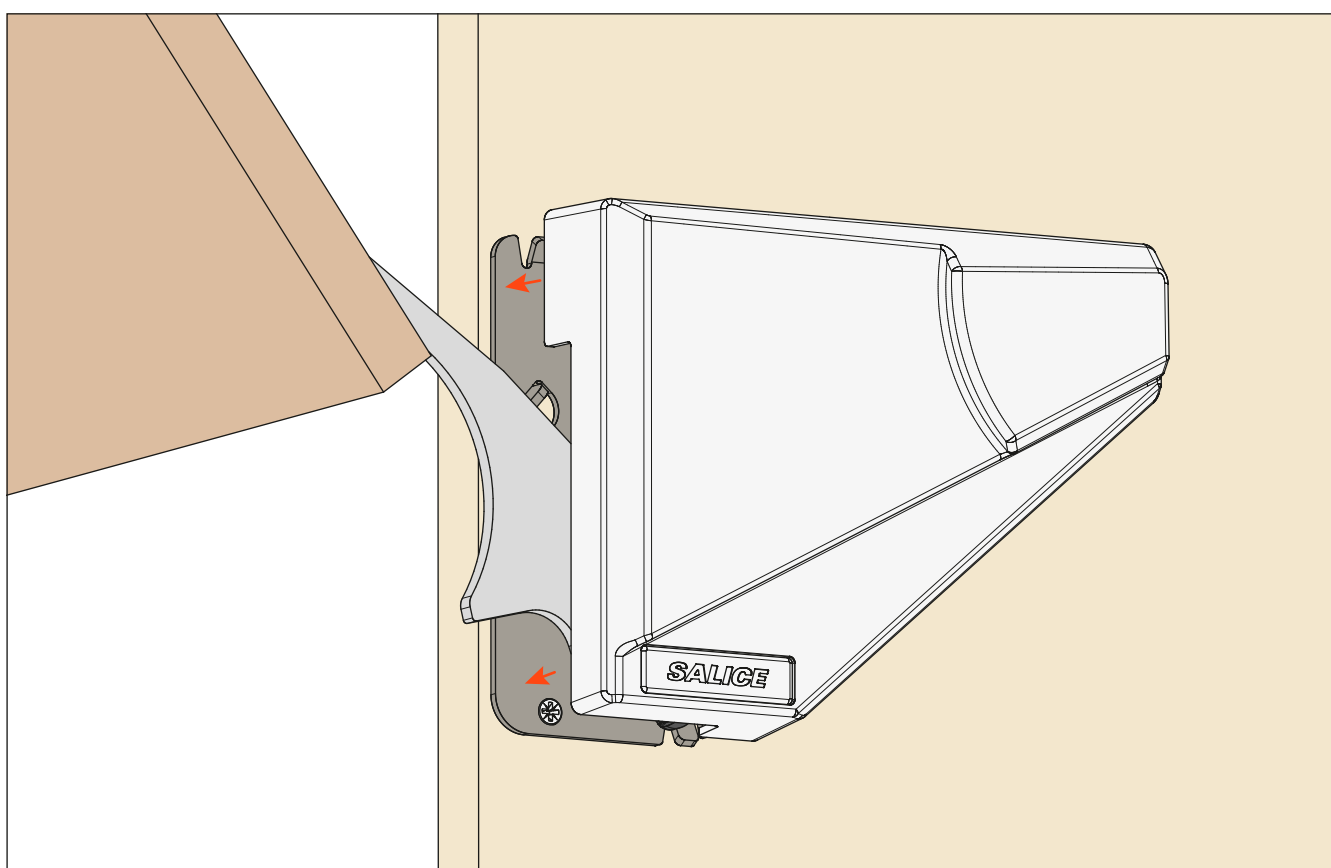

EvoLift - Sistemas de elevação - Abertura porta basculante dupla
Instruções de montagem
Sistema completo.

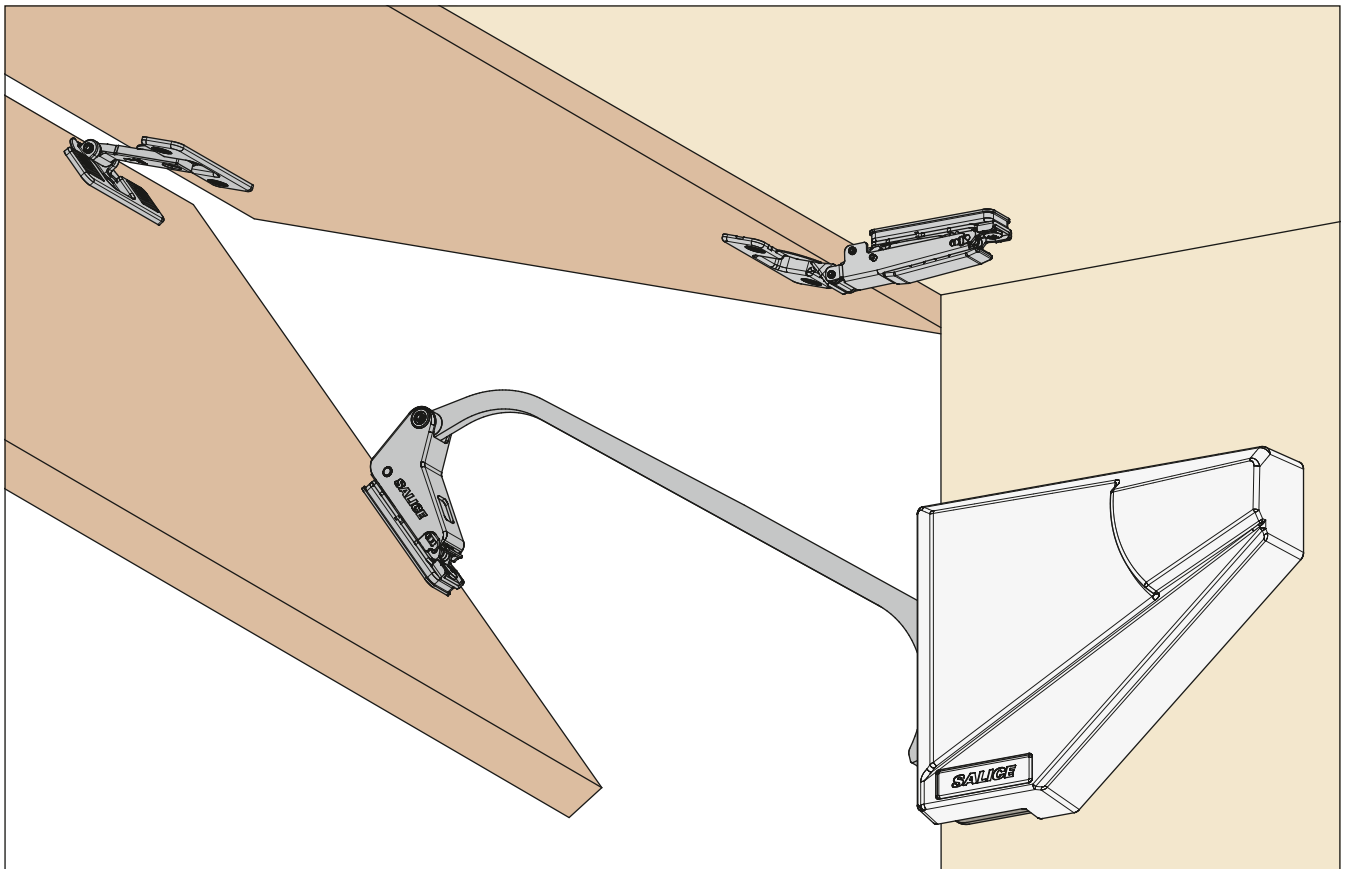

Desmontagem da porta.

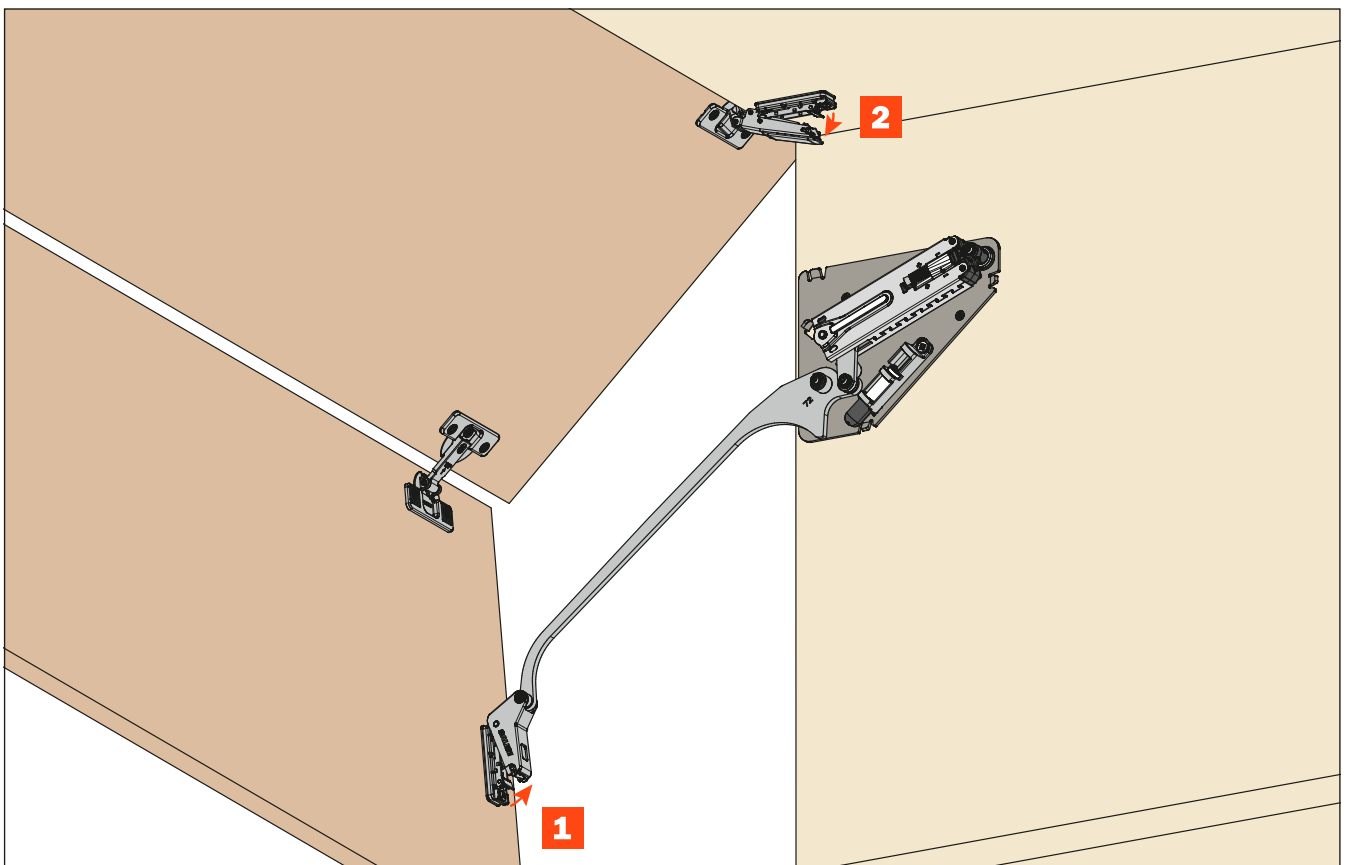



Espaço utilizado pelo braço na posição fechada.

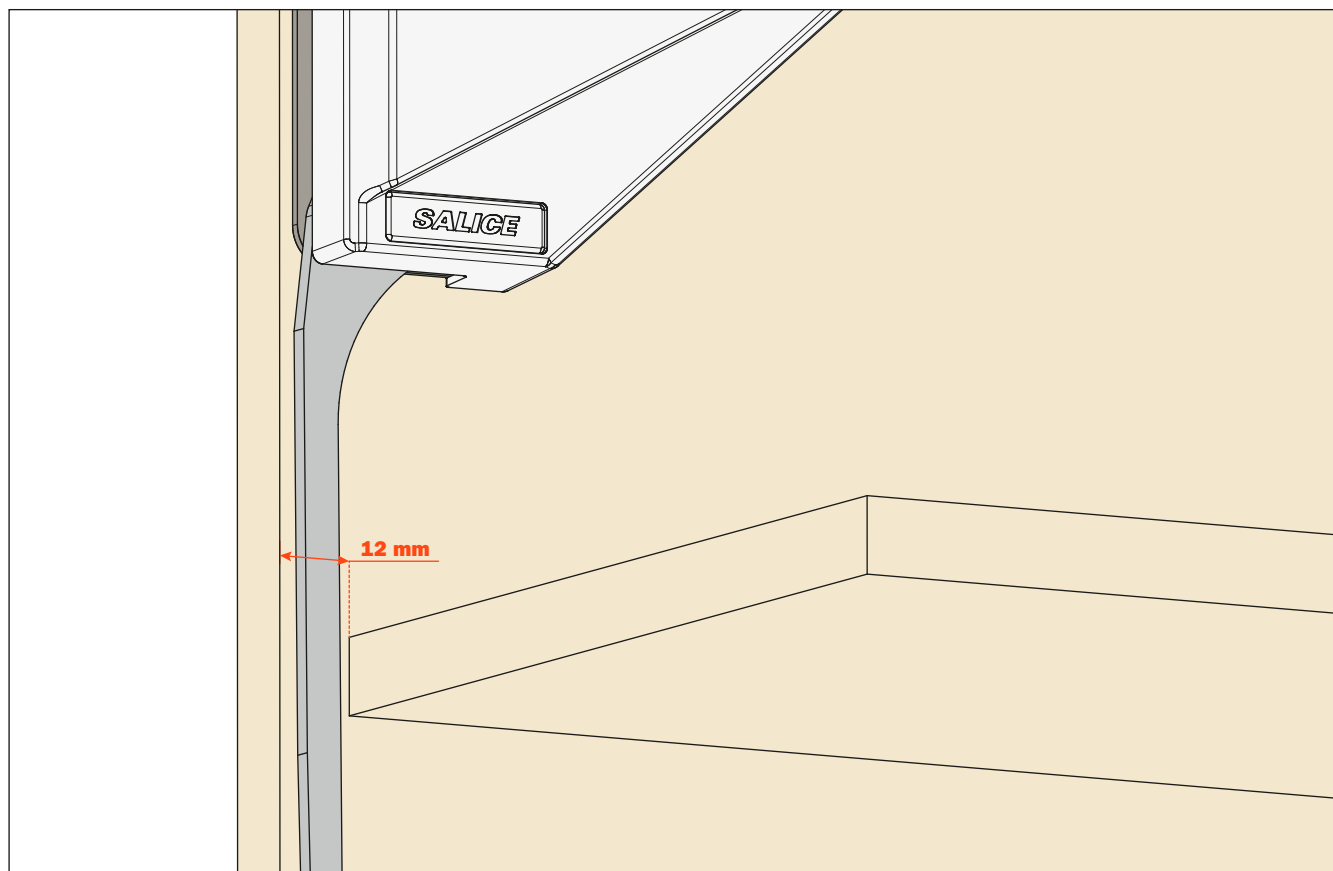

Espaço utilizado pelo sistema.

