

As dobradiças da série 200 constituem-se em um sistema único e orgânico, projetado para resolver todos os problemas do emprego de dobradiças invisíveis. Caixa e braço em aço niquelado opaco. Dimensões da caixa ø 35 mm.

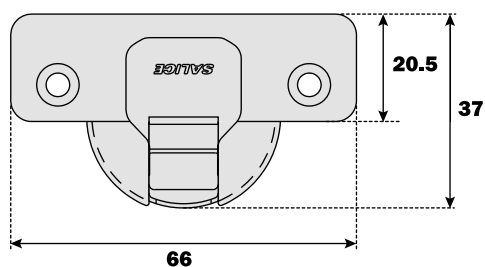

Valor constante "L" 0,7 mm: não muda, regulando lateralmente a dobradiça.

Número indicativo da dobradiça necessária, em função das dimensões e do peso da porta.

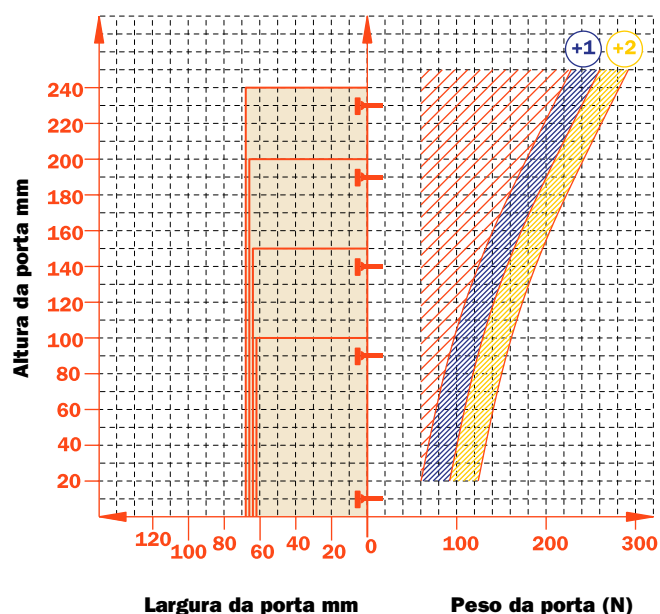





Regulagens

Regulagem lateral compensada de -1,5 a +4,5mm.
 Regulagem vertical ± 2 mm.
 Regulagem frontal com base nas séries 200 +2,8 mm.
 Regulagem frontal com base Domi, de -0,5 a +2,8 mm.
 Fecho anti-deslizante de segurança.

Calço

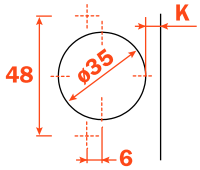
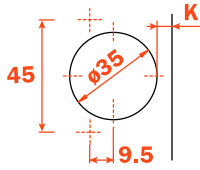
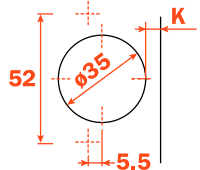
Calço simétricas e assimétricas em aço ou em zinco niquelado opaco da série 200.
 Encaixe rápido sobre calço Domi.
 Posicionamento com curso pré-estabelecido sobre calço tradicionais da série 200.

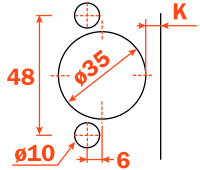
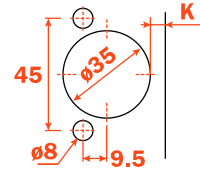
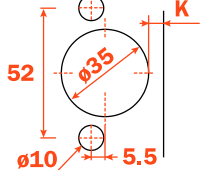
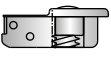
Nota: utilizar chave de fenda POZIDRIVE n. 2 para todos os parafusos.

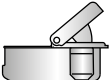
													
Parafusos para madeira		A	A	A	A	P	P	P	P	U	U	U	U
													
Encaixe rápido		6	6	6	6	7	7	7	7	2	2	2	2
Buchas		B	B	B	B	R	R	R	R	W	W	W	W
Logica		I	I	I	I	J	J	J	J	Q	Q	Q	Q

Utilizar a tabela para identificar as furações e fixações disponíveis. Inserir na terceira posição do código da dobradiça a letra ou número correspondente à escolha feita. Exemplo: C2_BA99.

Inserir nesta posição a letra ou número selecionado.

Série 200 para portas de grandes espessuras - Abertura 94°

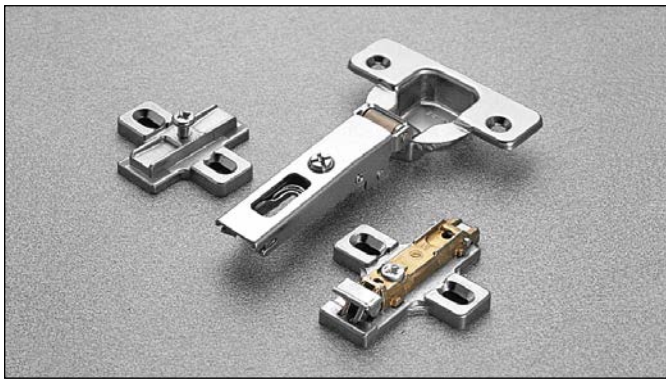

Informações técnicas

Para portas de grande espessura, até 35 mm, com ajustes especiais.

Profundidade do caneco 11 mm.

Abertura 94°.

Possibilidade de furação da porta "K" de 3 a 9 mm.

Adaptável a todos os calço tradicionais da Série 200 e a todos os calço Domi de encaixe rápido.

Espaço necessário para abertura da porta

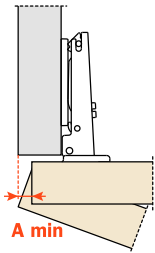

T=	19	20	21	22	23	24	25	26	27	28	29	30	31	32	33	34	35
K=3	A= 0.1	0.2	0.3	0.4	0.5	0.7	0.8	1.0	1.6	2.6	3.5	4.5	5.4	6.4	7.4	8.3	9.3
K=4	A= 0.1	0.2	0.3	0.4	0.5	0.7	0.8	1.0	1.2	1.9	2.8	3.8	4.7	5.7	6.6	7.6	8.6
K=5	A= 0.1	0.2	0.3	0.4	0.5	0.7	0.8	1.0	1.2	1.4	2.2	3.1	4.1	5.0	5.9	6.9	7.8
K=6	A= 0.1	0.2	0.3	0.4	0.5	0.6	0.8	1.0	1.2	1.4	1.7	2.6	3.5	4.4	5.3	6.2	7.2
K=7	A= 0.1	0.2	0.3	0.4	0.5	0.6	0.8	1.0	1.1	1.3	1.6	2.1	3.0	3.8	4.7	5.6	6.5
K=8	A= 0.1	0.2	0.3	0.4	0.5	0.6	0.8	0.9	1.1	1.3	1.6	1.8	2.5	3.3	4.2	5.1	6.0
K=9	A= 0.1	0.2	0.3	0.4	0.5	0.6	0.8	0.9	1.1	1.3	1.5	1.8	2.1	2.9	3.7	4.6	5.4

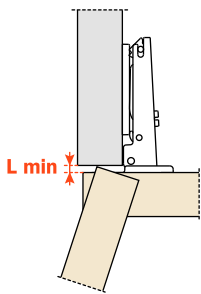

K=	3	4	5	6	7	8	9
L=	0.0	0.0	0.0	0.0	0.0	0.3	1.3

O alinhamento correto da porta diminui os valores de "A" e de "L".

Entrada da porta

Entrada da porta com relação à lateral, na posição de máxima abertura. O valor indicado é obtido com a dobradiça braço 0, altura da base H = 0 e valor K = 3.

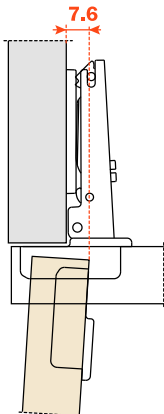

Contenção

Com esta fórmula pode-se obter a espessura máxima da porta regulada em abertura sem interferir com as laterais, portas ou paredes adjacentes. É preciso sempre levar em conta a tabela de valores L - K - T.

$$C = 23 + K + A$$

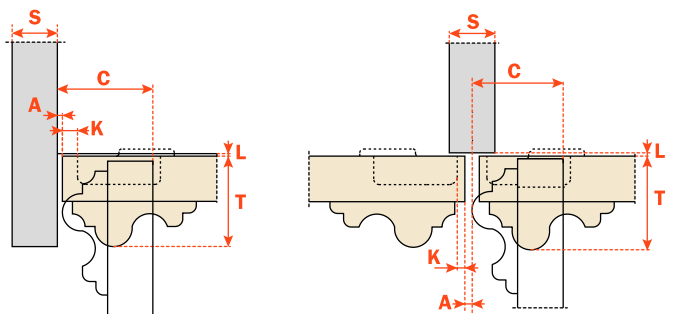

Embalagens

Caixa com 300 peças
Pallet com 7.200 peças

CA Fechamento automático

CL Fechamento livre

Utilizar esta fórmula para estabelecer o tipo de braço da dobradiça, a furação da porta "K" e a altura da calço "H", necessárias para resolver todos os problemas de instalação.

Utilizar as tabelas "Furação e fixação" na página 3 para completar os códigos da dobradiça desejada.

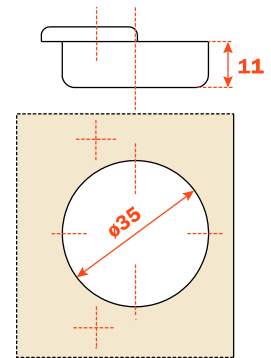
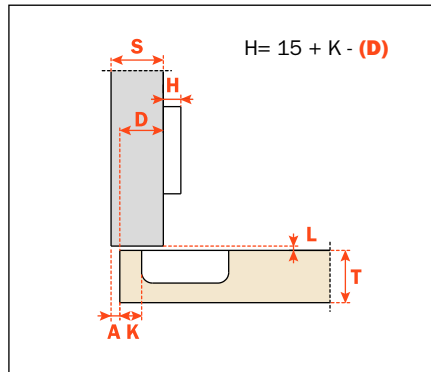
Reta - Braço **0**

CA - C2_BA99

CL - C2_AA99

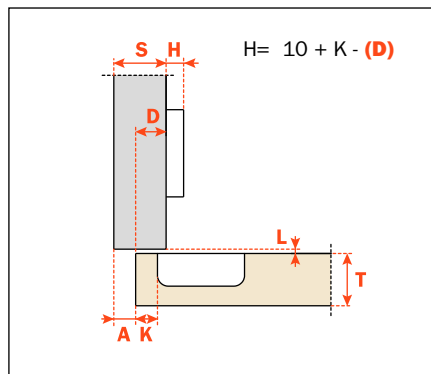
Semi Reta - Braço **5**

CA - C2_BD99

CL - C2_AD99

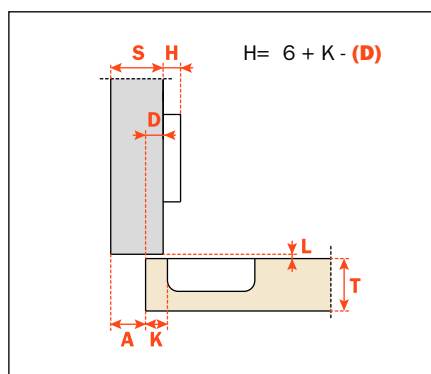
Curva - Braço **9**

CA - C2_BG99

CL - C2_AG99

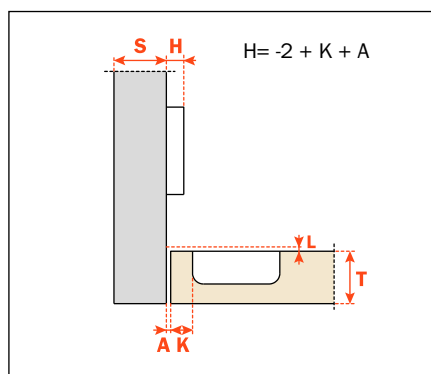
Super Curva - Braço **17**

CA - C2_BP99

CL - C2_AP99