

Minischarnier: klein, elegant, robust.
Scharnierarm aus Zinkdruckguß, Scharniertopf aus Stahl
mit matt-vernickelter Oberfläche.
26 mm Topfdurchmesser.

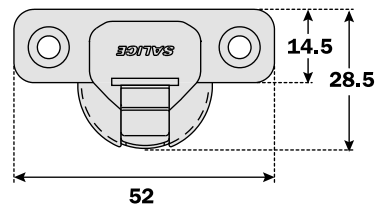

Konstante "L" von 0.7 mm: dieser Wert bleibt unverändert auch bei der seitlichen Verstellung des Scharniers.

Orientierungshilfe für die Anzahl der Scharniere in Bezug auf die Abmessung und das Gewicht der Tür.

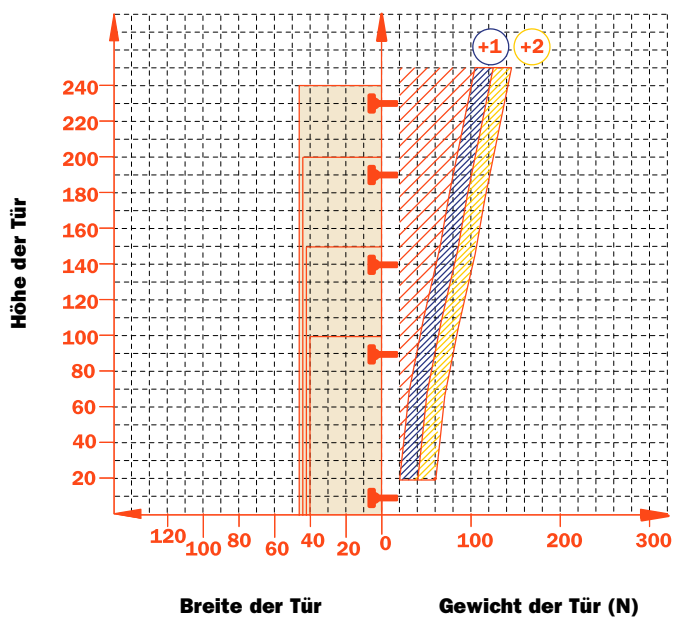

Verstellungen

Stufenlose seitliche Verstellung von -0.5 bis +5.5 mm.
 Höhenverstellung ± 2 mm
 Tiefenverstellung mit Montageplatten Serie 200 +2.8 mm.
 Tiefenverstellung mit Domi Blitz-Montageplatten von -0.5 bis +2.8 mm

Montageplatten

Symmetrische und asymmetrische Montageplatten Serie 200 aus Stahl oder Zinkdruckguß mit matt-vernickelter Oberfläche.
 Schnellmontage bei Domi Blitz-Montageplatten.
 Positionierung mit vorbestimmtem Endanschlag bei traditionellen Montageplatten Serie 200.

N.B. : Schraubenzieher Pozidrive Nr. 2 für alle Schrauben verwenden.

Holzschrauben		A	
Dübel		B	R

Verwenden Sie die Tabellen, um die lieferbaren Bohrmaße und Befestigungen zu identifizieren. In der dritten Position der Scharnier Art. - Nr. den entsprechenden Buchstaben oder Nummer Ihrer Auswahl einsetzen. Z.B.: C4_7A99.

↑
An dieser Stelle den ausgewählten Buchstaben oder Nummer einsetzen.

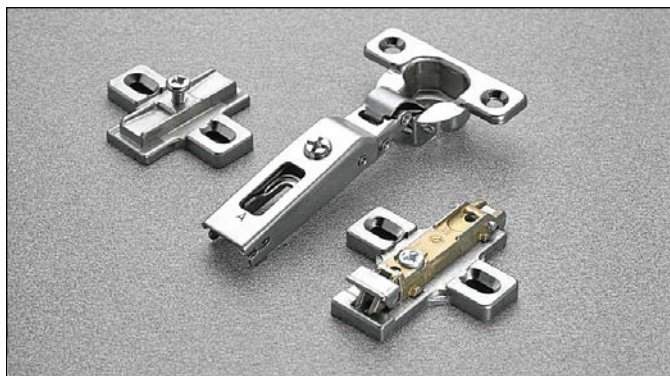

Technische Informationen

Metalltopf, Tiefe = 11.5 mm.
 26 mm Topfdurchmesser.
 94° Öffnungswinkel.
 Topfabstand (K): von 3 bis 8 mm.
 Passend für alle traditionellen Montageplatten Serie 200
 und alle Domi Blitz-Montageplatten.

Notwendiger Raum für die Öffnung der Tür

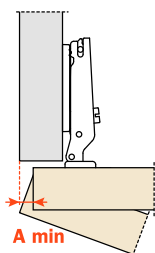

T=	16	17	18	19	20	21	22	23
K=3	A= 0.4	0.7	0.9	1.3	2.0	2.9	3.8	4.7
K=4	A= 0.4	0.6	0.9	1.1	1.6	2.4	3.3	4.2
K=5	A= 0.4	0.6	0.8	1.1	1.4	2.0	2.8	3.6
K=6	A= 0.4	0.6	0.8	1.0	1.2	1.8	2.4	3.2
K=7	A= 0.4	0.6	0.8	0.9	1.2	1.5	2.2	2.8
K=8	A= 0.4	0.6	0.8	0.9	1.2	1.5	1.9	2.6

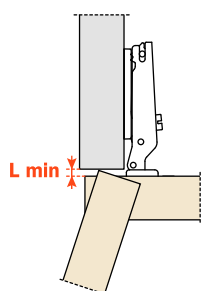

K=	3	4	5	6	7	8
L=	0.0	0.0	0.0	0.7	1.7	2.6

Eine Abrundung der Tür reduziert die Werte von "A" und "L"

Türeinsprung

Türeinsprung bezüglich der Seite bei der maximalen Türöffnung.
 Der angegebene Wert entspricht einem Scharnier mit gerader Lasche,
 Montageplatte H=0 mm und Topfabstand K=3.

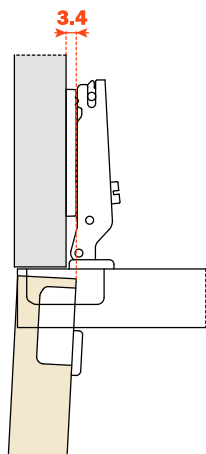

Türeinschlag

Um den maximalen Türeinschlag zu berechnen, ist folgende
 Formel anzuwenden, unter Beachtung der Werte "L, K, T" der
 Berechnungstabelle.

$$C = 16.5 + K + A$$

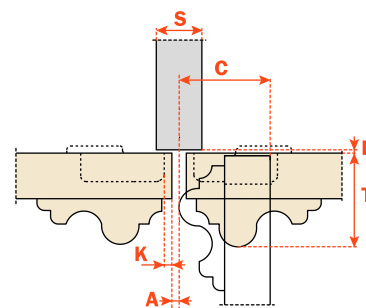
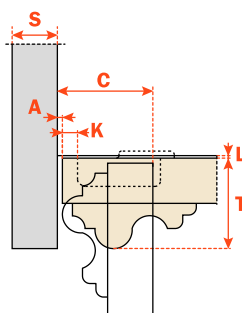

Verpackung

Karton 300 Stück
 Palette 7.200 Stück

CA mit Schließautomatik

Verwenden Sie diese Formel, um den Scharnierarm, den Topfabstand "K" sowie die Montageplattenhöhe "H" zu bestimmen, die nötig sind, um jede Anschlagsituation zu lösen.

Die Tabellen "Bohrbild und Befestigung" auf Seite 5 anwenden, um die Art.-Nr. des gewünschten Scharniers zu ergänzen.

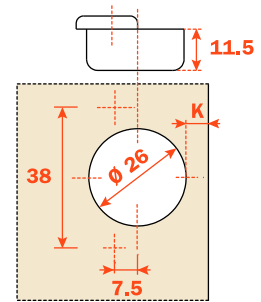
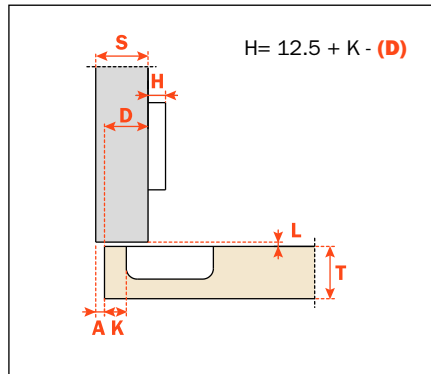
**Kröpfung 0**

CA - C4_7A99

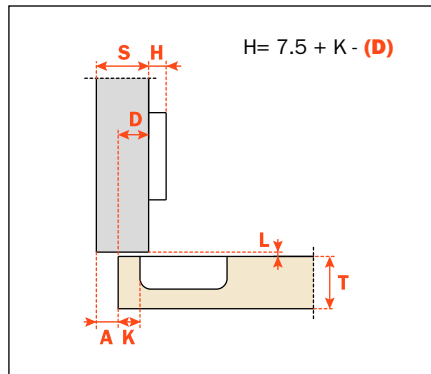
Kröpfung 5

CA - C4_7D99

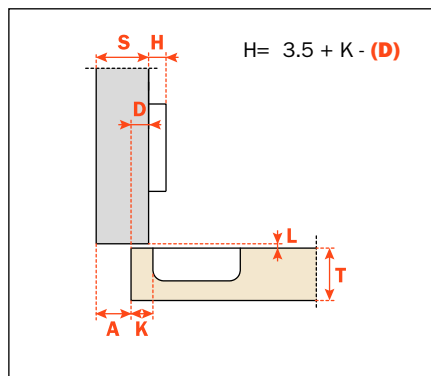
Kröpfung 9

CA - C4_7G99

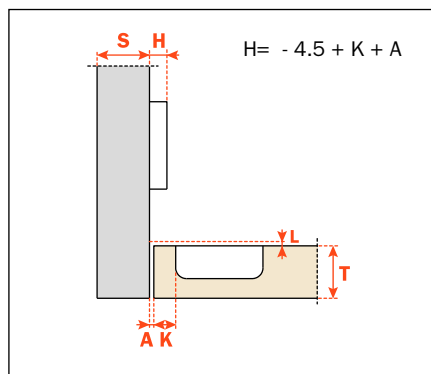
Kröpfung 17

CA - C4_7P99