

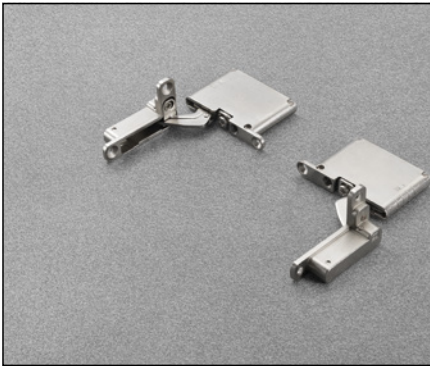

**Air - Préparation du profilé en aluminium pour les inserts**



Préparation du profilé en aluminium DEL6LP300\_.

Dimension du profilé 26x26 mm.

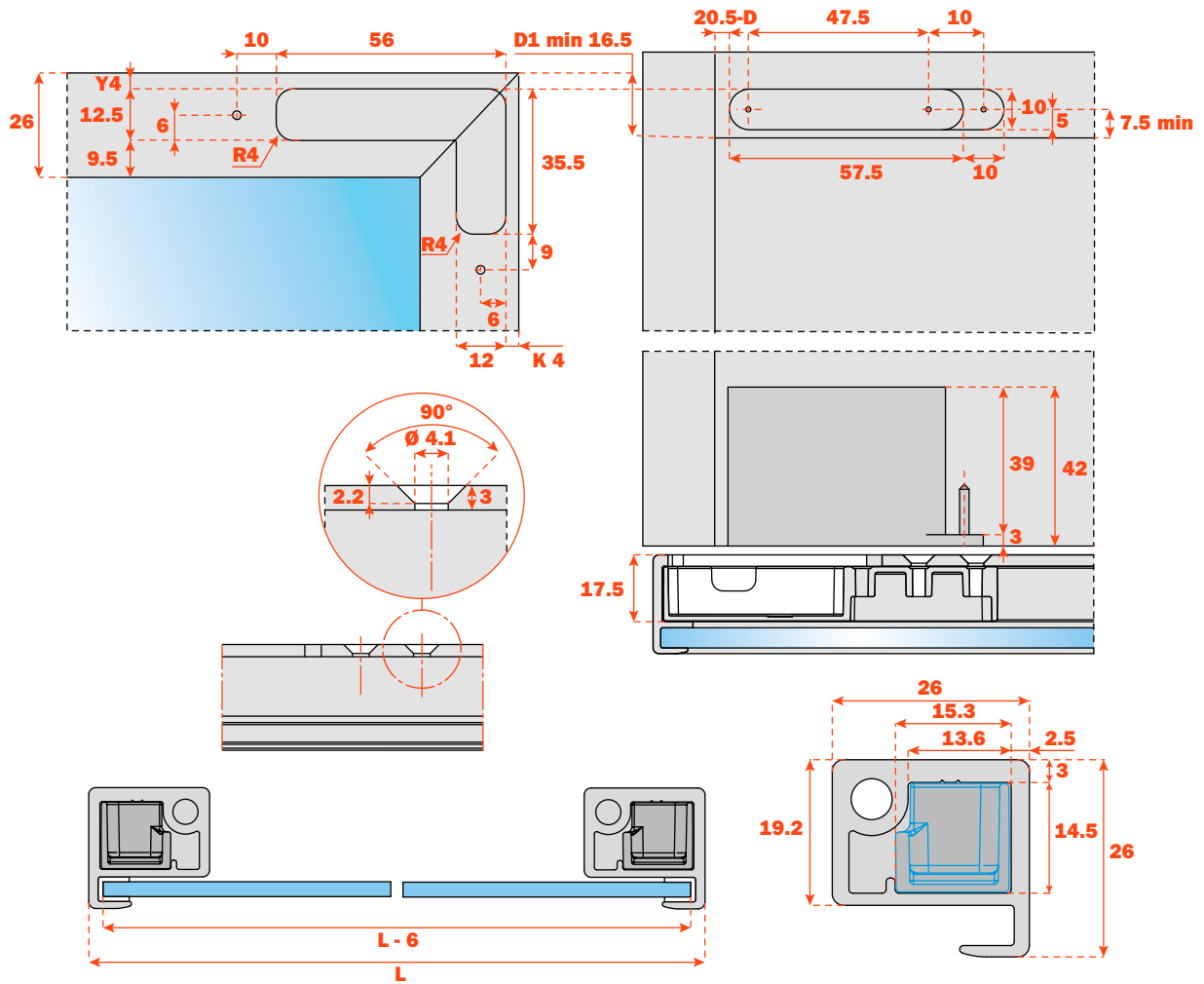

Formules pour le calcul des côtes de perçage pour l'application des inserts pour les bras.

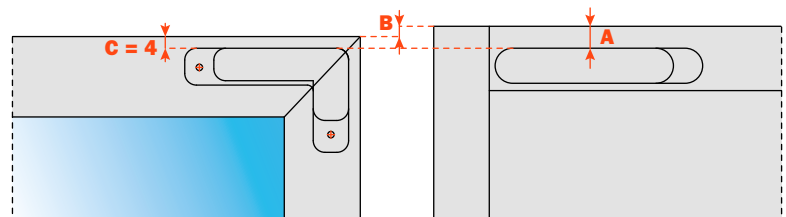

$$A = B + 4$$

$$B = A - 4$$

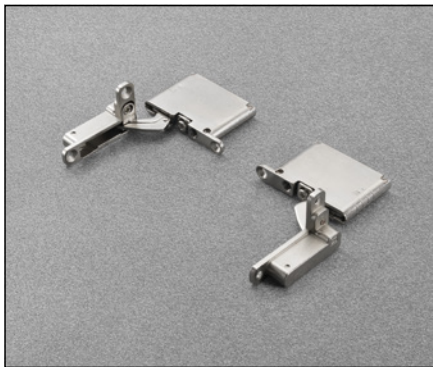

**Préparation du profilé en aluminium DEL9LP300\_.**

**Dimension du profilé 26x19 mm.**

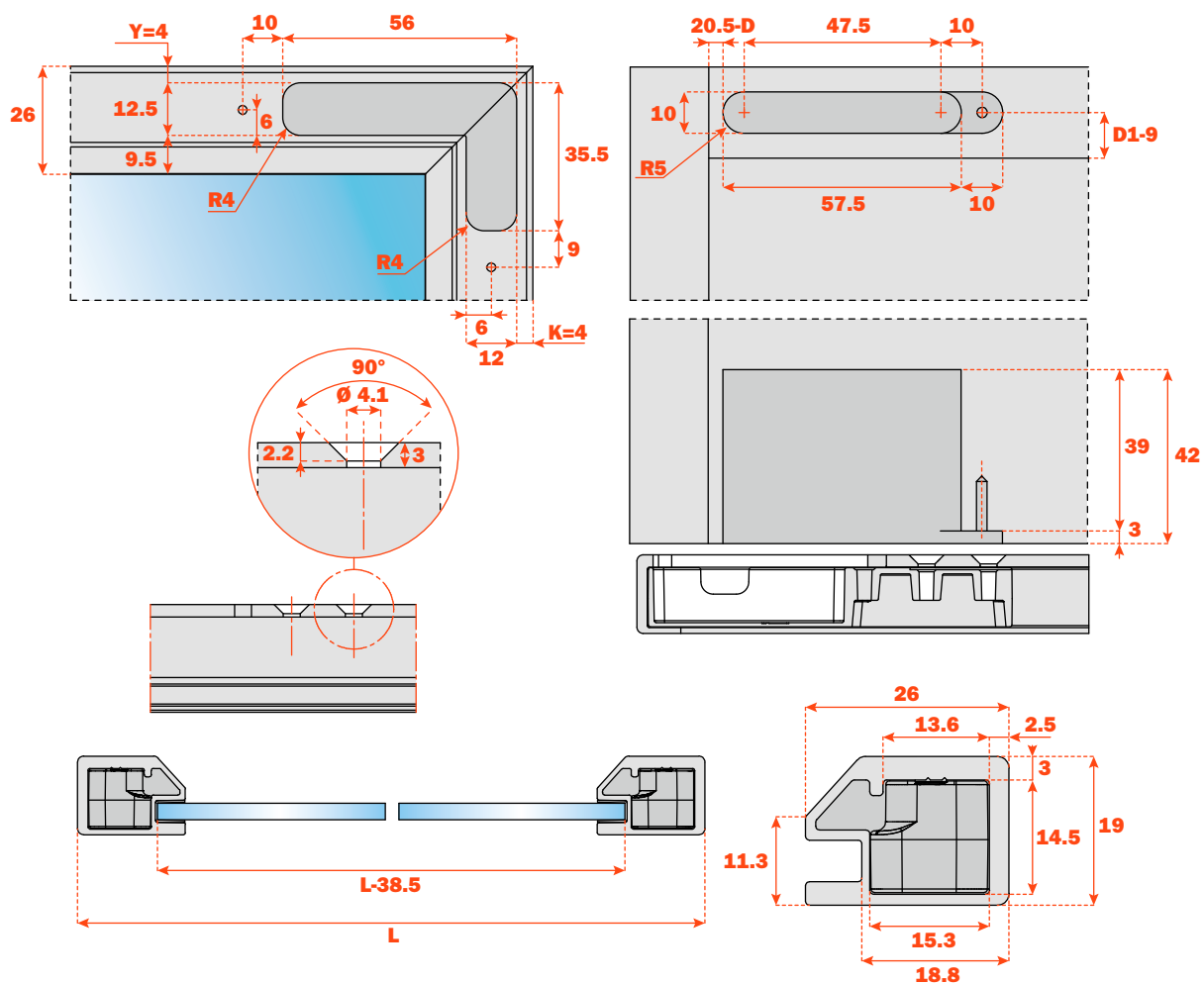

**Formules pour le calcul des côtes de perçage pour l'application des inserts pour les bras.**

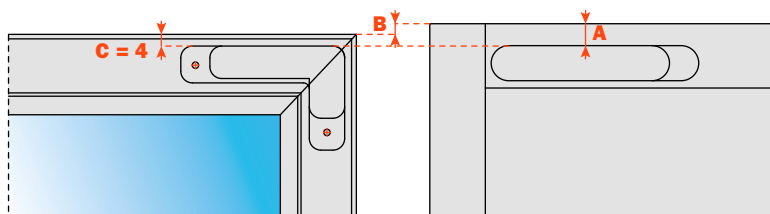

$$A = B + 4$$

$$B = A - 4$$