

Die Scharniere der Serie 200 stellen einen Systemverbund von Scharnieren und Montageplatten dar, der die Lösung jedes Konstruktionsproblems mit der Anwendung von unsichtbaren Scharnieren erlaubt.  
**Ganzmetallscharnier aus Stahl mit matt-vernickelter Oberfläche.**  
**35 mm Topfdurchmesser.**

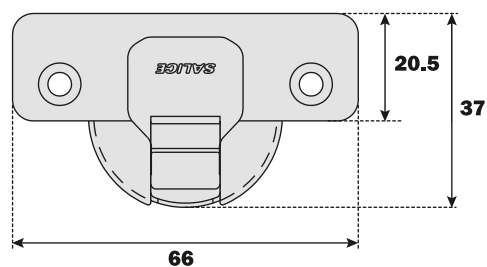

Konstante "L" von 0.7 mm: dieser Wert bleibt unverändert auch bei der seitlichen Verstellung des Scharniers.

Orientierungshilfe für die Anzahl der Scharniere in Bezug auf die Abmessung und das Gewicht der Tür.

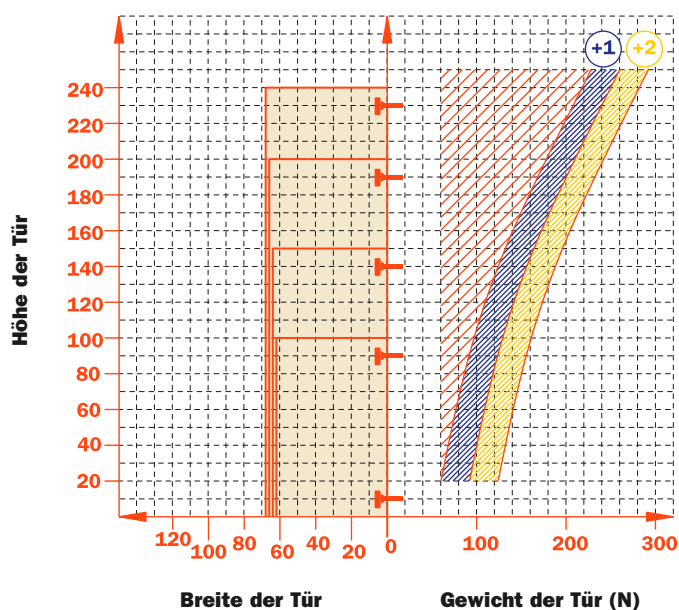

### Verstellungen

- Stufenlose seitliche Verstellung von -1.5 mm bis +4.5 mm.
- Höhenverstellung  $\pm 2$  mm.
- Tiefenverstellung mit Montageplatten Serie 200 +2.8 mm.
- Tiefenverstellung mit Domi Blitz-Montageplatten von -0.5 bis +2.8 mm.
- Gleitschutz-Sicherheitssperrung.

### Montageplatten

Symmetrische und asymmetrische Montageplatten Serie 200 aus Stahl oder Zinkdruckguß mit matt-vernickelter Oberfläche. Schnellmontage bei Domi Blitz-Montageplatten. Positionierung mit vorbestimmtem Endanschlag bei traditionellen Montageplatten Serie 200.

N.B. : Schraubenzieher POZIDRIVE Nr.2 für alle Schrauben verwenden.



		94°	110°	155°	94°	110°	155°	94°	110°	155°
<b>Holzschrauben</b>		A	A	A	P	P	P	U	U	U

		94°	110°	155°	94°	110°	155°	94°	110°	155°
<b>Rapido</b>		6	6	6	7	7	7	2	2	2
<b>Dübel</b>		B	B	B	R	R	R	W	W	W
<b>Logica</b>		I	I	I	J	J	J	Q	Q	Q

Verwenden Sie die Tabellen, um die lieferbaren Bohrmaße und Befestigungen zu identifizieren. In der dritten Position der Scharnier Art. - Nr. den entsprechenden Buchstaben oder Nummer Ihrer Auswahl einsetzen. Z.B.: C2\_PA99.



An dieser Stelle den ausgewählten Buchstaben oder Nummer einsetzen.



## Technische Informationen

**Die Push-Scharniere sind ausgestattet mit einer speziellen Feder, die das automatische Öffnen der Türen erlaubt, unabhängig vom Halte-Schnäpper.**

### Für Holztüren mit positivem Winkelanschlag.

Metalltopf, Tiefe = 11 mm.

94° Öffnungswinkel.

Topfabstand (K): von 3 bis 9 mm.

Passend für alle traditionellen Montageplatten Serie 200 und alle Domi Blitz-Montageplatten.

### Verpackung

Karton 150 Stück

Palette 3.600 Stück

Die Lösung von Montageproblemen mit negativem und/oder positivem Winkel erfordert die Prüfung (durch praktische Ausführung) der Bohrabstände. Wenden Sie sich bitte an unseren technischen Kundendienst für die notwendige Beratung.

Die Tabellen "Bohrbild und Befestigung" auf Seite 27 anwenden, um die Art. - Nr. des gewünschten Scharniers zu ergänzen.

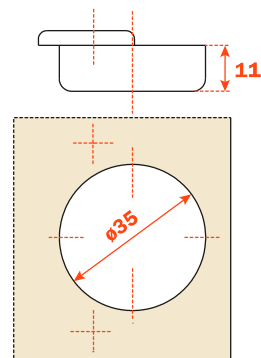

### Kröpfung 15°

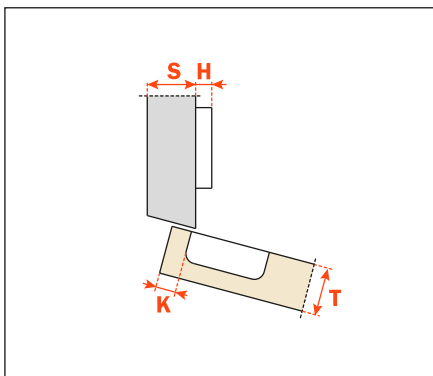

**C2\_VZ99**

### Kröpfung 24°

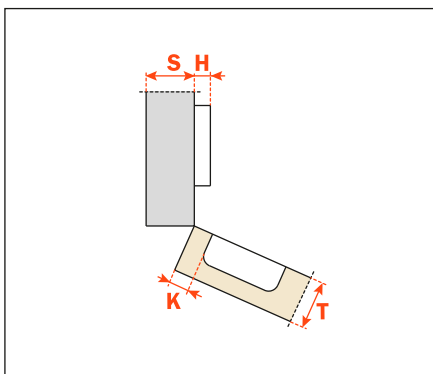

**C2\_VU99**

### Kröpfung 30°

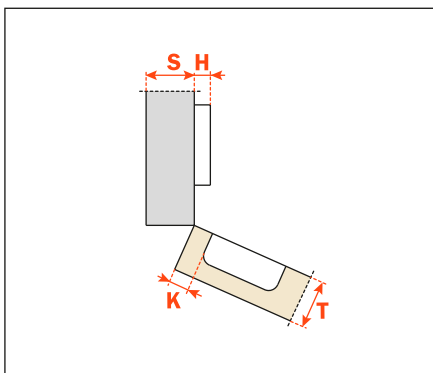

**C2\_VE99**

Kröpfung 30°

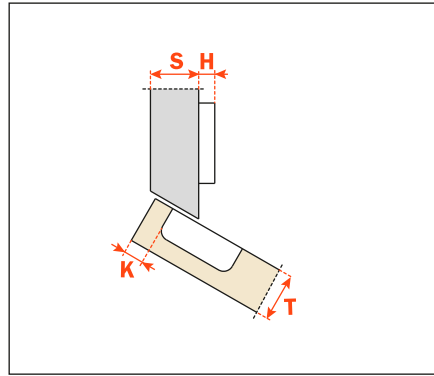

**C2\_VT99**

Kröpfung 37°

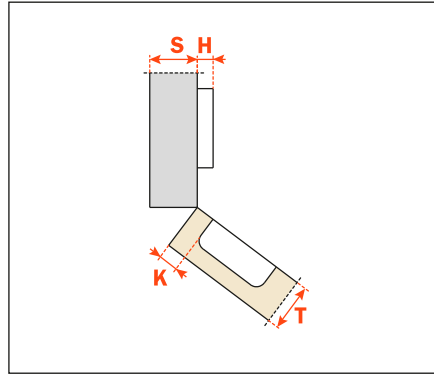

**C2\_VK99**

Kröpfung 45°

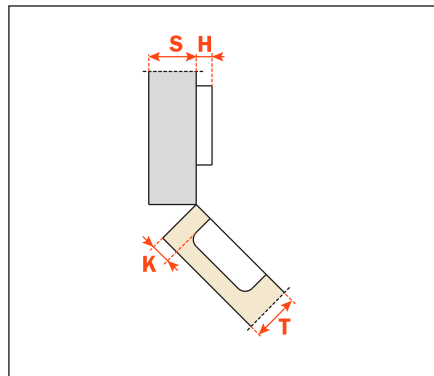

**C2\_VM99**

Kröpfung 45°

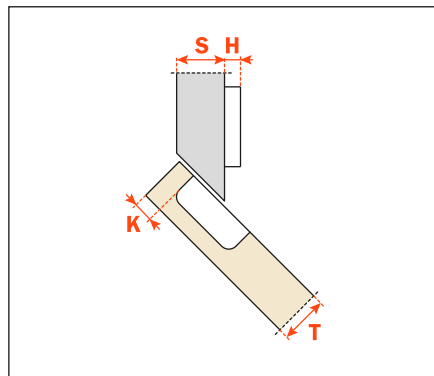

**C2\_VV99**

Kröpfung 45°

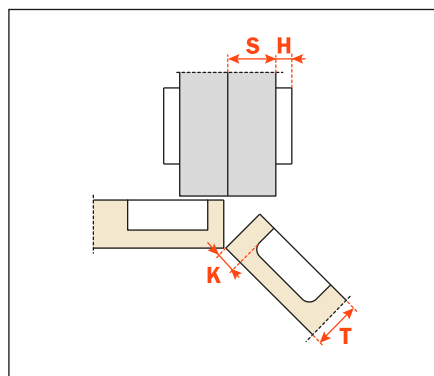

**C2\_VM99AC**