

Silentia • Serie 800

Scharniere mit verstellbarem, im Topf integriertem Dämpfungssystem mit 2 Siliconöldämpfern.

Der innovative Schalter ermöglicht die Verstellung der Dämpfungskraft.

Ganzmetallscharnier aus Stahl mit matt-vernickelter Oberfläche. 35 mm Topfdurchmesser.

Technische Merkmale

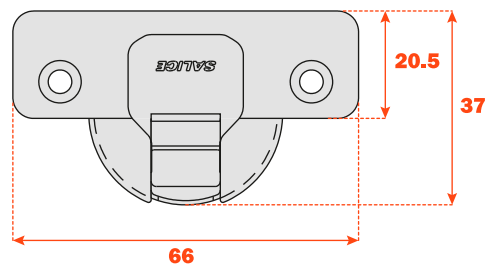

Orientierungshilfe für die Anzahl der Scharniere in Bezug auf die Abmessung und das Gewicht der Tür.

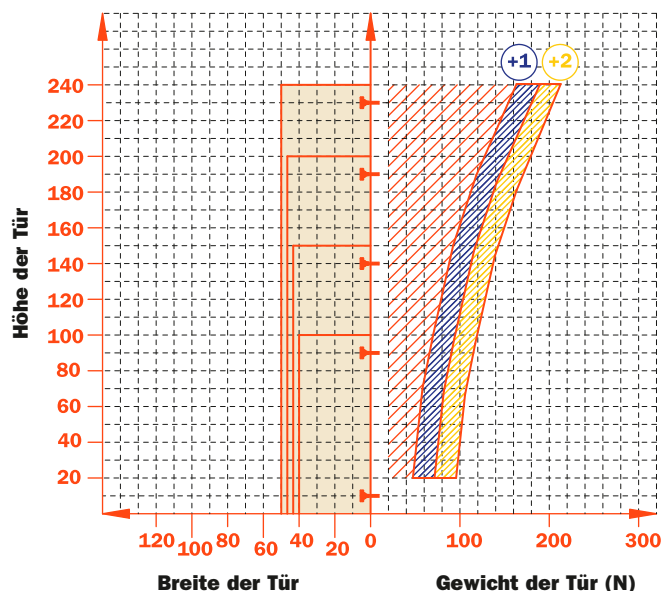

Verstellungen

Seitenverstellung von -1.5 mm bis +4.5 mm.
 Höhenverstellung ± 2 mm.
 Tiefenverstellung von -1.5 mm bis +3 mm.

Montageplatten

Symmetrische und asymmetrische Montageplatten Serie 200 aus Stahl mit matt-vernickelter Oberfläche.
NICHT PASSEND für Montageplatten Serie 200 mit negativer Höhe.

N.B. : Schraubenzieher Pozidrive Nr. 2 für alle Schrauben verwenden.

Bohrbild- und Befestigungstabellen

Holzschrauben 	A	P	U
Rapido 	6	7	2
Dübel 	B	R	W

Verwenden Sie die Tabellen, um die lieferbaren Bohrmaße und Befestigungen zu identifizieren. In der dritten Position der Scharnier Art. - Nr. den entsprechenden Buchstaben oder Nummer Ihrer Auswahl einsetzen. Z.B.: C8_6CE9.



An dieser Stelle den ausgewählten Buchstaben oder Nummer einsetzen.

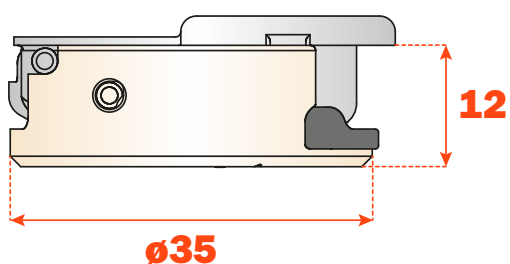

Silentia • Serie 800 • 105° Öffnung



Technische Informationen

Scharniere mit verstellbarem, im Topf integriertem Dämpfungssystem mit 2 Siliconöldämpfern. Der innovative Schalter ermöglicht die Verstellung der Dämpfungskraft.

Scharniere für Türen mit geringem Gewicht und Stärke.

Topftiefe = 12 mm.

105° Öffnungswinkel.

Topfabstand (K): von 3 bis 6 mm.

Passend für alle traditionellen Montageplatten Serie 200 aus Stahl.

Notwendiger Raum für die Öffnung der Tür

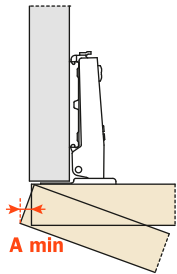

	T=	15	16	17	18	19	20
K=3	A=	1.0	1.0	1.2	1.4	1.6	1.9
K=4	A=	0.9	1.0	1.2	1.3	1.5	1.8
K=5	A=	0.9	1.0	1.1	1.2	1.5	1.8
K=6	A=	0.9	1.0	1.1	1.2	1.4	1.7

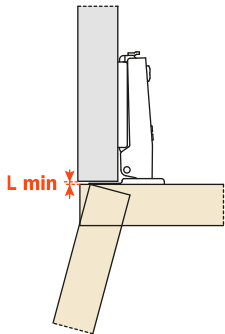

	T=	15	16	17	18	19	20
K=3	L=	0.0	0.0	0.0	0.0	0.1	0.3
K=4	L=	0.4	0.6	0.7	0.9	1.1	1.2
K=5	L=	1.0	1.0	1.2	1.8	2.0	2.0
K=6	L=	1.6	1.8	2.0	2.1	2.3	2.5

Eine Abrundung der Tür reduziert die Werte von "A" und "L"

Türeinsprung

Türeinsprung bezüglich der Seite bei der maximalen Türöffnung. Der angegebene Wert entspricht einem Scharnier mit gerader Lasche, Montageplatte H=0 mm und Topfabstand K=3.

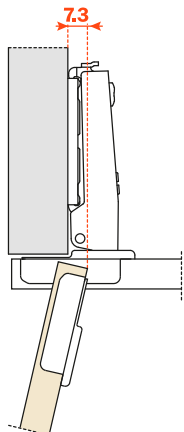

Türeinschlag

Um den maximalen Türeinschlag zu berechnen, ist folgende Formel anzuwenden, unter Beachtung der Werte "L, K, T" der Berechnungstabelle.

$$C = 20.5 + K + A$$

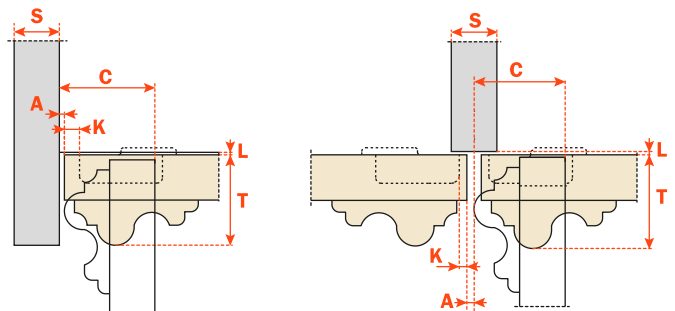

Verpackung • Karton 300 Stück • Palette 7.200 Stück

Verwenden Sie diese Formel, um den Scharnierarm, den Topfabstand "K" sowie die Montageplattenhöhe "H" zu bestimmen, die nötig sind, um jede Anschlagsituation zu lösen.

Die Tabellen "Bohrbild und Befestigung" auf Seite 59 anwenden, um die Art. - Nr. des gewünschten Scharniers zu ergänzen.

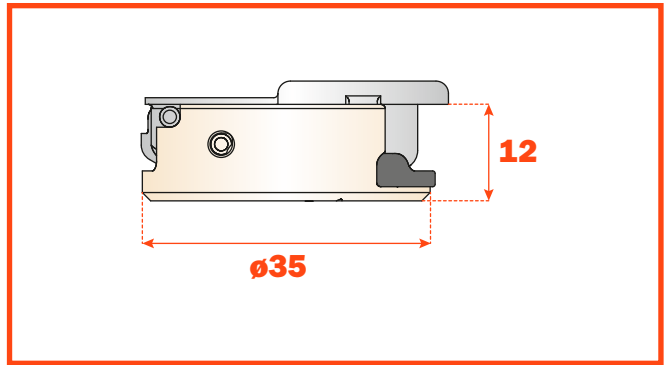

Kröpfung 0

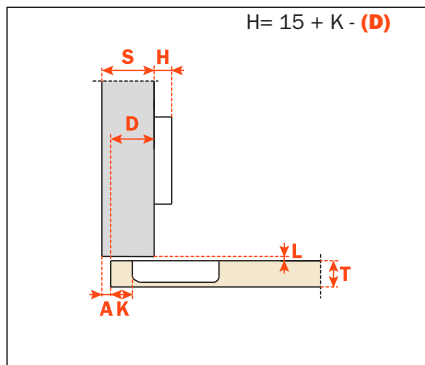

C8_6CE9

Kröpfung 5

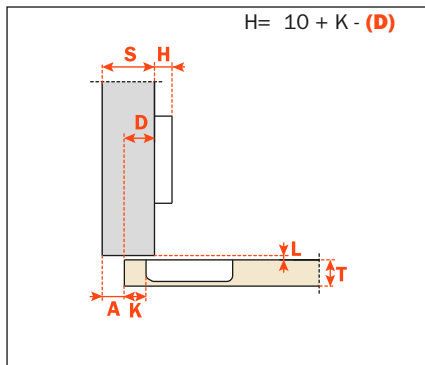

C8_6JE9

Kröpfung 9

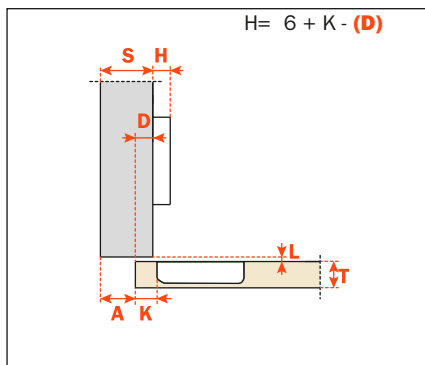

C8_6LE9

Kröpfung 17

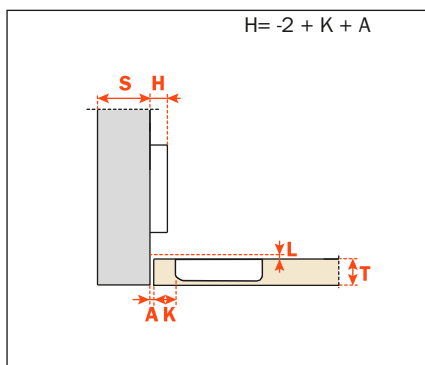

C8_6SE9