

# Fissaggi

**Fissaggio della guida a estrazione parziale sul fianco del mobile.**

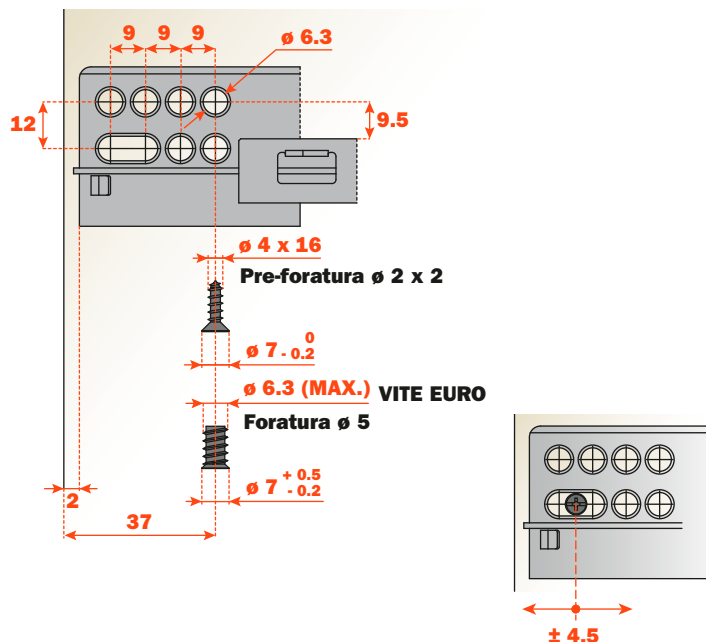

**Fissaggio della guida a estrazione totale sul fianco del mobile.**

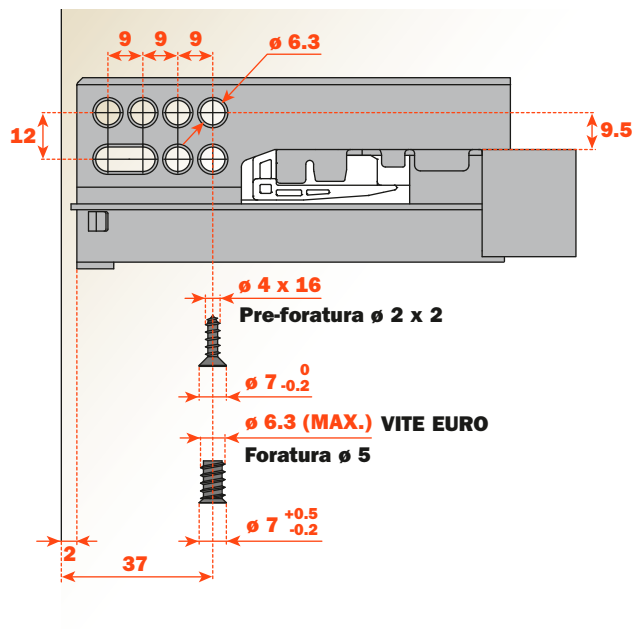

La cava ovale consente la regolazione frontale del cassetto. Grazie ad essa, si possono allineare i frontali di cassette in luce oppure con guide Push.

**Posizione fori di fissaggio guida sul fianco del mobile. Estrazione parziale**

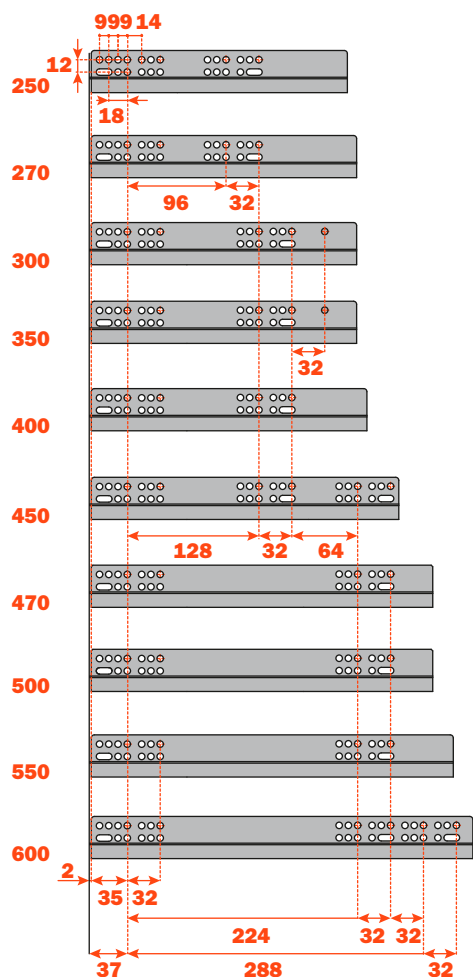

**Posizione fori di fissaggio guida sul fianco del mobile. Estrazione totale**

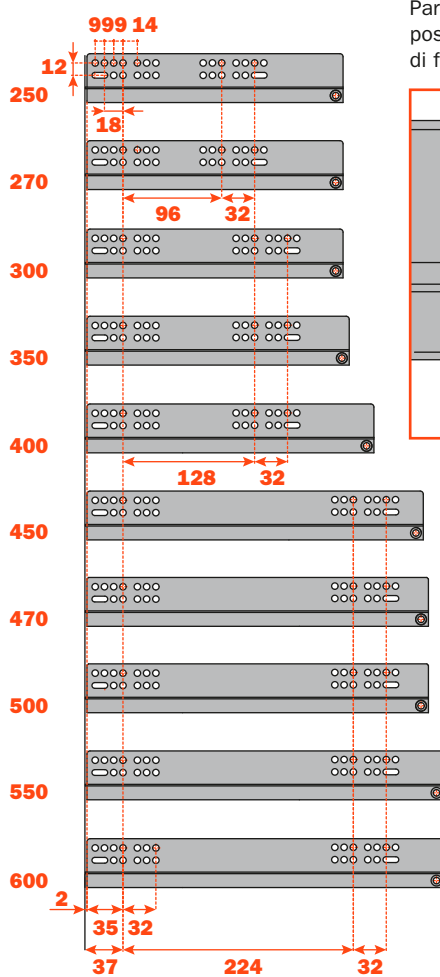

Particolare del foro posteriore supplementare di fissaggio

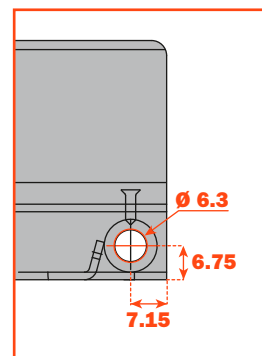

**Futura - Clip perno - Preparazione cassetto**

**Legenda**

- SP** = Spessore del cassetto
- LN** = Lunghezza nominale guida
- PM** = Profondità del mobile
- X** = Larghezza interna del mobile

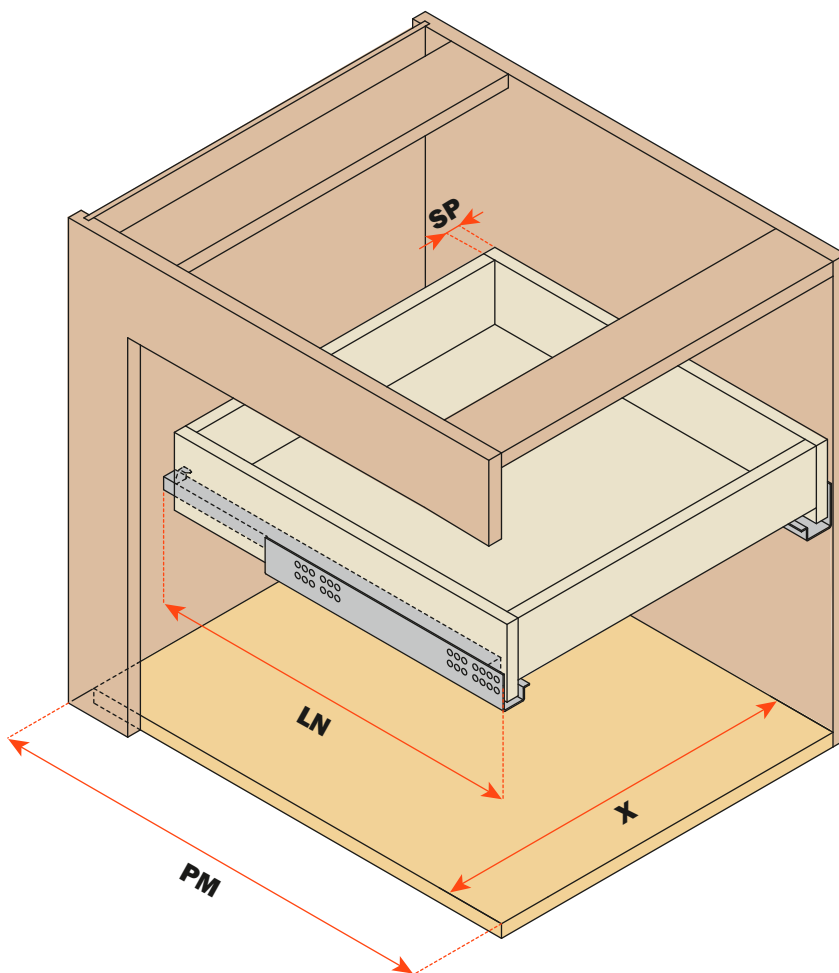

**Dimensioni cassetto**

- LC** = Lunghezza guida - 10 mm
- X - 42** = Larghezza interna cassetto

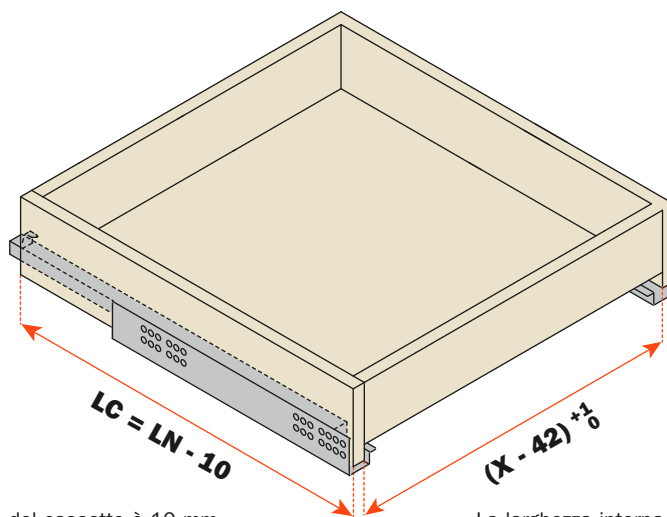

La lunghezza del cassetto è 10 mm meno della lunghezza della guida

La larghezza interna del cassetto è 42 mm meno della larghezza interna del mobile

## Clip perno - Foratura cassetto

Cassetto con frontale - tre lati (visto da sotto)  
 Dima per la foratura dei cassetti - vedere pag. 60

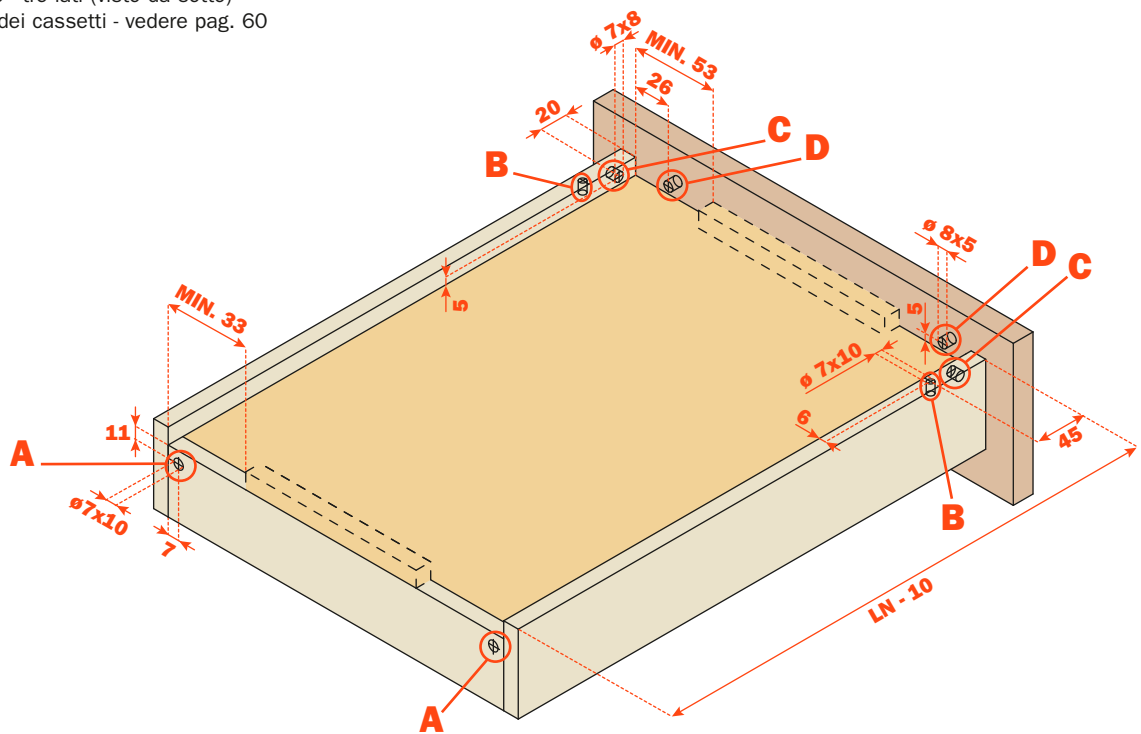

Cassetto interno - quattro lati (visto da sotto)  
 Dima per la foratura dei cassetti - vedere pag. 60

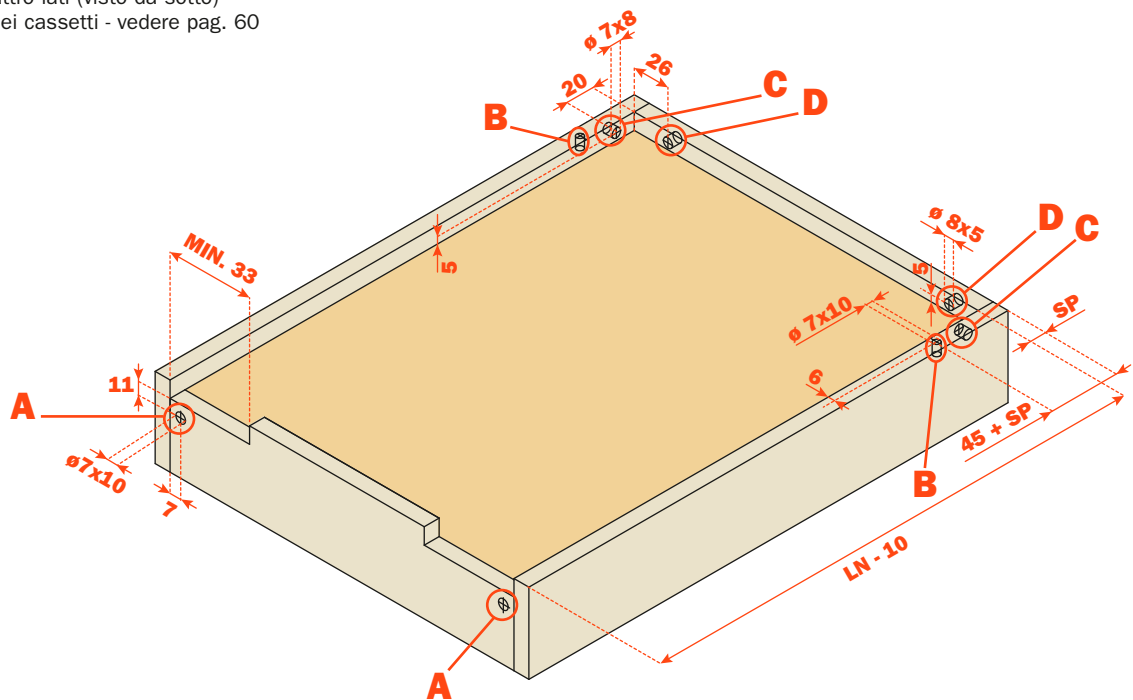

Gancio di coda

Perno di trascinamento

Dispositivo anti ribaltamento -  
fissaggio sul cassetto

Dispositivo anti ribaltamento -  
fissaggio sul frontale

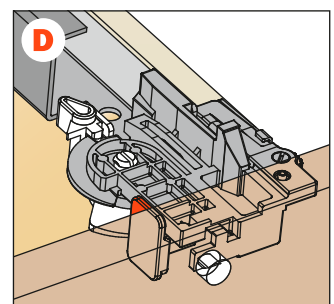
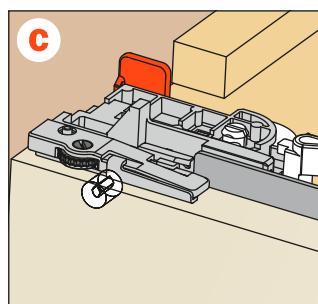
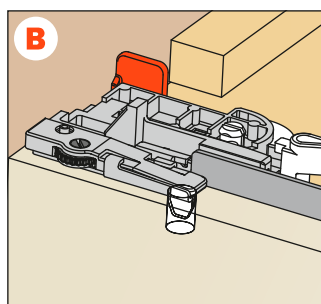
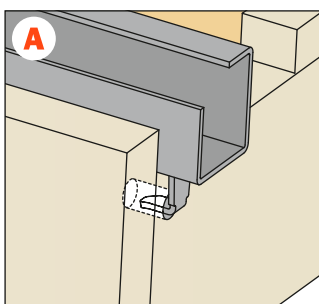

## **Futura - Clip perno - Informazioni tecniche**

### **Inserimento del dispositivo antiribaltamento**

Disponibile su tutte le versioni di guide.

Questa operazione si effettua senza l'utilizzo di alcun utensile.  
Il dispositivo consente il blocco del cassetto sulle guide.

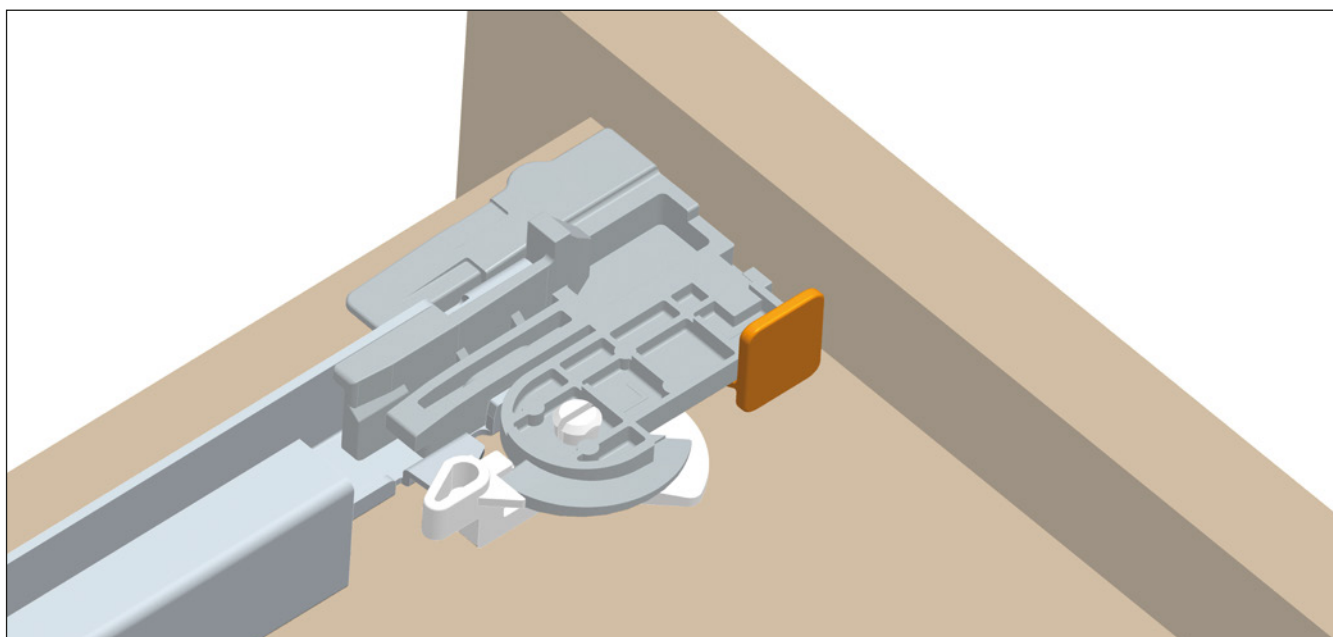
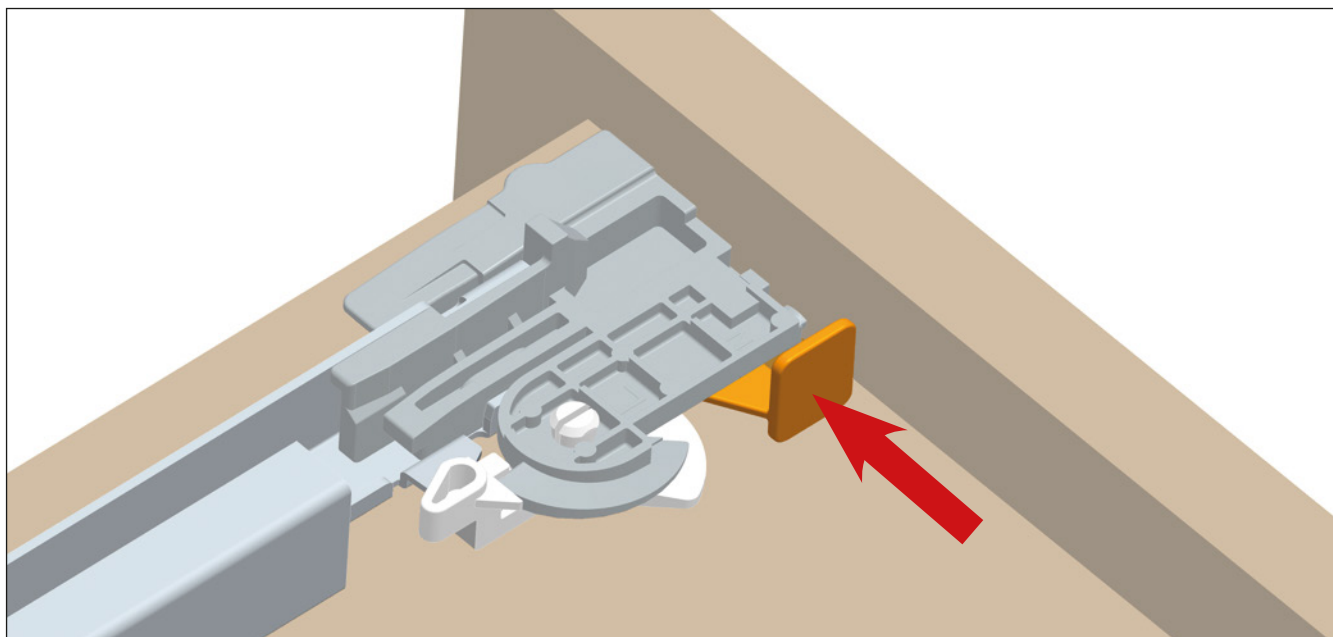

## Clip perno - Regolazioni

### Regolazione verticale + 3 mm

Disponibile su tutte le versioni di guide.  
Questa operazione si effettua senza l'utilizzo di alcun utensile.

Posizione iniziale della leva per la regolazione verticale.

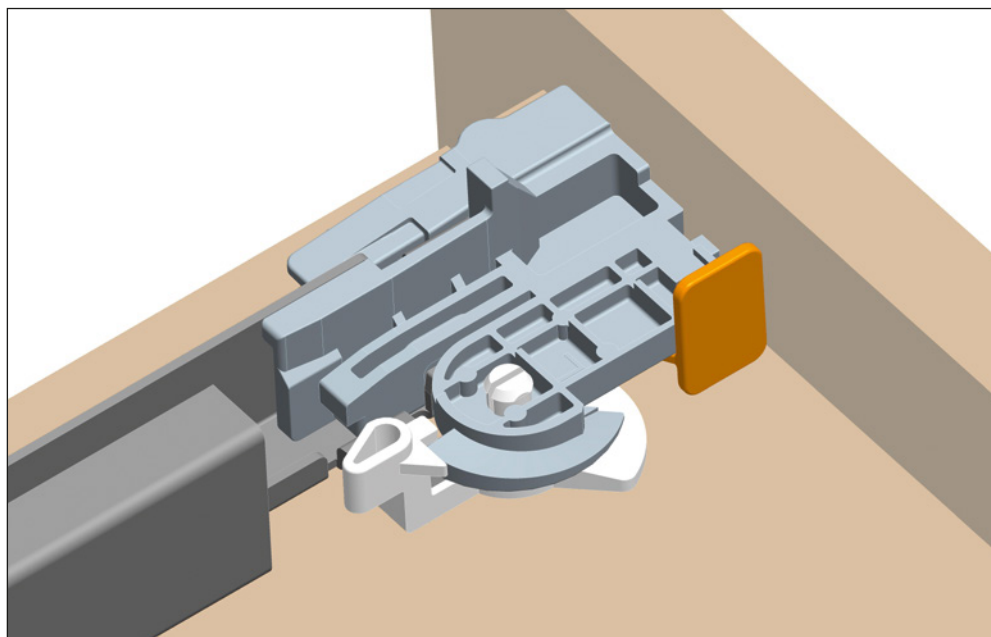
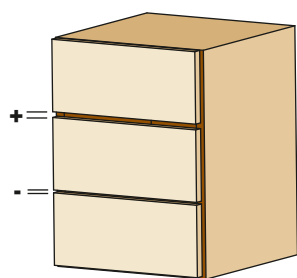

Ruotare la leva verso il frontale del cassetto per ottenere la regolazione verticale.

Questa operazione si effettua senza l'utilizzo di alcun utensile.

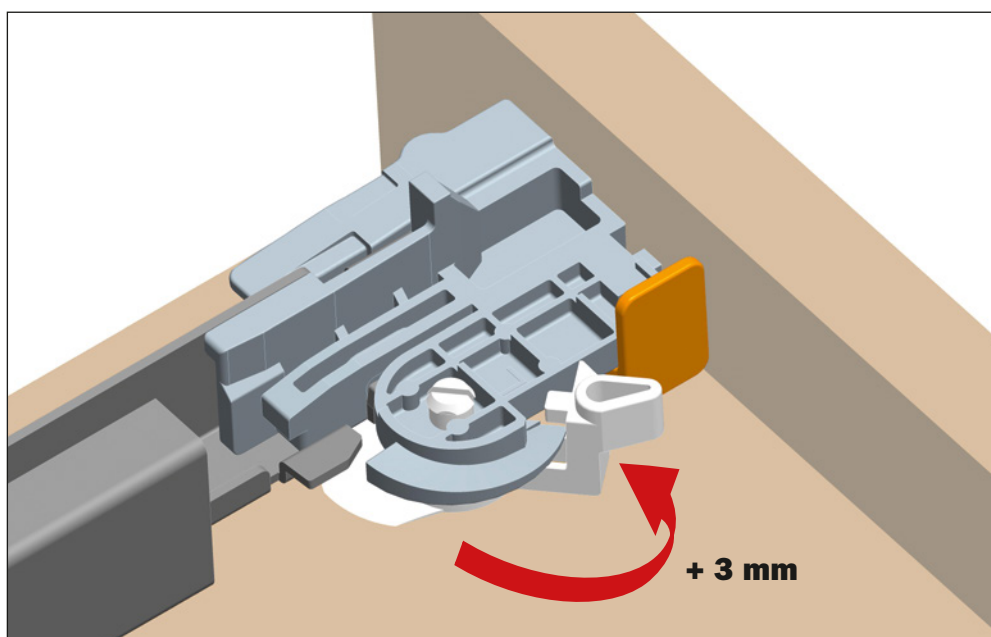
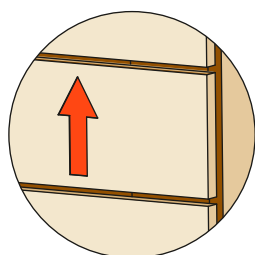
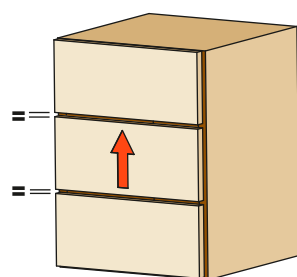

## Futura - Clip perno - Regolazioni

### Regolazione frontale + 2 mm - 2 mm

Disponibili su tutte le guide Push.

Girare la rotella nera verso il frontale per far avanzare il cassetto.

Questa operazione si effettua senza l'utilizzo di alcun utensile.

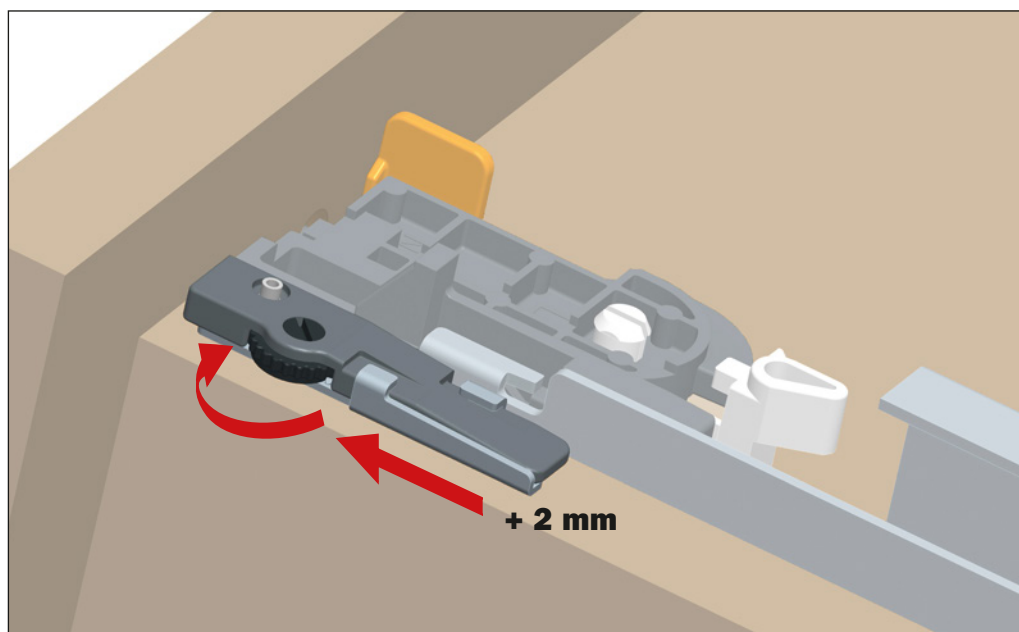
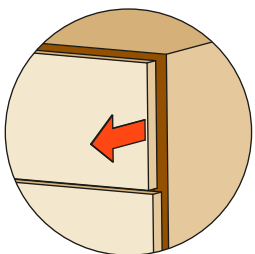
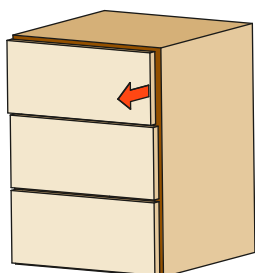

Girare la rotella nera verso il retro per far arretrare il cassetto.

Questa operazione si effettua senza l'utilizzo di alcun utensile.

