

Preparazione cassetto

Preparazione cassetto: legenda

Mobile cassettiera

SP = Spessore del cassetto

LN = Lunghezza nominale guida

PM = Profondità del mobile

X = Larghezza interna del mobile

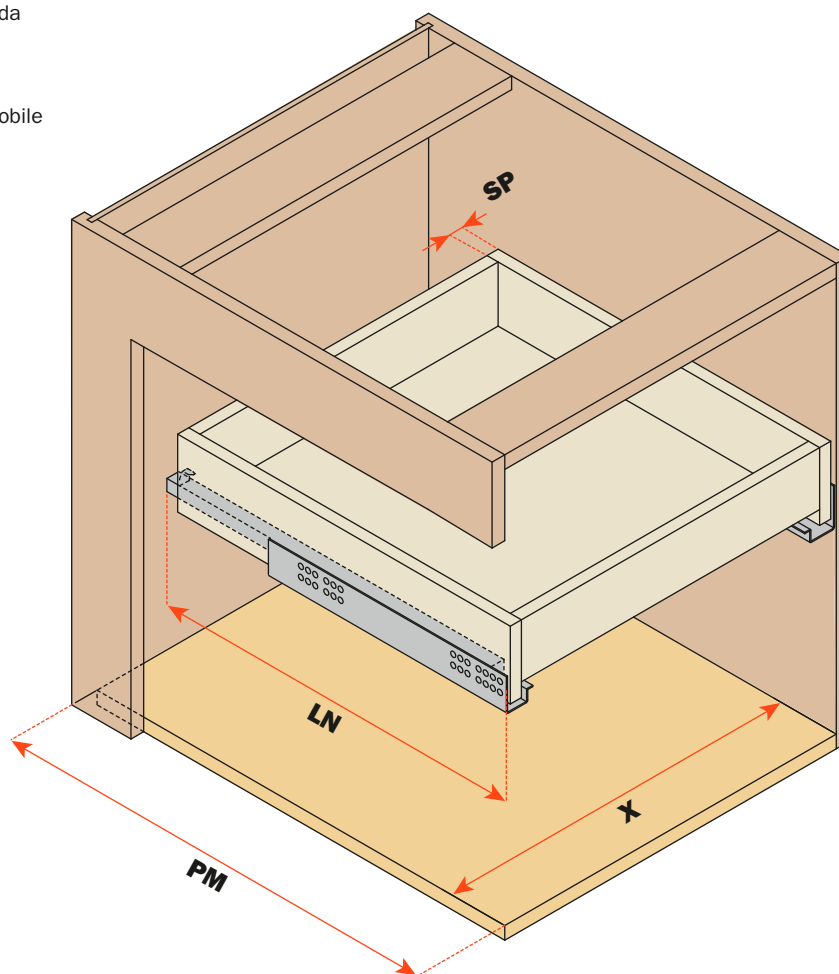

Dimensioni cassetto

LC = Lunghezza guida - 10 mm

X - 41 = Larghezza interna cassetto

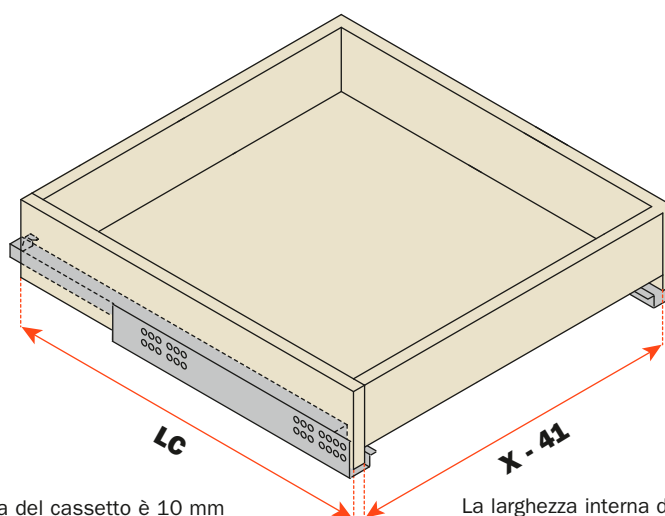

La lunghezza del cassetto è 10 mm meno della lunghezza della guida

La larghezza interna del cassetto è 41 mm meno della larghezza interna del mobile

Foratura cassetto

Cassetto con frontale (tre lati)
(visto da sotto)

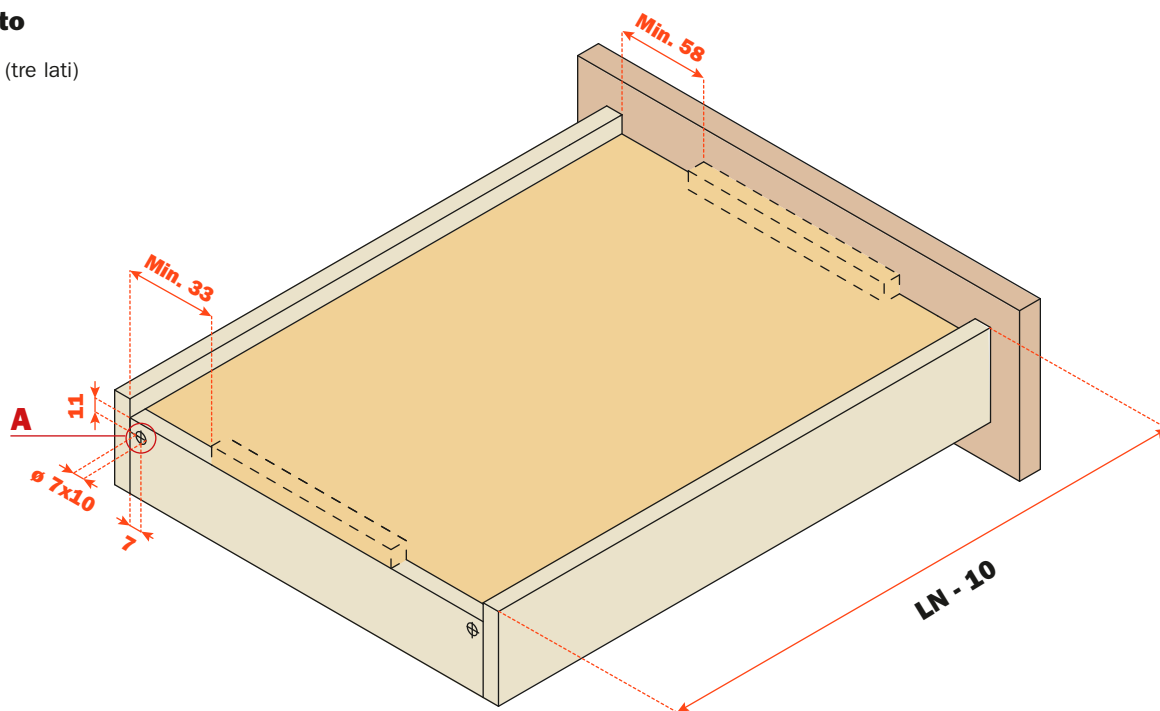

Foratura cassetto

Cassetto interno (quattro lati)
(visto da sotto)

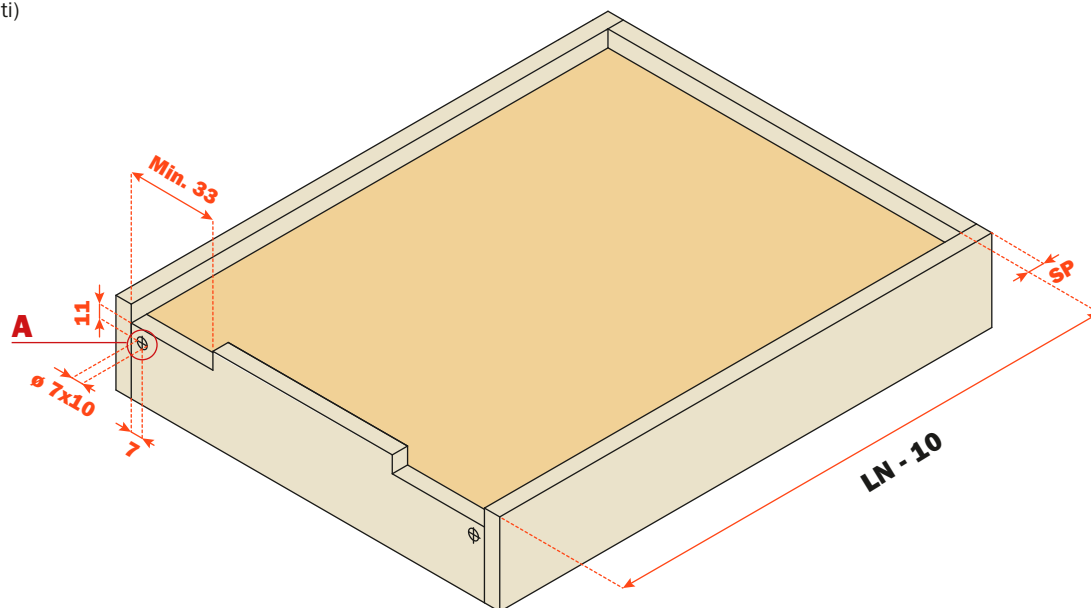

Gancio di coda

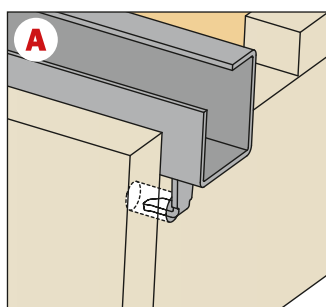

Fissaggio clip

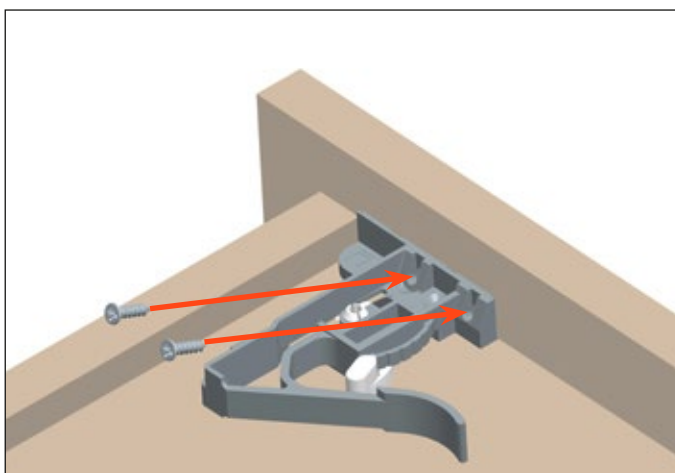
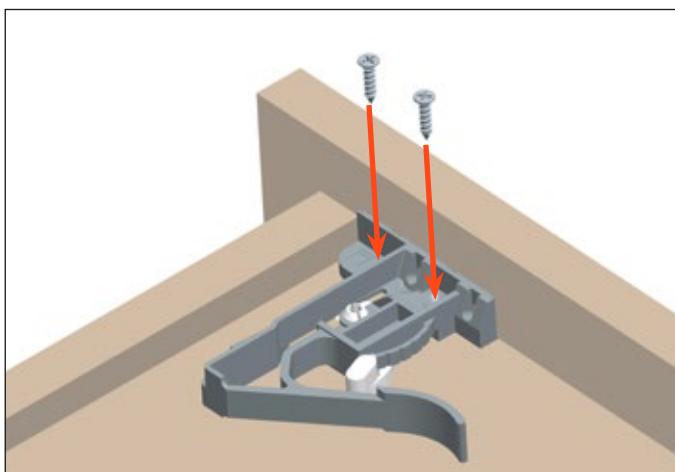
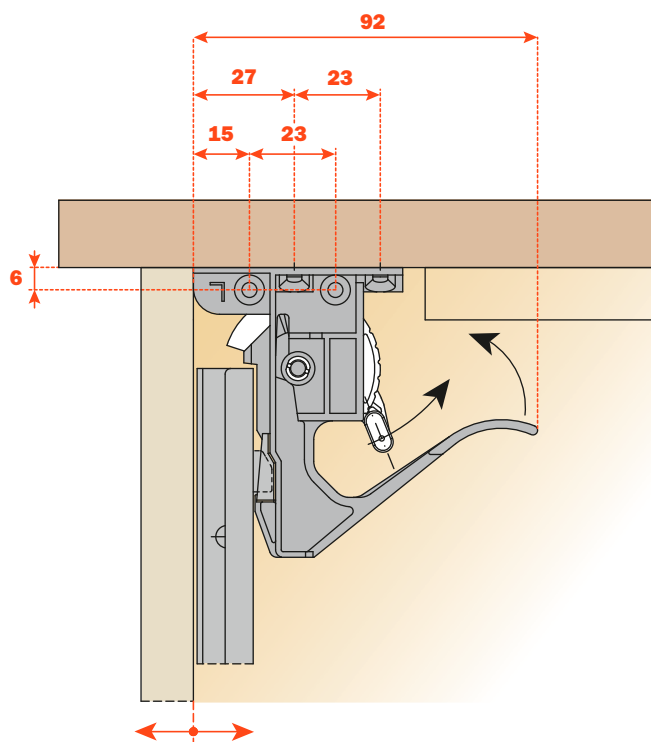

Regolazione cassetto

Regolazione in altezza (+ 2,5 mm) del cassetto tramite la leva indicata

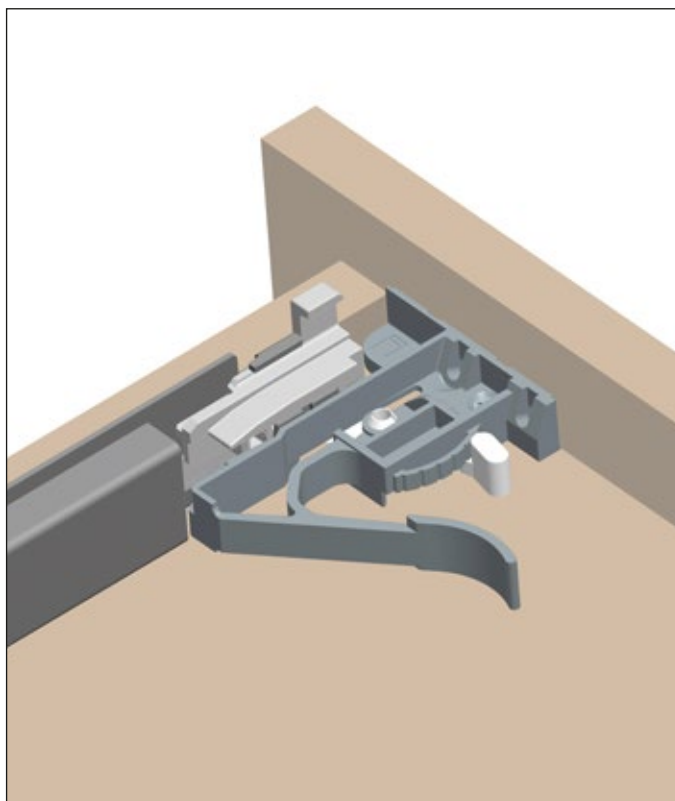
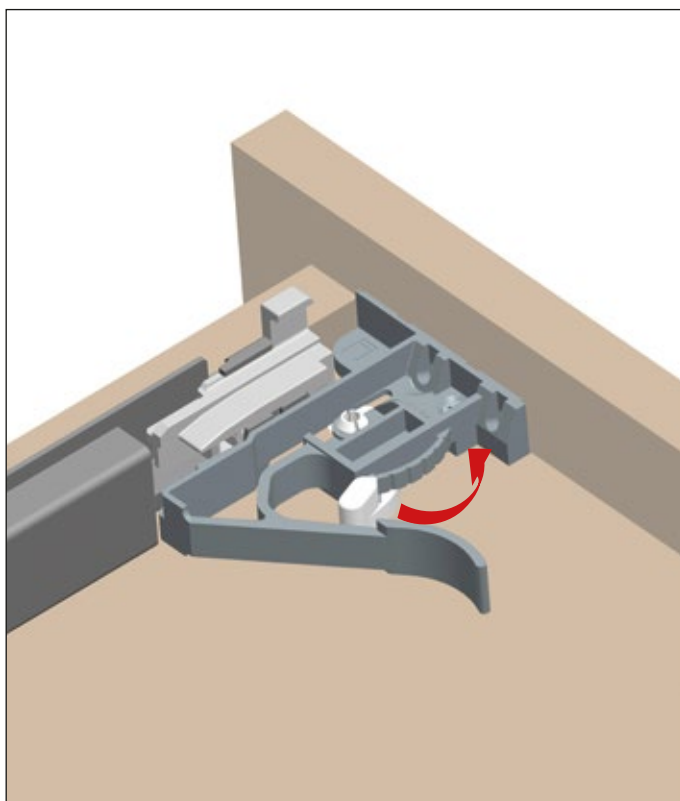

Un!ca - Clip a 3 regolazioni

Le 3 regolazioni permettono di:

- allineare i cassetti tra di loro;
- allineare i cassetti rispetto al mobile.

Caratteristiche e vantaggi della clip:

- sviluppata per tutte le versioni di guide ad estrazione totale
- le 3 regolazioni si effettuano senza l'utilizzo di alcun utensile
- sistema brevettato per smontaggio del cassetto, eseguibile sia dal frontale sia dai lati del cassetto
- clip realizzata in fibra di carbonio per leggerezza, resistenza e durata

Fissaggio clip

Posizionare la clip sinistra e destra nella parte anteriore del cassetto.

Fissare con le viti sul fondo o sul frontale del cassetto come indicato nelle immagini seguenti.

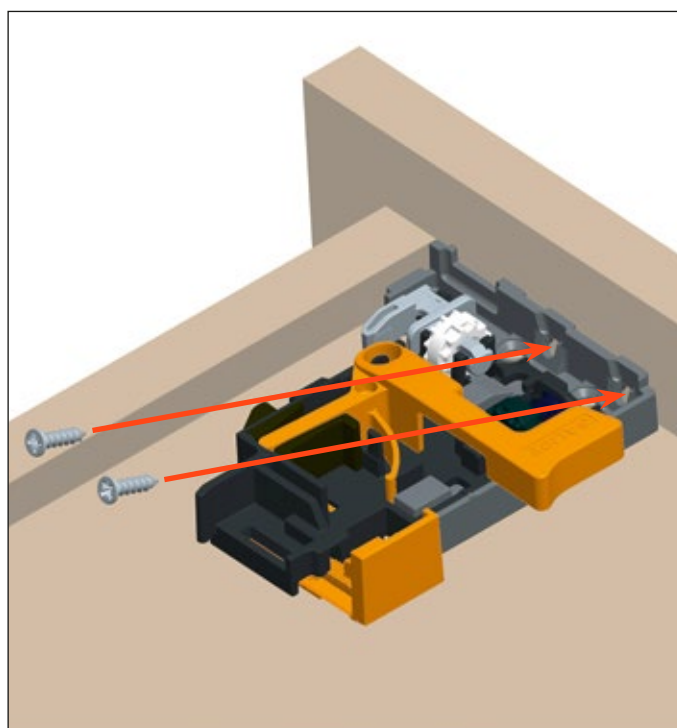
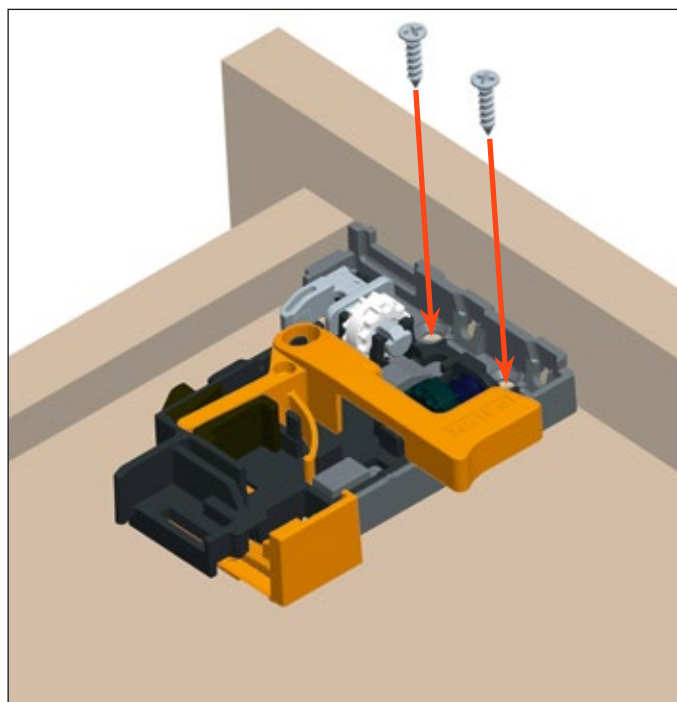
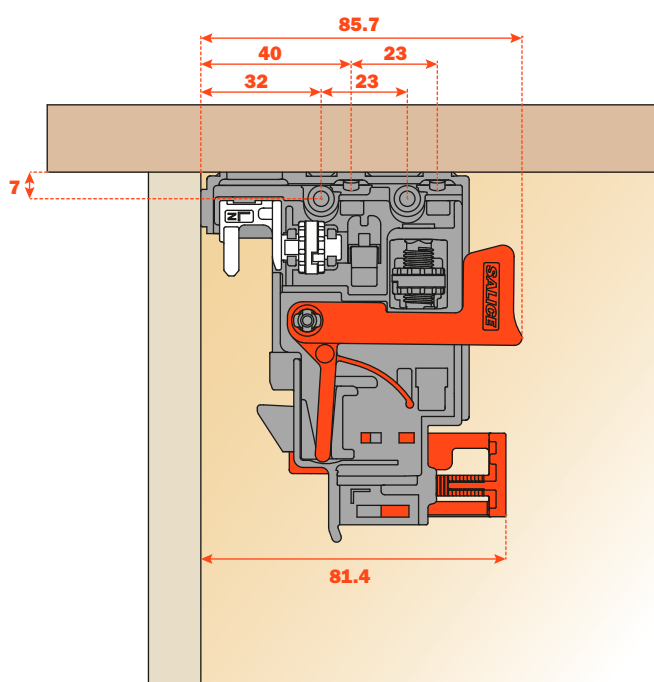

Clip a 3 regolazioni - Smontaggio

Il cassetto può essere smontato agendo sia dal frontale sia dai lati.

Smontaggio frontale: posizionare le mani sotto la parte anteriore del cassetto ed agire sulle leve arancioni, come indicato nel disegno, facendo scorrere il cassetto in avanti.

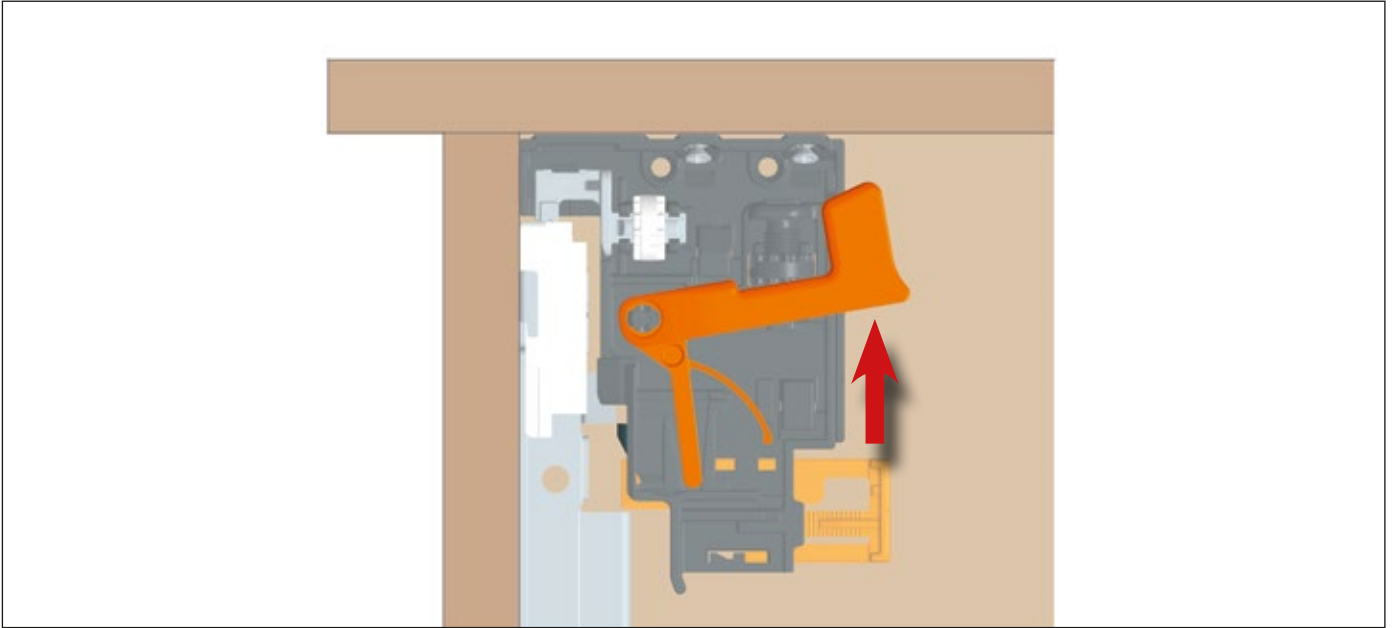

Smontaggio laterale: posizionare le mani sotto entrambi i lati del cassetto ed agire sulle leve arancioni, come indicato nel disegno, facendo scorrere il cassetto in avanti.

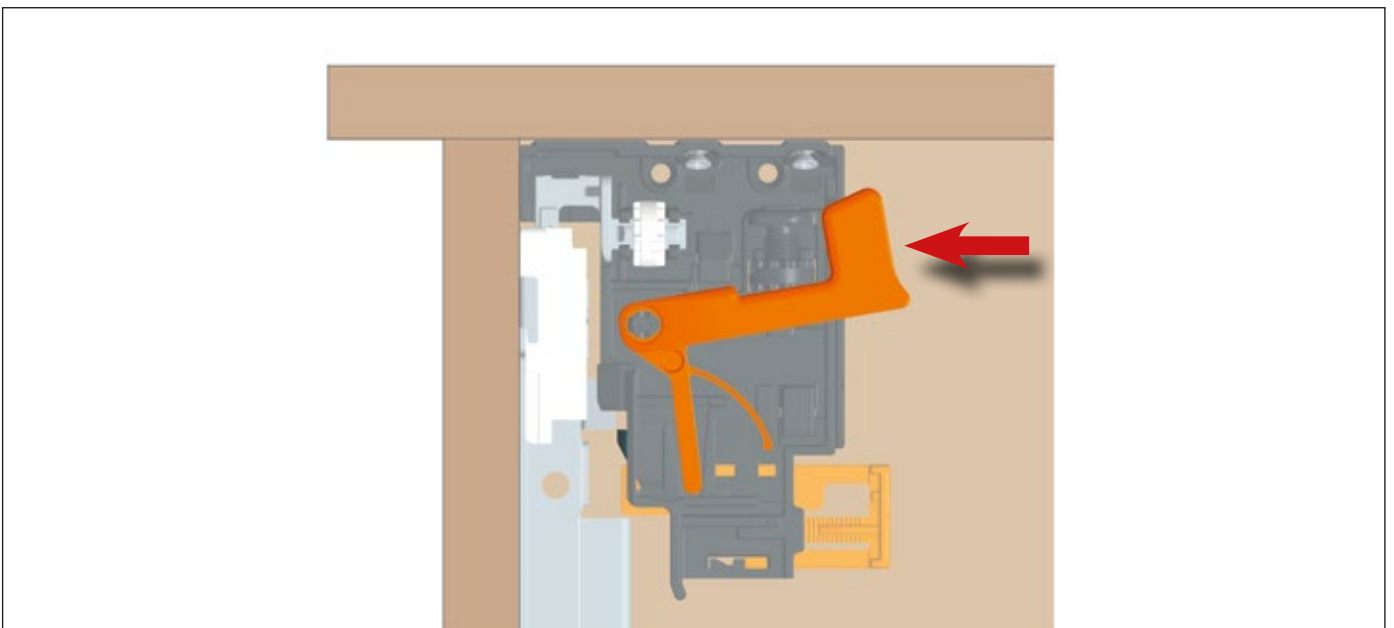

Regolazione verticale + 2.5 mm.

Posizione iniziale della leva per la regolazione verticale.

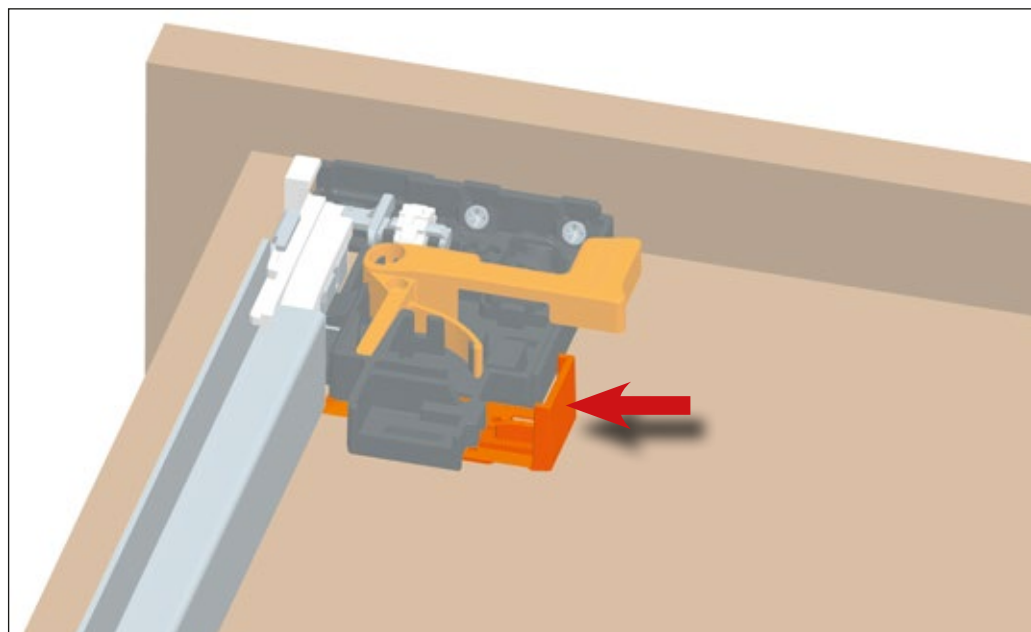
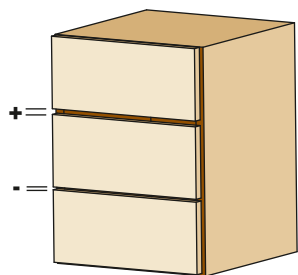

Premere la leva verso l'esterno del cassetto per ottenere la regolazione verticale. Questa operazione si effettua senza l'utilizzo di alcun utensile.

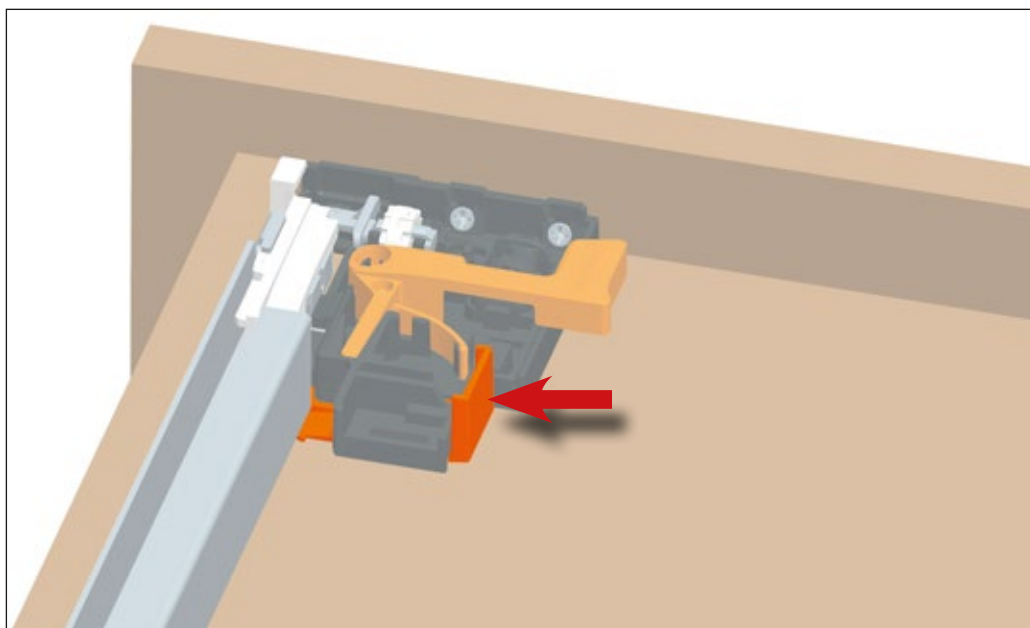
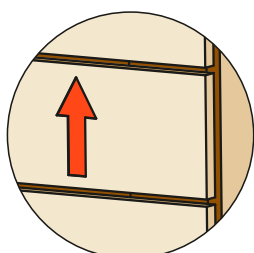
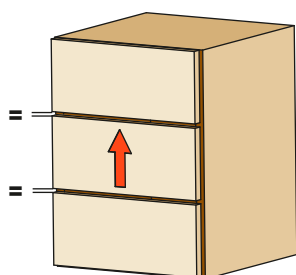

Regolazione laterale + 1.5 mm - 1.5 mm.

Ruotare la rotella bianca verso il frontale del cassetto per regolare a sinistra.
Sulla clip è indicata la posizione 0.
Questa operazione si effettua senza l'utilizzo di alcun utensile.

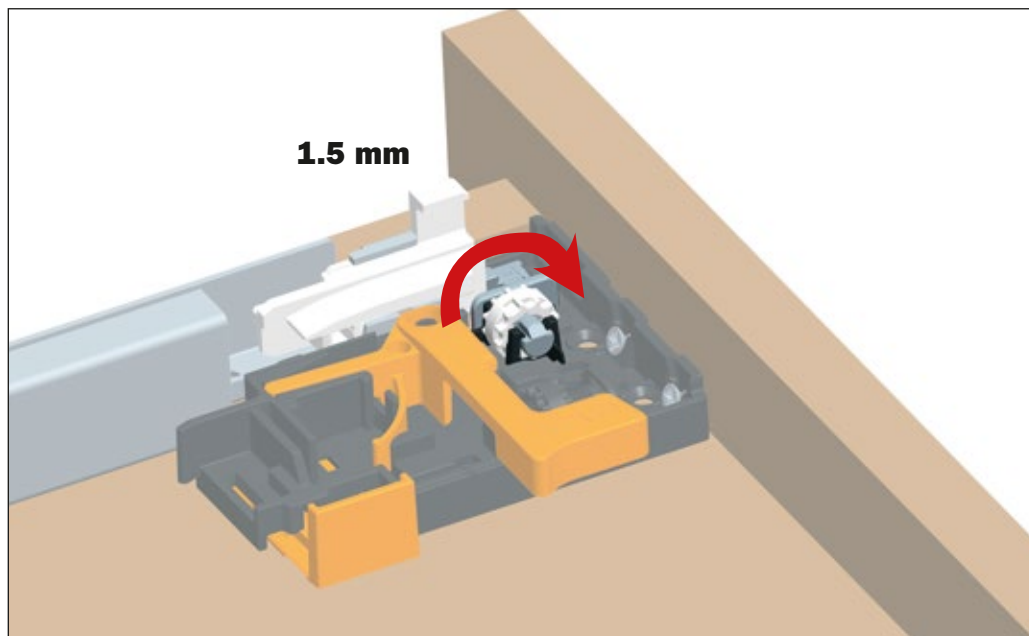
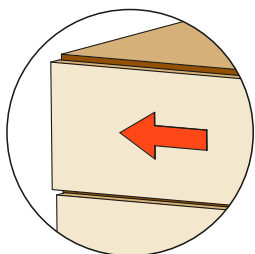
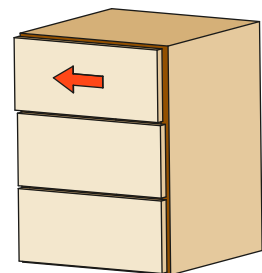

Ruotare la rotella bianca verso il retro del cassetto per regolare a destra.
Sulla clip è indicata la posizione 0.
Questa operazione si effettua senza l'utilizzo di alcun utensile.

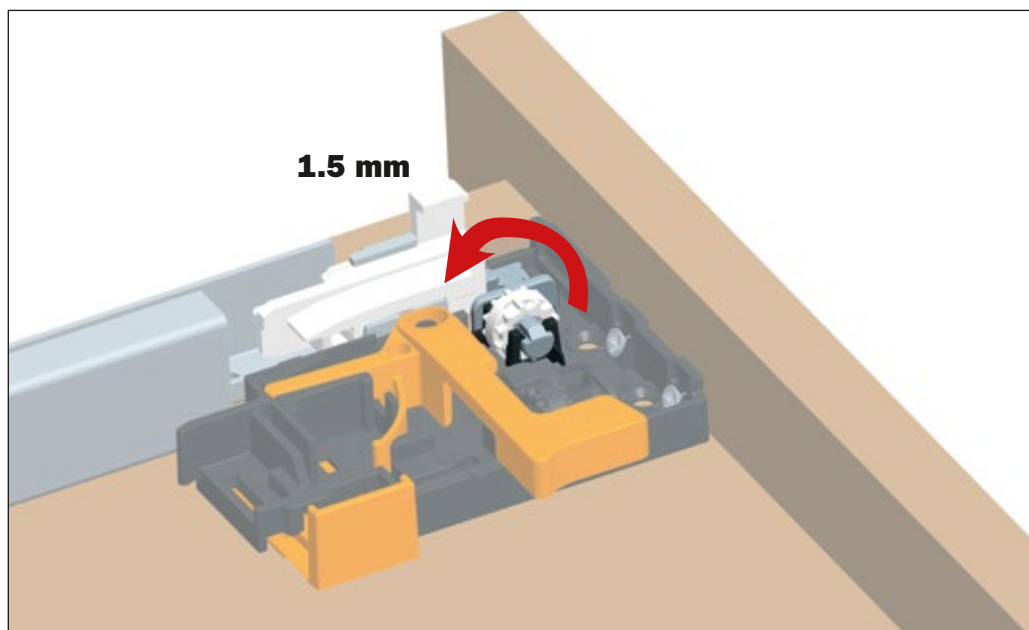
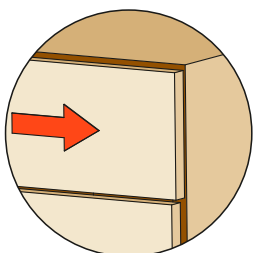
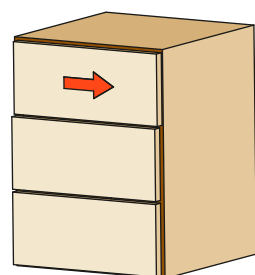

Si consiglia di effettuare la regolazione laterale su entrambe le clip nella stessa direzione per mantenere le guide parallele e scorrevoli.

Regolazione frontale + 2 mm - 2 mm.

Ruotare la rotella nera verso l'interno del cassetto per diminuire l'aria tra il frontale e il fianco.
Sulla clip è indicata la posizione 0.
Questa operazione si effettua senza l'utilizzo di alcun utensile.

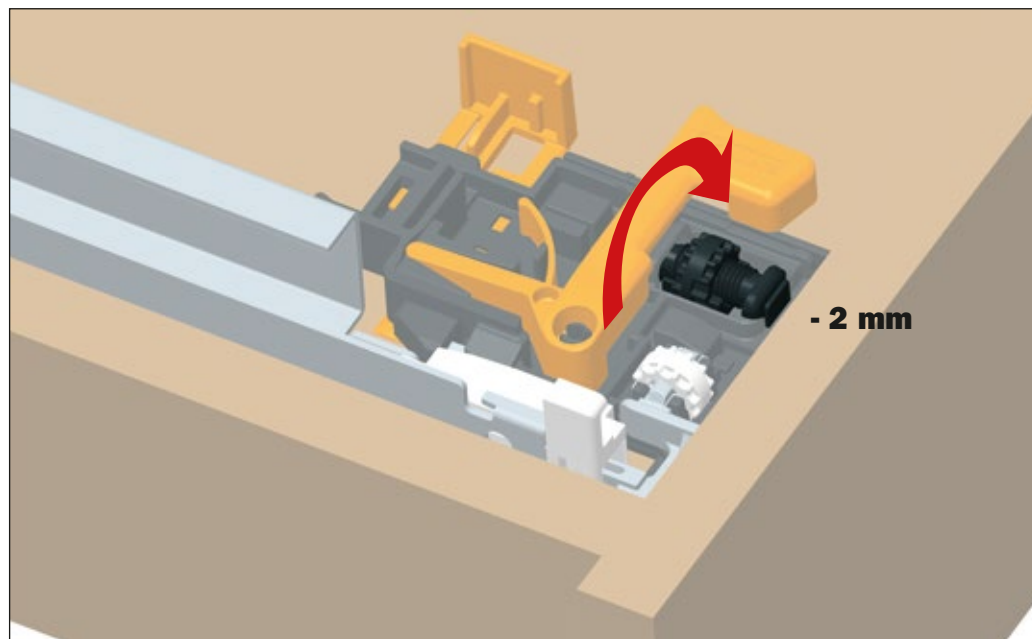
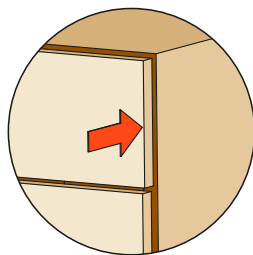
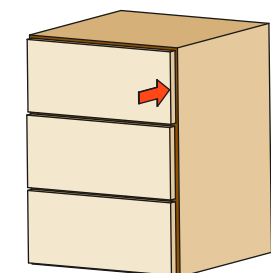

Ruotare la rotella nera verso l'esterno del cassetto per aumentare l'aria tra il frontale e il fianco.
Sulla clip è indicata la posizione 0.
Questa operazione si effettua senza l'utilizzo di alcun utensile.

